

# Panasonic®

## Operating Instructions (Household) Rechargeable Self-hair Clipper Model No. ER-GS60

English.....	3
Русский .....	17
Українська .....	33
Қазақша .....	49

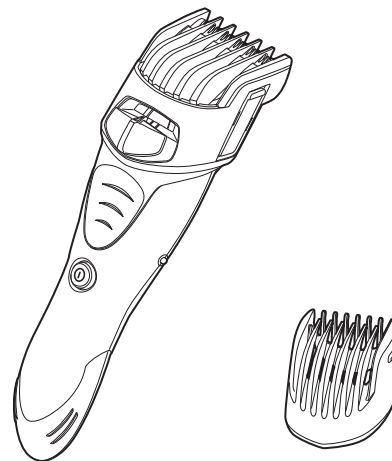



Operating Instructions  
(Household) Rechargeable Self-hair Clipper  
Model No. ER-GS60

## Contents

<b>Safety precautions</b> .....	4	<b>Cleaning the clipper</b> .....	12
<b>Intended use</b> .....	7	<b>Troubleshooting</b> .....	14
<b>Parts identification</b> .....	8	<b>Blade life</b> .....	14
<b>Charging the clipper</b> .....	8	<b>Battery life</b> .....	14
<b>Attaching or removing the comb attachments</b> .....	9	<b>Removing the built-in rechargeable battery</b> .....	15
<b>Using the trimming height comb attachment</b> .....	9	<b>Specifications</b> .....	15
<b>Using the clipper</b> .....	10		

Thank you for purchasing this Panasonic product.

**Before operating this unit, please read these instructions completely and save them for future use.**

## Safety precautions

English

To reduce the risk of injury, loss of life, electric shock, fire, malfunction, and damage to equipment or property, always observe the following safety precautions.

### Explanation of symbols

The following symbols are used to classify and describe the level of hazard, injury, and property damage caused when the denotation is disregarded and improper use is performed.



## DANGER

Denotes a potential hazard that will result in serious injury or death.



## WARNING

Denotes a potential hazard that could result in serious injury or death.



## CAUTION

Denotes a hazard that could result in minor injury.

The following symbols are used to classify and describe the type of instructions to be observed.



This symbol is used to alert users to a specific operating procedure that must not be performed.



This symbol is used to alert users to a specific operating procedure that must be followed in order to operate the unit safely.



## DANGER



**This product has a built-in rechargeable battery. Do not throw into flame or heat.**

- Doing so may cause fluid leak, overheating, or explosion.



## WARNING



**Always unplug the power plug from a household outlet when cleaning.**

- Failure to do so may cause electric shock or injury.



**Always ensure the appliance is operated on an electric power source matched to the rated voltage indicated on the AC adaptor.**

- Failure to do so may cause fire or electric shock.



**Regularly clean the power plug to prevent dust from accumulating.**

- Failure to do so may cause fire due to insulation failure caused by humidity.  
Disconnect the power plug and wipe with a dry cloth.



**Fully insert the power plug.**

- Failure to do so may cause fire or electric shock.



**If the oil is consumed accidentally, do not induce vomiting, drink a large amount of water, and contact a physician.**

**If the oil comes into contact with eyes, immediately wash thoroughly with running water, and contact a physician.**

- Failure to do so may result in physical problems.



## WARNING

This appliance is not intended for use by persons (including children) with reduced physical, sensory or mental capabilities, or lack of experience and knowledge, unless they have been given



supervision or instruction concerning use of the appliance by a person responsible for their safety. Children should be supervised to ensure that they do not play with the appliance.

- Failure to do so may cause an accident or injury.



The supply cord cannot be replaced. If the cord is damaged, the AC adaptor should be scrapped.

- Failure to do so may cause an accident or injury.

**Immediately stop using and remove the power plug if there is an abnormality or failure.**

- Failure to do so may cause fire, electric shock, or injury.

**<Abnormality or failure cases>**



• The main unit or AC adaptor is deformed or abnormally hot.

• The main unit or AC adaptor smells of burning.

• There is abnormal sound during use or charging of the main unit or AC adaptor.

- Immediately request inspection or repair at an authorized service center.



**Do not connect or disconnect the power plug to a household outlet with a wet hand.**

- Doing so may cause electric shock or injury.



**Do not immerse the AC adaptor in water or wash it with water.**

- Doing so may cause electric shock or fire due to a short circuit.



**Never use the AC adaptor in a bathroom or a shower stall.**

- Doing so may cause electric shock or fire due to a short circuit.



**Never disassemble except when disposing of the product.**

- Doing so may cause fire, electric shock, or injury.



**Do not use anything other than the supplied AC adaptor. Also, do not charge any other product with the supplied AC adaptor.**

- Doing so may cause burn or fire due to shorting.



**Never use the appliance if the AC adaptor is damaged or if the power plug fits loosely in a household outlet.**

- Doing so may cause electric shock or fire due to a short circuit.



**Do not modify or repair.**

- Doing so may cause fire, electric shock, or injury. Contact an authorized service center for repair (battery change, etc.).



**Do not store within the reach of children or infants. Do not let them use it.**

- Putting the blade and/or the cleaning brush in the mouth or drinking the oil may cause accidents and injury.



**Do not use in a way exceeding the rating of the household outlet or the wiring.**

- Exceeding the rating by connecting too many plugs to one household outlet may cause fire due to overheating.



## WARNING

**Do not damage or modify, or forcefully bend, pull, or twist the power cord.**



**Also, do not place anything heavy on or pinch the power cord.**

- Doing so may cause electric shock or fire due to a short circuit.



## CAUTION



**Disconnect the power plug from the household outlet when not charging.**

- Failure to do so may cause electric shock or fire due to electrical leakage resulting from insulation deterioration.



**Check that the blades are not damaged or deformed before use.**

- Failure to do so may cause skin injury.



**Disconnect the power plug by holding onto it instead of the power cord.**

- Failure to do so may cause electric shock or fire due to a short circuit.



**When using a shampoo during wet trimming, read the warning label of the shampoo and use it correctly.**

- Failure to do so may result in physical problems.



**Be careful not to get shampoo in the eyes during wet trimming. Wash with running water immediately when shampoo gets in the eyes.**

- Failure to do so may result in physical problems.



**Do not allow pins or trash to adhere to the power plug or the side terminals.**

- Doing so may cause electric shock or fire due to a short circuit.



**Do not wrap the power cord tightly around the AC adaptor when storing.**

- Doing so may cause the wire in the power cord to break with the load, and may cause fire due to shorting.



**Do not use the clipper for any purpose other than hair trimming.**

- Doing so may cause skin injury.



**Do not directly apply the blades on ears or rough skin (such as swellings, injuries or blemishes).**

- Doing so may cause injury to the ears or rough skin.



**Do not press the blade against the skin.**

- Doing so may cause skin injury.



**Do not drop or subject to shock.**

- Doing so may cause injury.

## Intended use

- This WET/DRY clipper can be used for wet trimming or for dry trimming. You can use this watertight clipper in the shower and clean with water. The following symbol means suitable for use in a bath or shower.



### ► Notes

- The appliance should not be used on animals.
- Before and after each use, apply oil at the places marked with arrows. (See page 13.)
- The clipper may become warm during use and charging. However, this is not a malfunction.
- Clean the housing only with a soft cloth slightly dampened with tap water or soapy tap water. Do not use thinner, benzine, alcohol or other chemicals.
- Store the clipper in a place with low humidity after use.

## Parts identification

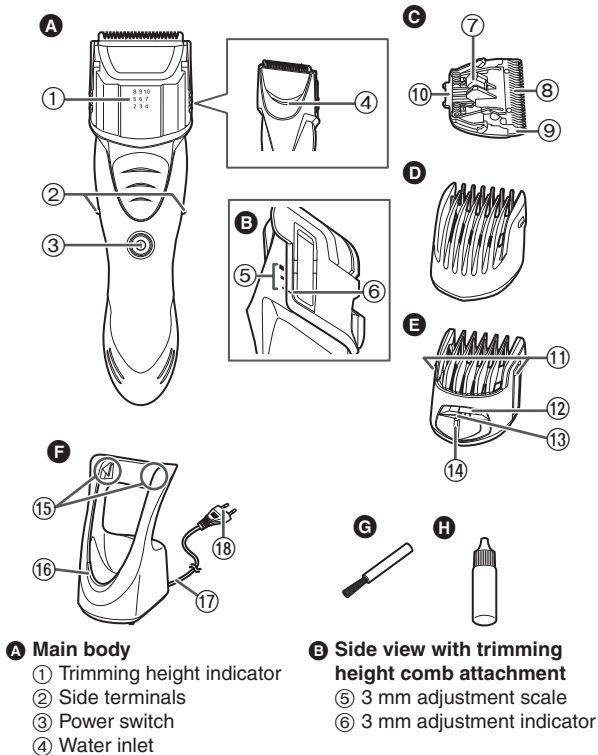

### G Blade block

- 7 Cleaning lever
- 8 Moving blade
- 9 Stationary blade
- 10 Mounting hook

### D 1 mm comb attachment (1 mm)

### E Trimming height comb attachment (2 mm to 10 mm)

- 11 3 mm adjustment buttons
- 12 Trimming height window
- 13 Trimming height indication mark

- 14 Trimming height adjustment lever

### F AC adaptor (RE7-69)

- 15 Charging terminals
- 16 Charge indicator lamp
- 17 Power cord
- 18 Power plug

### Accessories

### G Cleaning brush

### H Oil

## Charging the clipper

Perform the following steps to charge the clipper if it seems to lose the speed.

### 1 Turn off the clipper and insert it in the AC adaptor until it clicks as illustrated.

- The clipper will not charge unless the side terminals are in contact with the charging terminals.
- Wipe off any water droplets on the side terminals.
- If you charge the clipper with power switch turned on, it will start working when you remove from the AC adaptor.

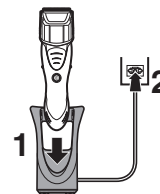



## 2 Put the power plug into a household outlet.

- The charge indicator lamp glows red.
- Charging time differs depending on the rated voltage.

Charging time	220 V ~	Approx. 10 hours
	230 V ~	Approx. 8 hours

- When charging the clipper for the first time or when it has not been in use for more than 6 months, the charge indicator lamp may not glow for a few minutes, or the operating time may shorten. Please charge it for more than 18 hours in such cases.

## 3 Disconnect the power plug after charging is completed.

- To keep charging the battery will not affect battery performance.
- Recommended ambient temperature for charging is 0 – 35 °C. The battery may not charge properly or not at all under extreme low or high temperatures.
- The charge indicator lamp glows and stays on until the power plug is disconnected from a household outlet.
- A full charge supplies enough power for approximately 40 minutes of use.

### Note

You cannot operate the clipper while charging.

## Attaching or removing the comb attachments

- Make sure that the clipper is turned off.

### ► 1 mm comb attachment

Attach/remove the comb attachment to/from the main body.

- It will make a clicking sound when attached correctly.



### ► Trimming height comb attachment

Attach to/remove from the main body while pressing on the 3 mm adjustment buttons.

- It will make a clicking sound when attached correctly.

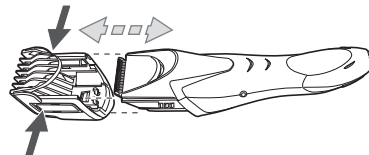

## Using the trimming height comb attachment

- Make sure that the clipper is turned off.

1. Mount the trimming height comb attachment to the main body.
2. Slide up and down while pressing on the 3 mm adjustment buttons.

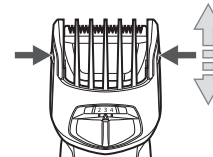

3. Slide the trimming height adjustment lever to the left or right and adjust the trimming height indication mark to the number indicating the desired length.

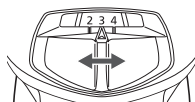

Trimming length (estimate)	3 mm adjustment scale and the 3 mm adjustment indicator positions	The trimming height adjustment lever and the trimming height indicator positions		
2 mm				
3 mm		2 mm	3 mm	4 mm
4 mm				
5 mm				
6 mm		5 mm	6 mm	7 mm
7 mm				
8 mm				
9 mm		8 mm	9 mm	10 mm
10 mm				

- To trim to 1 mm length, use the 1 mm comb attachment.
- It can also be used without the comb attachment. (Trimming height: approx. 0.5 mm)
- Actual hair length will be a little longer than the height you set.

## Using the clipper

- Make sure there is no damage to the blade.
- We recommend using the clipper in an ambient temperature range of 0 – 35 °C. If used outside this range, the appliance may stop operating.

### Trimming the entire area in wet

- Trim in dry when trimming without the comb attachment.
- Wet trimming is recommended when trimming to approximately 5 mm or shorter lengths.
- When trimming in wet, you may not get desired results depending on the length of the hair before trimming (should be approximately 10 mm or longer) and/or hair condition (permed hair, etc.). For such cases, it is recommended to trim in dry.

#### 1 Lather hair with a shampoo.

- Do not use any hair washing agent other than shampoo.

#### 2 Softly remove the foam with your hands.

- Hair trimmings can easily accumulate on the comb attachment when there is too much foam.

#### 3 Attach the desired comb attachment to the main body.

- 4** Holding the clipper with the power switch at the bottom, trim by moving the clipper back and forth in small motions toward the crown of your head, taking care not to lift the comb attachment from your scalp.

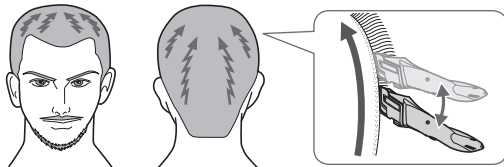

- 5** Once the overall length is even, trim by slowly crisscrossing from various directions to avoid missing any spots.

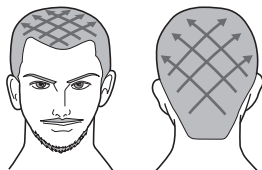

#### Points during wet trimming

Hair trimmings may accumulate in the comb attachment, so wash with water frequently during trimming.

- The comb attachment can be washed with water while it is attached to the main body.

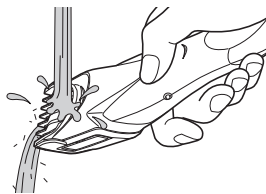

## Trimming entire area in dry

- If you have styling product on your hair, trim after washing it off and drying the hair completely.
- Do not directly apply the blades on rough skin (such as swellings, injuries, or blemishes) when trimming without the comb attachment.

- 1** Attach the desired comb attachment to the main body.
- 2** Holding the clipper with the power switch at the bottom, trim by moving the clipper slowly against the flow of hair and toward the crown of your head.



- 3** Trim slowly while crisscrossing from various directions to avoid missing any spots.

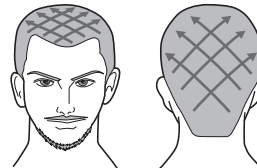



## Trimming around the ears and neckline in wet/dry

English

1. Attach the desired comb attachment to the main body.
2. Holding the clipper with the power switch at the bottom, trim around the ears and neckline (  ) by lifting the tip of the comb attachment little by little from the hairline.
  - When trimming the entire area to 9 mm, use 6 mm as a rough standard trimming height for the neckline.

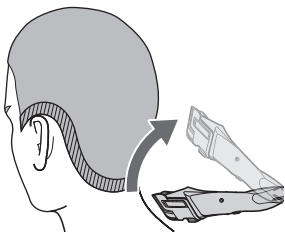

## Trimming the downy hair around the neckline in wet/dry

1. Remove the comb attachment.
2. Hold the clipper with the power switch upward, touching the blade perpendicular to the area of downy hair, and move the clipper downward along the skin.

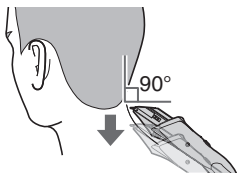

- To maintain sharpness, remove the hair trimmings between trimmings.
- It is recommended to ask someone else to trim around your own ears and neckline.

## Cleaning the clipper

- It is recommended to clean at every use.
- Always wash with water after wet trimming.

1. Remove the clipper from the AC adaptor.

### To remove light dirt

2. Remove the comb attachment and turn the clipper on.
3. Run water down the water inlet at the back of the main body, rinse thoroughly for approximately 20 seconds, and then turn the clipper off.

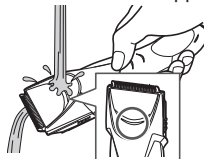

- Rinse with water and shake up and down several times to remove the water.

### To remove heavy dirt

2. Remove the comb attachment and blade.
3. Clean the clipper, the blade and the comb attachments with running water.

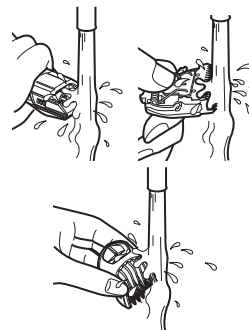

- Rinse with water and shake up and down several times to remove the water.



4. Wipe off the water with a towel and let it dry naturally.
  - It will dry faster with the blade removed.
5. Apply the oil to the blade after drying. (See this page.)
6. Attach the comb attachment and blade to the clipper.



### Cleaning with the brush

1. Remove the clipper from the AC adaptor.
  - Make sure that the clipper is turned off.
2. Remove the comb attachment.
3. Hold the main body, place your thumb against the blades and then push them away from the main body.

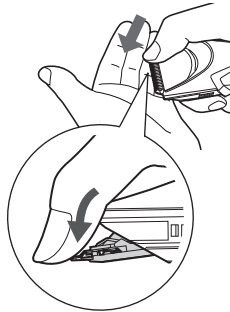

4. Brush off any hair trimmings from the main body and from around the blade.

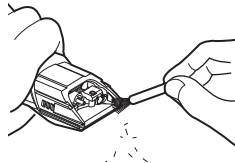

5. Brush any hair trimmings out from between the stationary blade and the moving blade while pressing down the cleaning lever to raise the moving blade.

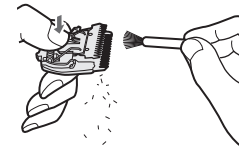

6. Apply the oil to the blade.
7. Attach the comb attachment and blade to the clipper.

### Lubrication

Apply the oil to the clipper before and after each use.  
Apply a drop of the oil to the points indicated by the arrows.

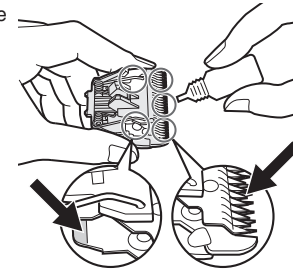

### Remounting the blade

Fit the mounting hook into the blade mounting on the clipper and then push in until you hear a click.

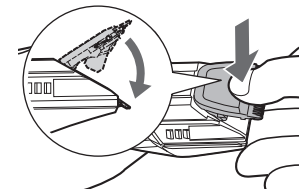

## Troubleshooting

English

Problem	Action
The clipper has become blunt.	▶ Replace the blade. (See page 13.)
	▶ Clean the blade and apply oil. (See pages 12 and 13.)
Clipper stopped functioning.	▶ Charge the clipper. (See page 8.)
	▶ Charge the battery for approximately 18 hours continuously to rejuvenate it. If few uses remain even after charging, the battery has reached the end of its life. (Fluid may be leaking due to degradation at the end of battery life.) Contact an authorized service center for repair.
Few uses remain.	
The clipper cannot be charged.	▶ Push the main body into the AC adaptor all the way and make sure the charge status lamp glows.
	▶ Gently wipe the side terminals and the charging terminals of AC adaptor with a cloth or tissue dampened with water.
	▶ Charge within the recommended charging temperature of 0 °C to 35 °C.

Problem	Action
Clipper can be used for only about 10 minutes even after charging.	▶ Contact an authorized service center for repair.
The clipper cannot be properly cleaned even after water is poured from the water inlet.	▶ When the clipper is very dirty, remove the blade and wash with water.
Makes a loud sound.	▶ Confirm that the blade is properly attached.

### Blade life

Blade life varies according to the frequency and length of use of the clipper.

For example, the blade life is approximately 2 years when using the clipper for 20 minutes twice a month. Replace the blades if cutting efficiency reduces substantially despite proper maintenance.

### Battery life

Battery life will vary according to the frequency and length of use. If the battery is charged once every 2 weeks, the service life will be approximately 3 years.

- It is recommended that the clipper be recharged at least every 6 months even when not in regular use because the charge will drain from the battery and its service life may be shortened.

## Removing the built-in rechargeable battery

### Remove the built-in rechargeable battery before disposing of the clipper.

Please make sure that the battery is disposed of at an officially designated location if there is one.

This figure must only be used when disposing of the clipper, and must not be used to repair it. If you dismantle the clipper yourself, it will no longer be waterproof, which may cause it to malfunction.

- Remove the clipper from the AC adaptor when removing the battery.
- Press the power switch to turn on the power and then keep the power on until the battery is completely discharged.
- Perform steps ① to ⑨ and lift the battery, and then remove it.
- Please take care not to short-circuit the battery.

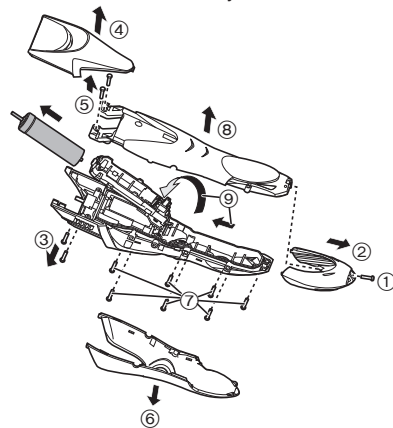

### For environmental protection and recycling of materials

This clipper contains a Nickel-Metal Hydride battery.

Please make sure that the battery is disposed of at an officially assigned location, if there is one in your country.

## Specifications

Power source	See the name plate on the AC adaptor.	
Motor voltage	1.2 V $\text{---}$	
Charging time	220 V $\sim$	Approx. 10 hours
	230 V $\sim$	Approx. 8 hours

This product is intended for household use only.





### Содержание

<b>Указания по технике безопасности.....</b>	<b>18</b>	Использование машинки для стрижки ...	24
Использование по назначению.....	21	Очистка машинки для стрижки .....	27
Детали устройства .....	22	Устранение неисправностей.....	28
Зарядка машинки для стрижки.....	22	Срок годности лезвия .....	29
Присоединение и снятие насадок-гребней .....	23	Срок эксплуатации аккумулятора.....	29
Использование насадки-гребня с регулируемой длиной стрижки .....	24	Извлечение встроенного аккумулятора .....	30
		Технические характеристики .....	30

Благодарим вас за приобретение продукта Panasonic.

Прежде чем использовать этот прибор, внимательно прочитайте данную инструкцию и сохраните их для дальнейшего использования.

## Указания по технике безопасности

Чтобы уменьшить риск получения травм, гибели людей, поражения электрическим током, пожара, неисправности и повреждения оборудования или имущества, всегда соблюдайте следующие меры предосторожности.

### Пояснения к символам

Следующие символы используются для классификации и описания уровня опасности, травм и материального ущерба, которые возникнут при игнорировании указаний и ненадлежащем использовании продукта.

 <b>ОПАСНОСТЬ</b>	Обозначает потенциальную опасность, которая приведет к серьезным травмам или смерти.
 <b>ПРЕДУПРЕЖДЕНИЕ</b>	Обозначает потенциальную опасность, которая может привести к серьезным травмам или смерти.
 <b>ВНИМАНИЕ</b>	Обозначает опасность, которая может привести к незначительным травмам.

Для классификации и описания типов инструкций, которым необходимо следовать, используются следующие символы.



Этот символ используется для предупреждения пользователей о конкретном способе эксплуатации, который запрещено применять.



Этот символ используется для предупреждения пользователей о конкретной процедуре, которой необходимо следовать для безопасной эксплуатации прибора.



## ОПАСНОСТЬ

Данный продукт оснащен встроенной аккумуляторной батареей.



**Не подвергайте воздействию огня или высоких температур.**  
- Это может привести к протеканию, перегреву или взрыву.



## ПРЕДУПРЕЖДЕНИЕ

**Всегда отключайте сетевую вилку от бытовой розетки при чистке.**



- Невыполнение этого требования может привести к поражению электрическим током или травмам.

**Всегда проверяйте, чтобы прибор работал от источника питания с соответствующим номинальным напряжением, которое указано на адаптере сети переменного тока.**



- Невыполнение этого требования может привести к пожару или поражению электрическим током.

## ПРЕДУПРЕЖДЕНИЕ

**Регулярно очищайте сетевую вилку с целью предотвращения накопления пыли.**

-  - Невыполнение этого требования может привести к возгоранию из-за повреждения изоляции из-за влажности. Отключите сетевую вилку и протрите сухой тряпкой.

**Полностью вставьте сетевую вилку.**

-  - Невыполнение этого требования может привести к пожару или поражению электрическим током.

**При случайном проглатывании смазки не вызывайте рвоту, выпейте большое количество воды и обратитесь к врачу.**

-  Если смазка попала в глаза, немедленно тщательно промойте проточной водой и обратитесь к врачу.  
- Невыполнение этого требования представляет угрозу для здоровья.

**Это устройство не предназначено для использования людьми (включая детей) с ограниченными физическими, сенсорными или умственными способностями или лицами без соответствующих знаний и опыта. Использование устройства такими людьми допускается только под наблюдением лица, отвечающего за их безопасность, и при условии предоставления с его стороны чётких инструкций по работе с устройством. Необходимо следить, чтобы дети не играли с устройством.**

-  - Невыполнение этого требования может привести к повреждению или травмам.

**Шнур питания не подлежит замене. В случае повреждения шнура адаптер сети переменного тока необходимо утилизировать.**

-  - Невыполнение этого требования может привести к повреждению или травмам.

**Немедленно прекратите использование и отключите сетевую вилку, если возник сбой или какие-либо отклонения.**

- Невыполнение этого требования может привести к пожару, поражению электрическим током или травме.

**<Причины отклонений и сбоев>**

-  • Корпус машинки или адаптер сети переменного тока деформирован или необычно горячий.
- Корпус машинки или адаптер сети переменного тока пахнет гарью.
- Возникает необычный звук, исходящий от машинки или адаптера сети переменного тока во время работы или зарядки.
- Обратитесь за проверкой или ремонтом в авторизованный сервисный центр.

**Не подключайте и не отключайте сетевую вилку от бытовой розетки мокрыми руками.**

-  - Это может привести к поражению электрическим током или травме.

**Не погружайте адаптер переменного тока в воду и никогда не мойте его водой.**

-  - Это может привести к поражению электрическим током или пожару вследствие короткого замыкания.

**Ни в коем случае не используйте адаптер сети переменного тока в ванной комнате или в душевой.**

-  - Это может привести к поражению электрическим током или пожару вследствие короткого замыкания.

## ПРЕДУПРЕЖДЕНИЕ

-  **Никогда не разбирайте прибор, за исключением случаев, когда он подвергается утилизации.**
  - Это может привести к пожару, поражению электрическим током или травме.

-  **Не используйте ничего, кроме прилагаемого адаптера переменного тока. Кроме того, не заряжайте какие-либо другие приборы с помощью прилагаемого адаптера переменного тока.**
  - Это может привести к ожогам или пожару вследствие короткого замыкания.

-  **Никогда не используйте прибор, если адаптер переменного тока поврежден или если вилка слишком свободно входит в бытовую розетку.**
  - Это может привести к поражению электрическим током или пожару вследствие короткого замыкания.





-  **Не вносите изменений и не ремонтируйте.**
  - Это может привести к пожару, поражению электрическим током или травме.
  - Обратитесь в авторизованный сервисный центр для ремонта (замены батареи и т.д.).

-  **Не хранить в местах, доступных для детей и младенцев. Не позволяйте им пользоваться прибором.**
  - Помещение лезвия и/или чистящей щётки в рот или проглатывание смазки может привести к несчастным случаям и травмам.

-  **Не используйте в случае превышения номинальной нагрузки в бытовой розетке или электропроводке.**
  - Превышение номинальной нагрузки при подключении слишком большого количества штепселей в одну бытовую розетку может привести к пожару из-за перегрева.

-  **Запрещается повреждать или изменять, сильно гнуть, тянуть или крутить шнур электропитания.**
  - Кроме того не ставьте ничего тяжелого на шнур электропитания и не передавливайте его.
  - Это может привести к поражению электрическим током или пожару вследствие короткого замыкания.

## ВНИМАНИЕ

-  **Отключите сетевую вилку от бытовой розетки, когда прибор не заряжается.**
  - Невыполнение этого требования может привести к поражению электрическим током или пожару из-за утечки тока в результате износа изоляции.
-  **Каждый раз перед началом стрижки проверяйте лезвия на предмет деформации или повреждений.**
  - Невыполнение этого требования может привести к травмам кожи.
-  **Отключите сетевую вилку, взявшись за нее, а не за шнур электропитания.**
  - Невыполнение этого требования может привести к поражению электрическим током или пожару из-за короткого замыкания.
-  **При использовании шампуня во время стрижки на мокрые волосы прочтите предупреждающие надписи на упаковке шампуня и используйте его правильно.**
  - Невыполнение этого требования представляет угрозу для здоровья.
-  **Избегайте попадания шампуня в глаза во время стрижки на мокрые волосы. При попадании шампуня в глаза немедленно промойте их проточной водой.**
  - Невыполнение этого требования представляет угрозу для здоровья.



## ВНИМАНИЕ



**Не допускайте, чтобы мусор прилипал к сетевой вилке или боковым контактам.**

- Это может привести к поражению электрическим током или пожару вследствие короткого замыкания.



**Не наматывайте шнур электропитания плотно вокруг адаптера сети переменного тока во время хранения.**

- Это может привести к излому шнура электропитания под нагрузкой, и, как следствие, к пожару по причине короткого замыкания.



**Используйте машинку только по назначению - для стрижки волос.**

- Это может привести к травмам кожи.



**Во время стрижки не прикасайтесь лезвиями к ушам или огрубевшей коже (например, к припухlostям, ранам или шрамам).**

- Это может привести к травмам ушей или огрубевшей кожи.



**Не прижимайте лезвие к коже.**

- Это может привести к травмам кожи.



**Не роняйте и не подвергайте ударам.**

- Это может привести к травмам.

## Использование по назначению

- Данную машинку можно использовать для стрижки на сухие или мокрые волосы. Машинка является водонепроницаемой и её можно использовать в душе и чистить в воде. Следующий символ означает, что данное устройство можно использовать в ванной комнате или в душе.



### ► Примечания

- Запрещается использовать триммер для стрижки шерсти животных.
- Каждый раз перед началом и по окончании стрижки наносите масло на участки, отмеченные стрелками. (См. стр. 28.)
- Машинка может нагреваться во время использования и зарядки. Однако это не является неисправностью.
- Чистите корпус только мягкой тканью, слегка смоченной водопроводной водой или слабым мыльным раствором. Не используйте растворитель, бензин, спирт и другие химические вещества.
- После использования храните машинку в сухом месте.

## Детали устройства

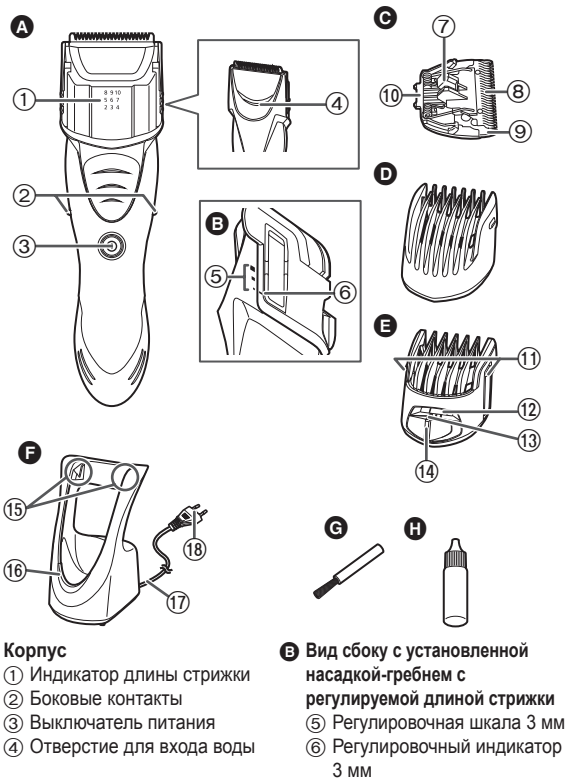

### Блок лезвий

- Рычаг для очистки
- Рабочее лезвие
- Неподвижное лезвие
- Крепежный зацеп

### Насадка-гребень с длиной стрижки 1 мм (1 мм)

### Насадка-гребень с регулируемой длиной стрижки (от 2 мм до 10 мм)

- Регулировочные кнопки 3 мм
- Окошко со значениями длины стрижки

- Метка индикатора длины стрижки
- Рычажок регулировки длины стрижки

### Адаптер сети переменного тока (RE7-69)

- Разъемы для зарядки
- Индикатор зарядки
- Шнур электропитания
- Сетевая вилка

### Аксессуары

- Чистящая щётка
- Смазочное масло

## Зарядка машинки для стрижки

Если машинка стала медленнее работать, выполните следующие шаги для её зарядки.

### 1 Выключите машинку и вставьте её в адаптер сети переменного тока до щелчка, как показано на рисунке.

- Машинка не будет заряжаться, если боковые контакты не соприкоснутся с разъемы для зарядки.
- Тщательно вытрите капельки воды с боковых контактов.
- Если заряжать машинку с включенным выключателем питания, то при снятии её с адаптера сети переменного тока она начнет работать.

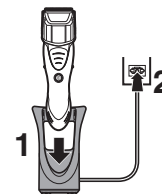

## 2 Включите штепсельную вилку в электрическую розетку.

- Индикатор режима зарядки загорается красным.
- Время зарядки различается в зависимости от номинального напряжения.

Время зарядки	220 В ~	Прибл. 10 часов
	230 В ~	Прибл. 8 часов

- При первой зарядке машинки или если она не использовалась дольше 6 месяцев, индикатор зарядки может не светиться несколько минут, либо может уменьшиться время автономной работы. Если это происходит, оставьте машинку заряжаться в течение более 18 часов.

## 3 Отсоедините штепсельную вилку по окончании зарядки.

- Продолжение зарядки батареи не скажется на ее работоспособности.
- Рекомендованная температура воздуха во время зарядки составляет 0 °С – 35 °С. При выполнении зарядки при очень низких или очень высоких температурах аккумулятор может зарядиться не полностью или вовсе не зарядиться.
- Индикатор режима зарядки загорается и продолжает гореть до тех пор, пока штепсельная вилка не будет выключена из электрической розетки.
- Полный заряд аккумулятора обеспечивает приблизительно 40 минут непрерывной работы.

### Примечание

Во время зарядки использование машинки невозможно.

## Присоединение и снятие насадок-гребней

- Убедитесь, что машинка выключена.

### ► Насадка-гребень с длиной стрижки 1 мм

Присоедините насадку-гребень к корпусу/снимите насадку-гребень с корпуса.

- При правильном присоединении раздается щелчок.



### ► Насадка-гребень с регулируемой длиной стрижки

Присоедините насадку-гребень к корпусу/снимите насадку-гребень с корпуса, нажимая регулировочные кнопки 3 мм.

- При правильном присоединении раздается щелчок.

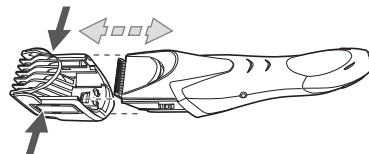

## Использование насадки-гребня с регулируемой длиной стрижки

• Убедитесь, что машинка выключена.

1. Присоедините насадку-гребень с регулируемой длиной стрижки к корпусу.
2. Сдвиньте вверх и вниз, нажимая регулировочные кнопки 3 мм.

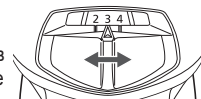
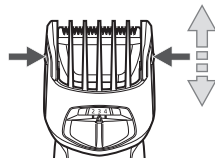

3. Сдвиньте рычажок регулировки длины стрижки влево или вправо и установите метку индикатора длины стрижки напротив цифры, соответствующей желаемой длине стрижки.

Длина стрижки (ожидаемая)	Положения регулировочной шкалы 3 мм и регулировочного индикатора 3 мм	Положение рычажка регулировки длины стрижки и индикатора длины стрижки		
2 мм				
3 мм		2 мм	3 мм	4 мм
4 мм				
5 мм				
6 мм		5 мм	6 мм	7 мм
7 мм				

Длина стрижки (ожидаемая)	Положения регулировочной шкалы 3 мм и регулировочного индикатора 3 мм	Положение рычажка регулировки длины стрижки и индикатора длины стрижки		
8 мм				
9 мм		8 мм	9 мм	10 мм
10 мм				

- Для стрижки длиной 1 мм используйте насадку-гребень с длиной стрижки 1 мм
- Машинку также можно использовать без насадки (длина стрижки примерно 0,5 мм)
- Действительная длина стрижки будет немного больше значения, указанного на насадке.

## Использование машинки для стрижки

- Убедитесь, что лезвие не повреждено.
- Мы рекомендуем использовать машинку для стрижки при температуре окружающей среды от 0 до 35 °С. При использовании вне этого диапазона, устройство может отключиться.



## Стрижка на мокрые волосы по всей поверхности головы

- При использовании машинки без насадки следует стричь на сухие волосы.
- При длине стрижки приблизительно 5 мм или менее рекомендуется стричь на мокрые волосы.
- При стрижке на мокрые волосы можно не получить желаемого результата в зависимости от длины волос перед стрижкой (длина волос должна быть приблизительно равна 10 мм или более) и/или состояния волос (волосы с перманентной завивкой и т.д.). В таких случаях рекомендуется стричь на сухие волосы.

### 1 Намылите волосы шампунем.

- Не используйте другие средства для мытья волос, кроме шампуня.

### 2 Аккуратно удалите пену руками.

- Обрезки волос могут скапливаться на насадке-гребне, если пены слишком много.

### 3 Присоедините нужную насадку-гребень к корпусу.

### 4 Удерживая машинку выключателем питания вниз, выполняйте стрижку, совершая небольшие движения машинкой вперед и назад в направлении макушки головы, стараясь при этом не отрывать насадку-гребень от кожи головы.

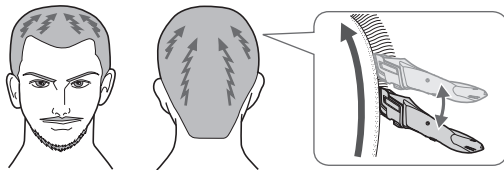

## 5 После выравнивания общей длины волос, медленно проведите машинкой в различных пересекающихся направлениях, чтобы не упустить какие-либо участки.

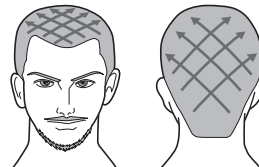

### Особенности стрижки на мокрые волосы

Обрезки волос могут скапливаться на насадке-гребне, поэтому её следует часто очищать водой во время стрижки.

- Насадку-гребень можно очищать водой, когда она присоединена к корпусу.

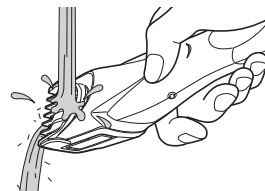



## Стрижка на сухие волосы по всей поверхности головы

- Если на волосы нанесено средство для укладки, смойте его и полностью высушите волосы, после чего приступайте к стрижке.
- Во время стрижки без насадок-гребней не прикасайтесь лезвиями к огрубевшей коже (например, к припухлостям, ранам или шрамам).

### 1 Присоедините нужную насадку-гребень к корпусу.

### 2 Удерживая машинку выключателем питания вниз, выполняйте стрижку, медленно перемещая машинку против направления роста волос в направлении макушки головы.



### 3 Медленно проведите машинкой в различных пересекающихся направлениях, чтобы не упустить какие-либо участки.

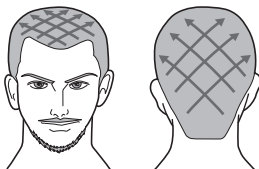

## Стрижка на мокрые/сухие волосы вокруг ушей и по линии шеи

1. Присоедините нужную насадку-гребень к корпусу.

2. Удерживая машинку выключателем питания вниз, выполняйте стрижку вокруг ушей и по линии шеи, (  ) постепенно приподнимая кончик насадки-гребня от кончиков волос.

- При стрижке волос до 9 мм по всей поверхности головы используйте значение 6 мм в качестве приблизительного стандарта длины стрижки по линии шеи.

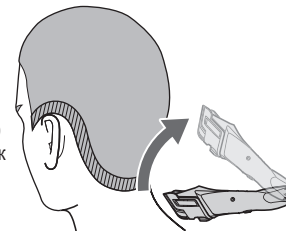

## Стрижка на мокрые/сухие пушистые волосы по линии шеи

1. Снимите насадку-гребень.
2. Удерживая машинку выключателем питания вверх, перемещайте машинку вниз по коже, касаясь лезвием области пушистых волос под прямым углом.

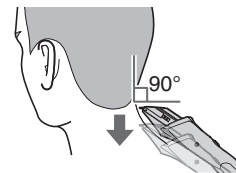

- Чтобы сохранить остроту лезвия, удаляйте обрезки волос после каждой стрижки.
- Для стрижки волосы вокруг ваших ушей и по линии шеи рекомендуется обратиться к другому человеку.



## Очистка машинки для стрижки

- Рекомендуется очищать триммер при каждом использовании.
- Всегда промывайте машинку водой после стрижки на мокрые волосы.

1. Снимите машинку с адаптера сети переменного тока.

### Удаление незначительных загрязнений

2. Снимите насадку-гребень и включите машинку.
3. Направьте поток воды в отверстие для входа воды сзади корпуса, тщательно промойте в течение около 20 секунд, затем выключите машинку.

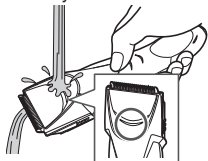

- Сполосните водой и встряхните вверх-вниз несколько раз для удаления воды.

### Для удаления сильного загрязнения

2. Снимите насадку-гребень и лезвие.
3. Очистите машинку, лезвие и насадки-гребни под струей воды.

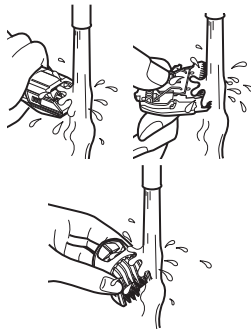

- Сполосните водой и встряхните вверх-вниз несколько раз для удаления воды.

4. Вытрите воду полотенцем и оставьте триммер высохнуть естественным образом.
  - Он высохнет быстрее при снятом лезвии.
5. Смажьте лезвие маслом после высыхания. (См. стр. 28.)
6. Присоедините насадку-гребень и лезвие к машинке.



## Очистка с помощью щетки

1. Снимите машинку с адаптера сети переменного тока.
  - Убедитесь, что машинка выключена.
2. Снимите насадку-гребень.
3. Держа корпус триммера, выдвиньте лезвие большим пальцем.

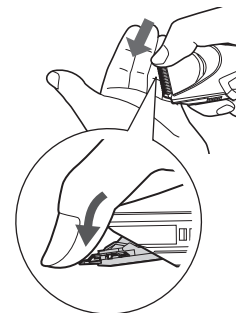

4. Очистите корпус и лезвие от состриженных волосков.

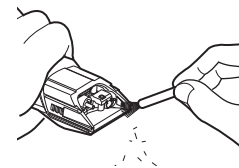

5. Удалите волоски между неподвижным и рабочим лезвиями. Для этого нажмите на рычаг очистки, чтобы поднять рабочее лезвие.



6. Смажьте лезвие маслом.  
7. Присоедините насадку-гребень и лезвие к машинке.

### Смазка

Производите смазку машинки каждый раз до и после использования.

Нанесите несколько капель смазочного масла в места, отмеченные на рисунке стрелкой.

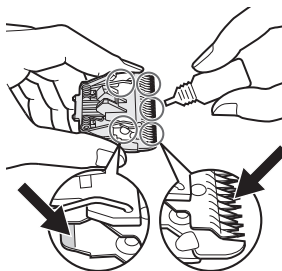

### Установка лезвия на место

Поместите крепёжный зацеп в держатель блока лезвий на машинке и вставьте его до щелчка.

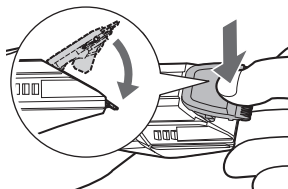

## Устранение неисправностей

Проблема	Действия
Лезвие машинки затупилось.	▶ Замените лезвие. (См. стр. 27 и 28.)
	▶ Очистите и смажьте лезвие. (См. стр. 27 и 28.)
	▶ Зарядите машинку. (См. стр. 22.)
Машинка не работает.	▶ Непрерывно заряжайте аккумулятор в течение примерно 18 часов, чтобы регенерировать его. Непродолжительное время работы даже после полной зарядки свидетельствует об окончании срока службы аккумулятора. (Может произойти протечка жидкости из-за разрушения после завершения срока службы аккумулятора.)
	▶ Обратитесь в авторизованный сервисный центр для ремонта.
Непродолжительное время работы.	▶

Проблема	Действия
Аккумулятор машинки не заряжается.	<p>▶ Всегда нажимайте на корпус машинки до упора, пока она не войдет в адаптер сети переменного тока, и убедитесь, что индикатор состояния зарядки светится.</p> <p>▶ Аккуратно протрите боковые контакты и разъемы для зарядки на адаптере сети переменного тока тканью или салфеткой, смоченной в воде.</p> <p>▶ Выполняйте зарядку при рекомендуемой температуре от 0 °С до 35 °С.</p>
Время работы машинки составляет не более 10 минут даже после полной зарядки.	<p>▶ Обратитесь в авторизованный сервисный центр для ремонта.</p>
Машинку не удается очистить надлежащим образом, даже после промывания через отверстие для входа воды.	<p>▶ Если машинка сильно загрязнилась, снимите лезвие и промойте водой.</p>
Бритва издает громкий звук.	<p>▶ Убедитесь, что лезвие присоединено правильно.</p>

## Срок годности лезвия

Срок годности лезвия зависит от частоты и продолжительности использования машинки.

Например, при использовании машинки около двух раз в месяц по 20 минут срок годности лезвия составит приблизительно 2 года.

Заменяйте лезвия, если эффективность работы значительно снижается, несмотря на должное обслуживание.

## Срок эксплуатации аккумулятора

Срок эксплуатации аккумулятора зависит от частоты и продолжительности использования. Если аккумулятор заряжается раз в 2 недели, то срок его службы составит около 3 лет.

- Рекомендуется заряжать машинку по крайней мере раз в 6 месяцев, даже если она используется нерегулярно, так как это предотвратит полную разрядку аккумулятора и продлит срок его службы.

## Извлечение встроенного аккумулятора

Прежде чем утилизировать машинку, извлеките из неё встроенный аккумулятор.

Пожалуйста, проследите за тем, чтобы утилизация батареи была выполнена в официальном пункте приема при наличии такового в Вашей стране.

Эту схему можно использовать только для утилизации машинки и нельзя использовать для её ремонта. Если вы разберёте машинку самостоятельно, она уже не будет водонепроницаемой, что может привести к её неисправности.

- При извлечении аккумулятора снимите машинку с адаптера сети переменного тока.
- Нажмите на переключатель питания, чтобы включить прибор, и оставьте его включенным до полной разрядки аккумулятора.
- Выполните шаги с ① по ⑨, поднимите аккумулятор, а затем извлеките его.
- Соблюдайте осторожность и не допускайте короткого замыкания аккумулятора.

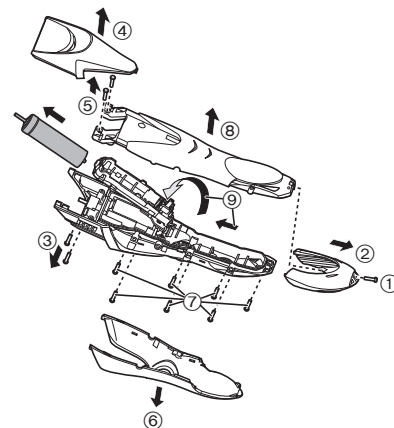

### Охрана окружающей среды и вторичная переработка отходов

В данной машинке используется никель-металлогидридный аккумулятор. Пожалуйста, проследите за тем, чтобы утилизация аккумулятора была выполнена в официальном пункте приёма при наличии такового в Вашей стране.

### Технические характеристики

Источник питания	См. табличку номиналов на адаптере сети переменного тока.	
Рабочее напряжение электродвигателя	1,2 В===	
Время зарядки	220 В ~	Прибл. 10 часов
	230 В ~	Прибл. 8 часов

Данное устройство предназначено только для домашнего использования.

Установленный производителем в порядке п. 2 ст. 5 Федерального закона РФ "О защите прав потребителей" срок службы для данного изделия равен 7 годам с даты производства при условии, что изделие используется в строгом соответствии с настоящей инструкцией по эксплуатации и применимыми техническими стандартами.



ME10

### Панасоник Корпорэйшн

1006, Кадома, Осака 571-8501, Япония

Сделано в Китае

### Примечание:

Дата изготовления устройства (год, месяц) указана на обратной стороне в виде номера.

Номер: X X XXXXX

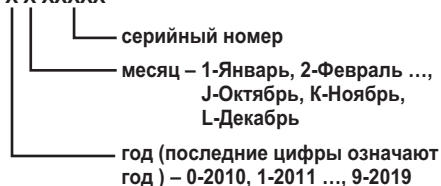

### Примечание:

Дата изготовления адаптера переменного тока (год, месяц, день) указана на его обратной стороне.

Номер: X XX XX

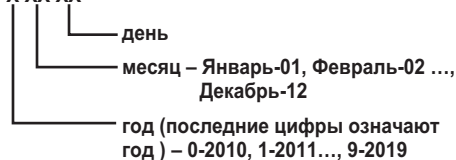

Информационный центр Panasonic

0-800-61-444

(Звонки со стационарных телефонов в пределах Молдовы бесплатные)

Русский





# Panasonic®

## Інструкція з експлуатації

(Побутового призначення) Акумуляторна машинка для самостійної стрижки волосся

Модель № ER-GS60

### Зміст

<b>Заходи безпеки .....</b>	<b>34</b>	<b>Чищення машинки для стрижки .....</b>	<b>43</b>
<b>Використання за призначенням .....</b>	<b>37</b>	<b>Усунення несправностей .....</b>	<b>44</b>
<b>Будова апарата .....</b>	<b>38</b>	<b>Ресурс лез .....</b>	<b>45</b>
<b>Зарядження машинки для стрижки .....</b>	<b>38</b>	<b>Термін експлуатації акумулятора .....</b>	<b>45</b>
<b>Приєднання та зняття насадок-гребінців .....</b>	<b>39</b>	<b>Виймання вбудованого акумулятора .....</b>	<b>46</b>
<b>Використання насадки-гребінця з регульованою висотою стрижки .....</b>	<b>40</b>	<b>Технічні характеристики .....</b>	<b>46</b>
<b>Використання машинки для стрижки .....</b>	<b>40</b>		

Дякуємо за придбання цього продукту Panasonic.

Перш ніж починати користуватись цим приладом, уважно прочитайте дані інструкції та збережіть їх для подальшого використання.

## Заходи безпеки

Щоб зменшити ризик отримання травм, загибелі людей, ураження електричним струмом, пожежі, несправності і пошкодження обладнання або майна, завжди дотримуйтесь наведених далі заходів безпеки.

### Пояснення до символів

Такі символи використовуються для класифікації та опису рівня небезпеки, травм і матеріального збитку, які може спричинити невиконання зазначених вимог і неналежне використання приладу.



## НЕБЕЗПЕЧНО

Позначає потенційну небезпеку, яка призводить до серйозних травм або смерті.



## ОБЕРЕЖНО

Позначає потенційну небезпеку, яка може призвести до серйозних травм або смерті.



## УВАГА

Позначає потенційну небезпеку, яка може призвести до незначних травм.

Такі символи використовуються для класифікації та опису типу інструкцій, яких необхідно дотримуватися.



Цей символ використовується для попередження користувачів про конкретну дію, яку не слід виконувати під час експлуатації.



Цей символ використовується для попередження користувачів про конкретну дію, яку слід виконувати заради безпечної експлуатації.



## НЕБЕЗПЕЧНО



**Цей пристрій оснащено вбудованим акумулятором. Не кидайте його у вогонь і не піддавайте впливу тепла.**  
- Це може призвести до витоку, перегріву або вибуху.



## ОБЕРЕЖНО



**Перед початком чищення завжди відключайте вилку від електричної розетки.**  
- Невиконання цієї вимоги може призвести до ураження електричним струмом або травм.



**Завжди перевіряйте, щоб прилад працював від такого джерела живлення, яке відповідає номінальній напрузі приладу, яка зазначена на адаптері змінного струму.**  
- Невиконання цієї вимоги може призвести до пожежі або ураження електричним струмом.



**Регулярно очищуйте вилку, щоб запобігти накопиченню пилу.**  
- Невиконання цієї вимоги може призвести до пожежі через порушення ізоляції внаслідок вологості.  
Від'єднайте вилку і протріть її сухою тканиною.



**Повністю вставляйте вилку.**  
- Невиконання цієї вимоги може призвести до пожежі або ураження електричним струмом.



**У разі випадкового вживання мастила не викликайте блювоту, випийте велику кількість води і зверніться до лікаря.**  
**При контакті мастила з очима негайно ретельно промийте очі проточною водою і зверніться до лікаря.**  
- Невиконання цих вимог може привести до проблем зі здоров'ям.



## ОБЕРЕЖНО

Забороняється користуватися даним пристроєм особам (включаючи дітей) з обмеженими фізичними та розумовими здібностями, а також особам з браком досвіду, окрім як під наглядом або після інструктажу щодо використання даного пристрою, проведеного особами, відповідальними за їх безпеку. Слідкуйте, щоб діти не гралися пристроєм.



- Невиконання цієї вимоги може стати причиною нещасного випадку або травми.

Шнур живлення не підлягає заміні. У разі пошкодження шнура, адаптер змінного струму необхідно утилізувати.



- Невиконання цієї вимоги може стати причиною нещасного випадку або травми.

Негайно припиніть використання і від'єднайте вилку у разі ненормальної роботи або несправності.

- Невиконання цієї вимоги може призвести до пожежі, ураження електричним струмом або травми.

<Випадки ненормальної роботи або несправності>



• Корпус або адаптер змінного струму деформовані або занадто гарячі.

• Корпус або адаптер змінного струму пахнуть паленим.

• Під час використання або зарядження у корпусі або адаптері спостерігається незвичний звук.

- Негайно зверніться до офіційного сервісного центру для огляду або ремонту.

Не підключайте до розетки і не відключайте з розетки вилку мокрими руками.



- Це може призвести до ураження електричним струмом або травм.

Не занурюйте адаптер змінного струму у воду і не мийте його водою.



- Це може призвести до ураження електричним струмом або пожежі через коротке замикання.

В жодному разі не використовуйте адаптер змінного струму у ванній або в душі.



- Це може призвести до ураження електричним струмом або пожежі через коротке замикання.

Ніколи не розбирайте прилад, за винятком випадків утилізації продукту.



- Це може призвести до пожежі, ураження електричним струмом або травм.

Не використовуйте інші адаптери змінного струму, крім того, що йде у комплекті. Також не використовуйте доданий адаптер змінного струму для зарядження інших пристроїв.



- Це може призвести до опіків або пожежі через коротке замикання.

Забороняється використовувати пристрій, якщо адаптер змінного струму пошкоджений або якщо вилка недостатньо щільно підключена до розетки.



- Це може призвести до ураження електричним струмом або пожежі через коротке замикання.

Не модифікуйте і не ремонтуйте прилад.



- Це може призвести до пожежі, ураження електричним струмом або травм.

Зверніться в офіційний сервісний центр для ремонту (заміни батареї тощо).

Не зберігайте прилад в місті, доступному для дітей та немовлят. Не дозволяйте їм використовувати прилад.



- Потрапляння леза і/або щітки для чищення в рот або вживання мастила може стати причиною нещасних випадків і травм.



## ОБЕРЕЖНО

Не використовуйте у спосіб, що призведе до перевищення потужності побутової розетки або проводки.



- Перевищення потужності внаслідок підключення надмірної кількості вилок до однієї розетки може призвести до пожежі через перегрів.

Не пошкоджуйте, не змінюйте, не докладайте надмірних зусиль при перегинанні, не тягніть і не перекуचуйте шнур живлення.



Також не кладіть важкі предмети і не стискайте шнур живлення.

- Це може призвести до ураження електричним струмом або пожежі через коротке замикання.



## УВАГА

Від'єднуйте вилку від розетки після завершення зарядження.



- Невиконання цієї вимоги може призвести до ураження електричним струмом або пожежі через виток в результаті зносу ізоляції.

Перш ніж використовувати машинку для стрижки волосся, переконайтеся в тому, що її леза не пошкоджені та не деформовані.



- Невиконання цієї вимоги може призвести до травмування шкіри.

Від'єднуйте вилку, тримаючись за неї, а не за шнур живлення.



- Невиконання цієї вимоги може призвести до ураження електричним струмом або пожежі через коротке замикання.



При використанні шампуню під час стрижки мокрого волосся прочитайте попереджувальні написи на упаковці шампуню і використовуйте його правильно.

- Невиконання цих вимог може привести до проблем зі здоров'ям.



Уникайте потрапляння шампуню в очі під час стрижки мокрого волосся. При потрапленні шампуню в очі негайно промийте їх проточною водою.

- Невиконання цих вимог може привести до проблем зі здоров'ям.



Не допускайте потрапляння дрібних металевих предметів або сміття до вилки або бокових контактів.

- Це може призвести до ураження електричним струмом або пожежі через коротке замикання.



Забороняється щільно намотувати шнур живлення навколо адаптера змінного струму під час зберігання.

- Це може призвести до переламування шнура живлення внаслідок надмірного натягу і спричинити пожежу через коротке замикання.



Не використовуйте машинку для стрижки волосся для інших цілей, окрім стрижки.

- Це може призвести до травмування шкіри.



Під час стрижки не торкайтеся лезами до вух або огрубілої шкіри (наприклад, до припухлостей, ран або шрамів).

- Це може призвести до травмування.



Не притискайте машинку для стрижки волосся до шкіри.

- Це може призвести до травмування шкіри.



Не роняйте прилад і не піддавайте його удару.

- Це може призвести до травм.

## Використання за призначенням

- Дану машинку можна використовувати для стрижки сухого або мокрого волосся. Машинка є водонепроникною і її можна використовувати в душі та очищувати у воді. Наступний символ означає, що даний пристрій можна використовувати у ванній кімнаті або душі.



### ► Примітки

- Не використовуйте пристрій для стрижки тварин.
- Перед і після кожного використання нанесіть на деталі, позначені стрілками, оливу.  
(Див. сторінку 44.)
- Під час використання і зарядження машинка може нагріватися. Це не є ознакою несправності.
- Очищуйте корпус машинки тільки м'якою ганчіркою, злегка зволоженою проточною водою або водою з милом. Не використовуйте розчинник, бензин, спирт або інші хімічні речовини.
- Після використання зберігайте машинку у місці з низькою вологістю повітря.

## Будова апарата

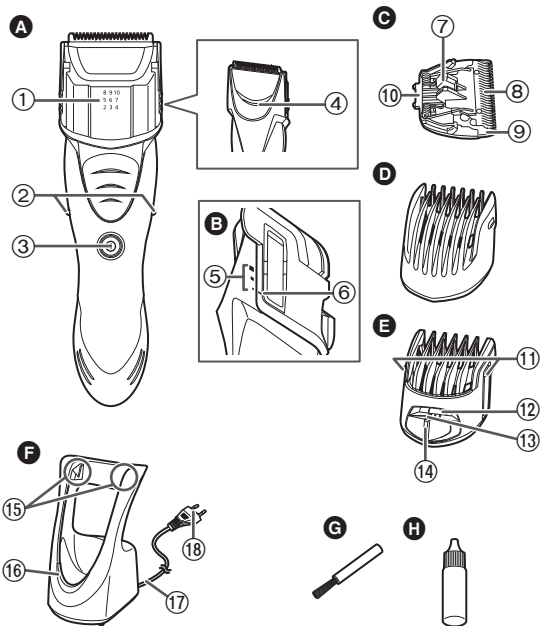

### A Корпус

- ① Індикатор висоти стрижки
- ② Бокові контакти
- ③ Вимикач живлення
- ④ Отвір для входу води

- ### B Вид збоку з встановленою насадкою-гребінцем з регульованою висотою стрижки
- ⑤ Регульовальна шкала 3 мм
  - ⑥ Регульовальний індикатор 3 мм

### C Блок лез

- ⑦ Важіль для чищення
- ⑧ Рухоме лезо
- ⑨ Нерухоме лезо
- ⑩ Монтажний гачок

### D Насадка-гребінець з висотою стрижки 1 мм (1 мм)

- ### E Насадка-гребінець з регульованою висотою стрижки (від 2 мм до 10 мм)
- ⑪ Регульовальні кнопки 3 мм
  - ⑫ Віконце зі значеннями висоти стрижки

- ⑬ Мітка індикатора висоти стрижки
- ⑭ Важіль регулювання висоти стрижки

### F Адаптер змінного струму (RE7-69)

- ⑮ Роз'єми для заряджання
- ⑯ Індикатор стану заряджання
- ⑰ Шнур живлення
- ⑱ Вилка

Акcesуари

### G Щіточка для чищення

### H Олива

## Зарядження машинки для стрижки

Якщо машинка почала працювати повільніше, виконайте наступні кроки, щоб зарядити її.

### 1 Вимкніть машинку і вставте її в адаптер змінного струму до клацання, як показано на малюнку.

- Машинка не заряджатиметься, якщо бокові контакти не будуть контактувати з роз'ємами для заряджання.
- Ретельно витріть краплі води з бокових контактів.
- Якщо заряджати машинку з увімкненим вимикачем живлення, то при зніманні з адаптера змінного струму вона почне працювати.

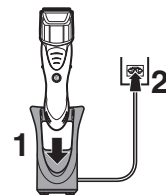

## 2 Включіть штепсельну вилку в електричну розетку.

- Індикатор режиму зарядки засвітиться червоним.
- Час зарядження може змінюватися в залежності від номінальної напруги.

Час зарядження	220 В ~	Прибл. 10 годин
	230 В ~	Прибл. 8 годин

- Під час першого зарядження машинки, або якщо її не використовували більше 6 місяців, індикатор стану зарядження може не світитись протягом кількох хвилин, або може зменшитися час автономної роботи. Якщо це трапилось, залиште її заряджатись протягом більш ніж 18 годин.

## 3 Після завершення зарядження від'єднайте штепсельну вилку.

- Продовження зарядження батареї не вплине на працездатність батареї.
- Рекомендована температура повітря під час зарядження становить 0 – 35°С. У разі зарядження при дуже низьких або дуже високих температурах акумулятор може зарядитися не повністю або зовсім не зарядитися.
- Індикатор режиму зарядки засвітиться та продовжуватиме світитися, доки штепсельну вилку не буде вимкнено з електричної розетки.
- Повністю заряджений акумулятор забезпечує безперервну роботу пристрою протягом приблизно 40 хвилин.

### Примітка

Не можна користуватися машинкою під час зарядження.

## Приєднання та зняття насадок-гребінців

- Переконайтеся, що машинку вимкнено.

### ▶ Насадка-гребінець з висотою стрижки 1 мм

Приєднайте насадку-гребінець до корпусу / зніміть насадку-гребінець з корпусу.

- Про правильне приєднання свідчить характерне клацання.



### ▶ Насадка-гребінець з регульованою висотою стрижки

Приєднайте насадку-гребінець до корпусу / зніміть насадку-гребінець з корпусу, натискаючи регульовальні кнопки 3 мм.

- Про правильне приєднання свідчить характерне клацання.

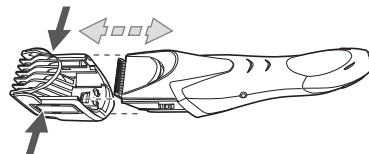

## Використання насадки-гребінця з регульованою висотою стрижки

• Переконайтеся, що машинку вимкнено.

1. Приєднайте насадку-гребінець з регульованою висотою стрижки до корпусу.
2. Натискаючи регульовальні кнопки 3 мм, зсуньте їх вгору або вниз.

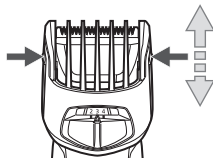

3. Зсуньте важіль регулювання висоти стрижки вправо або вліво і встановіть мітку індикатора висоти стрижки біля цифри, що відповідає бажаній висоті стрижки.

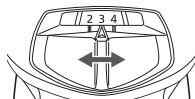

Висота стрижки (приблизно)	Положення регульовальної шкали 3 мм і регульовального індикатора 3 мм	Положення важеля регулювання висоти стрижки та індикатора висоти стрижки		
2 мм				
3 мм		2 мм	3 мм	4 мм
4 мм				
5 мм				
6 мм		5 мм	6 мм	7 мм
7 мм				

Висота стрижки (приблизно)	Положення регульовальної шкали 3 мм і регульовального індикатора 3 мм	Положення важеля регулювання висоти стрижки та індикатора висоти стрижки		
8 мм				
9 мм		8 мм	9 мм	10 мм
10 мм				

- Для підстригання волосся до довжини 1 мм використовуйте насадку-гребінь з висотою стрижки 1 мм.
- Машинку також можна використовувати без насадки. (Висота стрижки: приблизно 0,5 мм)
- Фактична довжина підстриженого волосся буде трохи більшою, ніж та висота, яку ви встановите на машинці.

## Використання машинки для стрижки

- Перевірте, що лезо не має пошкодження.
- Рекомендується використовувати машинку в діапазоні температур навколишнього середовища від 0 до 35 °С. При використанні поза цим діапазоном прилад може вимкнутися.

## Стрижка мокрою волосся по всій поверхні голови

- При використанні машинки без насадки слід стригти волосся сухим.
- При висоті стрижки приблизно 5 мм або менше рекомендується стригти волосся мокрим.
- Підстригаючи мокре волосся, можна не отримати бажаного результату в залежності від довжини волосся перед стрижкою (повинна приблизно дорівнювати 10 мм або більше) та/або стану волосся (волосся з перманентною завивкою і т. д.). У таких випадках рекомендується стригти волосся сухим.



- 1 Намильте волосся шампунем.**
  - Не використовуйте інші засоби для миття волосся, крім шампуню.
- 2 Акуратно видаліть піну руками.**
  - Обрізки волосся можуть накопичуватися на насадці-гребінці, якщо піни занадто багато.
- 3 Приєднайте потрібну насадку-гребінець до корпусу.**
- 4 Утримуючи машинку вимикачем живлення донизу, виконайте стрижку, здійснюючи невеликі рухи машинкою вперед і назад у напрямку верхівки голови, намагаючись не відривати насадку-гребінець від шкіри голови.**

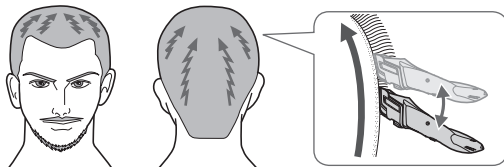

- 5 Після рівняння загальної довжини волосся, повільно проведіть машинкою у різних напрямках, які перетинаються, щоб не пропустити будь-які ділянки.**

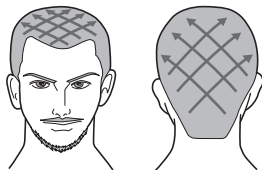

#### Особливості підстригання мокрого волосся

Обрізки волосся можуть накопичуватися на насадці-гребінці, тому її слід часто промивати водою під час стрижки.

- Насадку-гребінець можна промивати водою, якщо вона приєднана до корпусу.

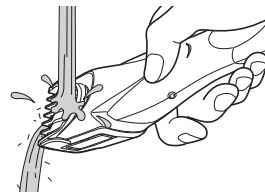

#### Стрижка сухого волосся по всій поверхні голови

- Якщо на волосся нанесено засіб для укладання, підстригайте волосся після того, як засіб буде змито, і волосся повністю висушене.
- Під час стрижки без насадок-гребінців не торкайтеся лезами до огрубілої шкіри (наприклад, до припухлостей, ран або шрамів).

- 1 Приєднайте потрібну насадку-гребінець до корпусу.**
- 2 Утримуючи машинку вимикачем живлення донизу, підстригайте волосся, повільно пересуваючи машинку проти напрямку росту волосся у напрямку верхівки голови.**



- 3** Повільно проведіть машинкою у різних напрямках, які перетинаються, щоб не пропустити будь-які ділянки.

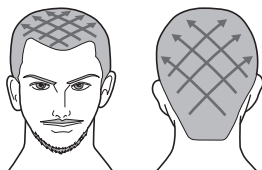

### Стрижка мокрого / сухого волосся навколо вух і по лінії шиї

1. Приєднайте потрібну насадку-гребінець до корпусу.
  2. Утримуючи машинку вимикачем живлення донизу, підстригайте волосся навколо вух і по лінії шиї, (  ) трохи підймаючи кінчик насадки-гребінця від лінії волосся.
- При підстриганні волосся до 9 мм по всій поверхні голови використовуйте значення 6 мм в якості приблизного стандарту висоти стрижки по лінії шиї.

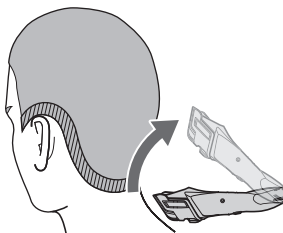

### Стрижка мокрого / сухого пухнастого волосся біля лінії шиї

1. Зніміть насадку-гребінець.
2. Утримуйте машинку вимикачем живлення вгору, пересувайте машинку вниз по шкірі, торкаючись лезом області волосся під прямим кутом.

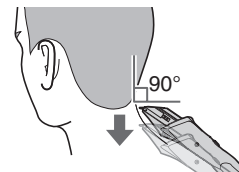

- Щоб зберегти гостроту леза, видаляйте обрізки волосся після кожної стрижки.
- Радимо попросити іншу людину постригти волосся навколо ваших вух і по лінії шиї.

## Чищення машинки для стрижки

- Рекомендовано чистити пристрій після кожного використання.
- Завжди промивайте машинку водою після стрижки мокрого волосся.

1. Зніміть машинку з адаптера змінного струму.

### Видалення незначного засмічення

2. Зніміть насадку-гребінець і увімкніть машинку.
3. Потримайте пристрій під проточною водою таким чином, щоб вода потрапляла в отвір для входу води на задній панелі корпусу, впродовж приблизно 20 секунд, після чого вимкніть машинку.

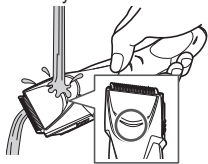

- Сполосніть водою та струсіть угору-вниз кілька разів, щоб видалити воду.

### Видалення сильного засмічення

2. Зніміть насадку-гребінець і леза.
3. Промийте машинку і леза під проточною водою.

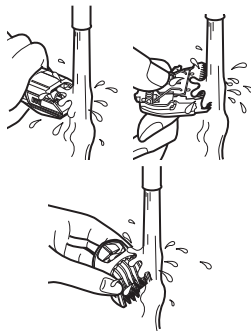

- Сполосніть водою та струсіть угору-вниз кілька разів, щоб видалити воду.

4. Витріть воду рушником і залиште пристрій висихати.
  - Якщо зняти леза, пристрій висохне швидше.
5. Після висихання нанесіть на леза оліву.  
(Див. сторінку 44.)
6. Установіть насадку-гребінець і леза на машинку.



## Чищення за допомогою щітки

1. Зніміть машинку з адаптера змінного струму.
  - Переконайтеся, що машинку вимкнено.
2. Зніміть насадку-гребінець.
3. Тримавши тример за корпус, розташуйте великий палець на лезах, а тоді натисніть на них, щоб вийняти їх із корпусу.
4. Очистіть корпус та ділянку навколо лез від волосся.

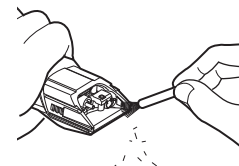
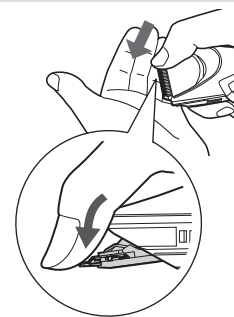

5. Натисніть на важіль для чищення, щоб підняти рухоме лезо, а тоді очистіть від волосся ділянку між рухомим та нерухомим лезами.

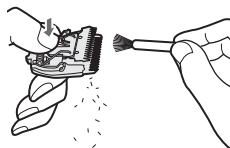

6. Нанесіть на леза оливу.  
7. Установіть насадку-гребінець і леза на машинку.

### Змащування

Наносіть оливу на машинку кожного разу перед та після її використання.

Нанесіть одну краплю оливи на ділянки, позначені на малюнку стрілочками.

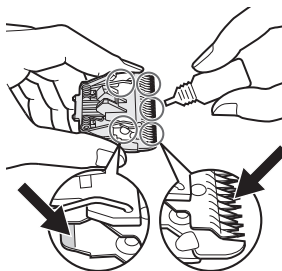

### Встановлення лез

Розташуйте фіксатор у місце встановлення леза на корпусі машинки та натисніть на нього (він повинен «кляцнути»).

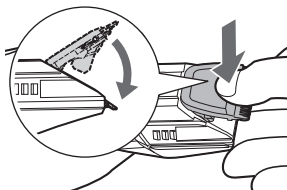

## Усунення несправностей

Проблема	Рішення
Лезо машинки затупилося.	<ul style="list-style-type: none"> <li>▶ Замініть лезо. (Див. сторінки 43 і 44.)</li> <li>▶ Очистіть та змастіть лезо. (Див. сторінки 43 і 44.)</li> <li>▶ Зарядіть машинку. (Див. сторінку 38.)</li> </ul>
Машинка не працює.	<p>Заряджуйте акумулятор безперервно впродовж приблизно 18 годин, щоб регенерувати його. Нетривалий час роботи навіть після повної зарядки свідчить про закінчення терміну служби акумулятора. (Може статися витік рідини через руйнування після закінчення терміну служби акумулятора.) Зверніться в офіційний сервісний центр для ремонту.</p>
Нетривалий час роботи.	<ul style="list-style-type: none"> <li>▶ Зверніться в офіційний сервісний центр для ремонту.</li> </ul>

Проблема	Рішення
Акумулятор машинки не заряджається.	<ul style="list-style-type: none"> <li>▶ Завжди вставляйте корпус машинки в адаптер змінного струму і переконайтесь, що індикатор стану зарядження світиться.</li> <li>▶ Обережно протріть бокові контакти і роз'єми для заряджання, розташовані на адаптері змінного струму, за допомогою змоченої у воді тканини або серветки.</li> <li>▶ Заряджуйте акумулятор при рекомендованій температурі від 0 °C до 35 °C.</li> </ul>
Час роботи машинки складає не більше 10 хвилин, навіть після повної зарядки.	<ul style="list-style-type: none"> <li>▶ Зверніться в офіційний сервісний центр для ремонту.</li> </ul>
Неможливо очистити машинку належним чином навіть після того, як вода вилася з отвору для входу води.	<ul style="list-style-type: none"> <li>▶ Якщо машинка сильно забруднилася, зніміть лезо і промийте водою.</li> </ul>
Електробритва створює гучний звук.	<ul style="list-style-type: none"> <li>▶ Переконайтеся, що лезо приєднано правильно.</li> </ul>

## Ресурс лез

Ресурс лез залежить від частоти та тривалості використання машинки.

Наприклад, ресурс лез становить приблизно 2 роки при використанні машинки упродовж 20 хвилин двічі на місяць. Замініть леза, якщо ви помітите, що ефективність їх роботи погіршилась незважаючи на належне технічне обслуговування.

## Термін експлуатації акумулятора

Термін експлуатації акумулятора залежить від частоти та тривалості користування. Якщо акумулятор заряджається раз на 2 тижні, то строк його служби становитиме приблизно 3 роки.

- Рекомендується заряджати машинку хоча б один раз на 6 місяців, навіть якщо вона не використовується регулярно. Це запобігатиме розрядці акумулятора та продовжить строк його служби.

## Виймання вбудованого акумулятора

Перед тим, як викидати машинку, витягніть з неї вбудований акумулятор.

Будь ласка, утилізуйте акумулятор у спеціально призначених для цього місцях, якщо вони передбачені у вашій країні.

Інструкції на цьому малюнку слід дотримуватися тільки для утилізації машинки, а не для її ремонту. При самостійному розбиранні машинки вона перестає бути водонепроникною, що може призвести до її несправності.

- Перед вийманням акумулятора зніміть машинку з адаптера змінного струму.
- Натисніть вимикач живлення для увімкнення живлення та тримайте пристрій увімкненим, поки акумулятор не буде розряджений.
- Виконайте кроки від ① до ⑨, підніміть акумулятор та вийміть його.
- Будьте обережні, не закоротіть акумулятор.

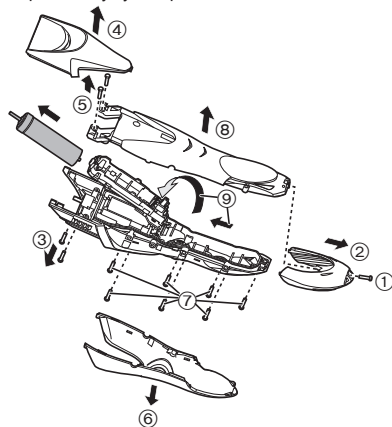

## Інформація щодо захисту довкілля та переробки матеріалів

Дана машинка містить нікель-металогідридний акумулятор. Обов'язково утилізуйте акумулятор в спеціально призначеному місці, якщо таке передбачене у вашій країні.

## Технічні характеристики

Джерело живлення	Див. таблицю з номінальними характеристиками на адаптері змінного струму.	
Двигун	1,2 V===	
Час зарядження	220 V ~	Прибл. 10 годин
	230 V ~	Прибл. 8 годин

Даний виріб призначений тільки для домашнього використання.

Встановлений виробником термін служби (придатності) цього виробу дорівнює 7 рокам з дати виготовлення за умови, що виріб використовується у суворій відповідності щодо дійсної інструкції з експлуатації та технічних стандартів, що застосовуються до цього виробу.

Дату виготовлення зазначено на виробі.

Panasonic Corporation  
1006, Kadoma, Osaka 571-8501, Japan  
**Панасонік Корпорейшн**  
1006, Кадома, Осака 571-8501, Японія

Вироблено в Китаї

Інформаційний центр Panasonic  
Міжнародні дзвінки та дзвінки з Києва: +38-0-(44)-490-38-98  
Безкоштовні дзвінки зі стаціонарних телефонів в межах України :  
0-800-309-880



**Примітка:**

**Дату виготовлення (рік, місяць) ви можете визначити за номером, що знаходиться на виробі.**

**Номер: X X XXXXX**

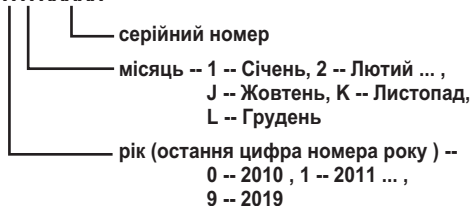

**Декларація про Відповідність  
Вимогам Технічного Регламенту Обмеження  
Використання деяких Небезпечних Речовин в  
електричному та електронному обладнанні  
(затвердженого Постановою №1057 Кабінету Міністрів України)**

Виріб відповідає вимогам Технічного Регламенту Обмеження Використання деяких Небезпечних Речовин в електричному та електронному обладнанні (ТР ОВНР).

Вміст небезпечних речовин у випадках, не обумовлених в Додатку №2 ТР ОВНР:

1. свинець (Pb) – не перевищує 0,1% ваги речовини або в концентрації до 1000 частин на мільйон;
2. кадмій (Cd) – не перевищує 0,01% ваги речовини або в концентрації до 100 частин на мільйон;
3. ртуть (Hg) – не перевищує 0,1% ваги речовини або в концентрації до 1000 частин на мільйон;
4. шестивалентний хром (Cr<sup>6+</sup>) – не перевищує 0,1% ваги речовини або в концентрації до 1000 частин на мільйон;
5. полібромбіфеноли (PBВ) – не перевищує 0,1% ваги речовини або в концентрації до 1000 частин на мільйон;
6. полібромдефенілові ефіри (PBDE) – не перевищує 0,1% ваги речовини або в концентрації до 1000 частин на мільйон.

Українська





# Panasonic®

Пайдалану нұсқаулары  
(Тұрмыстық) Қайта зарядталмалы өзіндік шаш қырқу машинкасы  
Үлгі № ER-GS60

## Мазмұны

Қауіпсіздік шаралары.....	50	Ұстараны тазалау .....	58
Арналған мақсаты .....	53	Ақаулықтарды жою .....	60
Құрылғы бөлшектері.....	54	Алмастың қолданылу мерзімі.....	60
Ұстараны зарядтау .....	54	Акумулятордың қызмет көрсету мерзімі .....	60
Тарақ саптамаларын бекіту немесе шешіп алу .....	55	Ішіне орнатылған аккумуляторды алу .....	61
Қырқу биіктігінің тарақ саптамасын пайдалану .....	56	Техникалық сипаттамасы.....	61
Ұстараны қолдану.....	56		

Panasonic өнімін сатып алғаныңызға алғыс білдіреміз.

Осы құралды пайдаланар алдында осы нұсқауларды мұқият оқып шығыңыз және оларды болашақта қолдануға сақтап қойыңыз.

## Қауіпсіздік шаралары

Жарақат алу, өлім, ток соғу, өрт шығу, бұзылу және жабдықтың немесе мүліктің зақымдалу қаупін азайту үшін төмендегі қауіпсіздік шараларын әрдайым сақтаңыз.

### Белгілердің мағынасы

Төмендегі белгілер сақталмай, тиіссіз түрде пайдалану орын алған кезде пайда болатын қауіп, жарақат және мүліктің зақымдалу деңгейін жіктеу және сипаттау үшін қолданылады.



### ҚАУІПТІ

Ауыр жарақатқа немесе өлімге себеп болатын ықтимал қауіпті көрсетеді.



### ЕСКЕРТУ

Ауыр жарақатқа немесе өлімге себеп болуы мүмкін ықтимал қауіпті көрсетеді.



### САҚТАНДЫРУ

Орташа жарақатқа себеп болуы мүмкін қауіпті көрсетеді.

Төмендегі белгілер сақталуы тиіс нұсқауларды жіктеп, түрлерін сипаттайды.



Бұл белгі белгілі бір жұмыс процедурасының орындалмауы тиіс екенін пайдаланушыларға білдіреді.



Бұл белгі құрылғыны қауіпсіз пайдалану үшін белгілі бір процедураның орындалуы тиіс екенін пайдаланушыларға білдіреді.



## ҚАУІПТІ

Бұл өнімде ішіне орнатылған қайта зарядталатын батарея бар.



Оны алау немесе ыстыққа лақтырмаңыз.

- Өйтпесе, батарея ағып кетуі, қызып кетуі немесе жарылуы мүмкін.



## ЕСКЕРТУ



Тазалаған кезде, қуат айырын әрдайым розеткадан суырып қойыңыз.

- Өйтпесе, ток соғуы немесе жарақат алуыңыз мүмкін.



Әрқашан құралдың айнымалы тоқ адаптерінде көрсетілген тоқ кернеуіне сәйкес электр тоғы көзімен жұмыс істеп тұрғанын тексеріңіз.

- Өйтпесе, өрт шығуы немесе ток соғуы мүмкін.



Шаң жиналып қалмауы үшін, қуат айырын әрдайым тазалап отырыңыз.

- Өйтпесе, ылғалдылыққа байланысты оқшаулау жоғалуы себебінен өрт шығуы мүмкін.

Қуат айырын ажыратып, құрғақ шүберекпен сүртіңіз.



Қуат айырын толығымен қосыңыз.

- Өйтпесе, өрт шығуы немесе ток соғуы мүмкін.



Егер көздейсоқ май жұтып жіберсеңіз, құсуға тырыспай көп келемде су ішіп дәрігерге хабарласыңыз.

Егер майы көзге тисе оны бірден ағын сумен әбден жуып дәрігерге хабарласыңыз.

- Өйтпесе денсаулық зиян келуі мүмкін.



## ЕСКЕРТУ

Бұл құралды денелік, сенсорлық немесе ақыл-ой қабілеті шектеулі, сондай-ақ тиісті білімі мен тәжірибесі жоқ адамдардың (балаларды қосқанда) пайдалануына тыйым салынған. Мұндай адамдардың құралды қолдануына олардың қауіпсіздігіне жауапты тұлғалардың бақылауымен және құралды пайдалану жөніндегі анық нұсқаулар берілгеннен кейін ғана қолдануына болады. Балалардың құралмен ойнамауын қадағалау қажет.

- Өйтпесе, сәтсіз оқиға болуы немесе жарақат алуыңыз мүмкін.



**Сымы зақымдалған жағдайда айнымалы тоқ адаптері жойылу керек.**

- Өйтпесе, сәтсіз оқиға болуы немесе жарақат алуыңыз мүмкін.

Әдеттен тыс жағдай немесе бұзылу орын алса, пайдалануды дереу тоқтатып, қуат айырын суырып алыңыз.

- Өйтпесе, өрт шығуы, ток соғуы немесе жарақат алуыңыз мүмкін.

**<Әдеттен тыс немесе бұзылу жағдайлары>**

• Негізгі бөлік немесе айнымалы тоқ адаптері

майысқан немесе әдеттен тыс ыстық.

• Негізгі бөлік немесе айнымалы тоқ адаптерінен күйген иіс шығады.

• Пайдалану немесе зарядтау кезінде негізгі бөлік немесе айнымалы тоқ адаптері әдеттен тыс дыбыс шығарады.

- Дерек қызмет көрсету орталығына хабарласып, тексеруін немесе жөндеуін сұраңыз.



**Қолыңыз су болған кезде қуат айырын розеткаға қосуға немесе одан суыруға болмайды.**

- Өйтпесе, ток соғуы немесе жарақат алуыңыз мүмкін.



**Айнымалы ток адаптерін суға салуға немесе сумен жууға болмайды.**

- Өйтпесе, қысқа тұйықталу себебінен ток соғуы немесе өрт шығуы мүмкін.



**Айнымалы тоқ адаптерін ешқашан да ванна бөлмесінде немесе душта қолданбаңыз.**

- Өйтпесе, қысқа тұйықталу себебінен ток соғуы немесе өрт шығуы мүмкін.



**Өнімді тастаған кезден басқа жағдайда бөлшектемеңіз.**

- Өйтпесе, өрт шығуы, ток соғуы немесе жарақат алу мүмкін.



**Бірге берілген айнымалы ток адаптерінен басқа нәрселерді пайдалануға болмайды. Сондай-ақ, бірге берілген айнымалы ток адаптерімен ешбір басқа өнімді зарядтамаңыз.**

- Өйтпесе, қысқа тұйықталуға байланысты күйіп қалуыңыз немесе ток соғуы мүмкін.



**Айнымалы ток адаптері зақымдалған немесе айыр розеткаға орнықсыз бекітілген жағдайда құралды пайдалануға тыйым салынады.**

- Өйтпесе, қысқа тұйықталу себебінен ток соғуы немесе өрт шығуы мүмкін.



**Эзгертуге немесе жөндеуге болмайды.**

- Өйтпесе, өрт шығуы, ток соғуы немесе жарақат алу мүмкін. Жөндеу (батареяны ауыстыру, т.б.) үшін өкілетті қызмет көрсету орталығына хабарласыңыз.



**Балалардың немесе сәбилердің қолы жететін жерде сақтамаңыз. Оларға пайдалануға жол бермеңіз.**

- Жүзін және/немесе тазалағыш қылсүрткі ауызға салу немесе майын ішу сәтсіз оқиғаға және жарақаттануға алып келуі мүмкін.



## ЕСКЕРТУ



**Розетка немесе сымдардың номиналды қуатынан асатын түрде қолданбаңыз.**

- Бір розеткаға тым көп айыр қосу арқылы номиналды қуаттан асып кетсеңіз, қызып кету себебінен өрт шығуы мүмкін.



**Қуат сымын зақымдауға немесе өзгертуге, сондай-ақ күш салып майыстыруға, тартуға немесе бұрауға болмайды.**

**Сондай-ақ, қуат сымына ауыр зат қоюға немесе оны қысып тастауға болмайды.**

- Өйтпесе, қысқа тұйықталу себебінен ток соғуы немесе өрт шығуы мүмкін.



## САҚТАНДЫРУ



**Зарядтамаған кезде қуат айырын розеткадан ажыратып қойыңыз.**

- Бұл талаптар сақталмаған кезде оқшаулаудың нашарлауы себебінен ток соғуы немесе өрт шығуы мүмкін.



**Пайдаланар алдында ұстара жүзінің сынбағанын тексеріңіз.**

- Өйтпесе, теріңіз жарақаттануы мүмкін.



**Қуат айырын розеткадан ажыратқанда, қуат сымынан емес қуат айырынан ұстап тартыңыз.**

- Өйтпесе, өрт шығуы немесе ток соғуы мүмкін.



**Ылғалды шаш қию кезінде сусабын қолданғанда, сусабынның жапсырмасындағы ескертулерді оқып, дұрыс пайдаланыңыз.**

- Өйтпесе денсаулық зиян келуі мүмкін.



**Абайлаңыз, ылғалды шаш қидыру кезінде сусабынның көзге түсуіне жол бермеңіз. Көзге сусабын кіріп кетсе, дереу сумен шайыңыз.**

- Өйтпесе денсаулық зиян келуі мүмкін.



**Шеге немесе қоқыстар қуат айырына немесе шеткі контактілеріне жабыспайтынын қамтамасыз етіңіз.**

- Өйтпесе, қысқа тұйықталу себебінен ток соғуы немесе өрт шығуы мүмкін.



**Сақтаған кезде, қуат сымын адаптерге қатты орап тастамаңыз.**

- Өйтпесе, қуат сымының ішіндегі сым түскен жүкке байланысты сынып кетуі және қысқа тұйықталу себебінен өрт шығуы мүмкін.



**Шаш алатын ұстараны шашты тегістеуден басқа мақсатта пайдаланбаңыз.**

- Өйтпесе, тері зақымдануы мүмкін.



**Құралдың жүзін тікелей құлақтарыңызға немесе қалыңдаған теріге (ісіктер, жарақаттар немесе безеулер) бағыттауға болмайды.**

- Өйтпесе, құлақтарыңыз немесе қалыңдаған тері бөліктері зақымдануы мүмкін.



**Ұстараның жүзін теріге күшпен баспаңыз.**

- Өйтпесе, тері зақымдануы мүмкін.



**Жерге түсіруге немесе соққылауға болмайды.**

- Өйтпесе, жарақат алу мүмкін.

## Арналған мақсаты

- Бұл ЫЛҒАЛ/ҚҰРҒАҚ шаш қырқу машинкасы ылғал күйде немесе құрғақ күйде шашты алу үшін қолдануға болады. Осы су өткізбейтін шаш қырқу машинкасын душта қолданып, суда тазалауға болады. Келесі таңба ваннада немесе душта қолдануға болатынын білдіреді.



### ► Ескертпелер

- Құралды жануарлардың жүнін қырқу үшін пайдалануға болмайды.
- Әр пайдаланудан алдын және кейін көрсеткілермен белгіленген жерлерді майлаңыз. (59 бетін қараңыз.)
- Пайдалану және зарядтау кезінде шаш қырқу машинкасы жылуы мүмкін. Дегенмен, бұл ақаулық емес.
- Құрылғының сыртқы корпусын құбыр суына немесе сабынды суға суланған жұмсақ матамен тазалаңыз. Еріткіш, бензин, алкоголь не басқа химиялық заттарды пайдаланбаңыз.
- Пайдаланғаннан кейін шаш алатын ұстараны құрғақ жерде сақтаңыз.

## Құрылғы бөлшектері

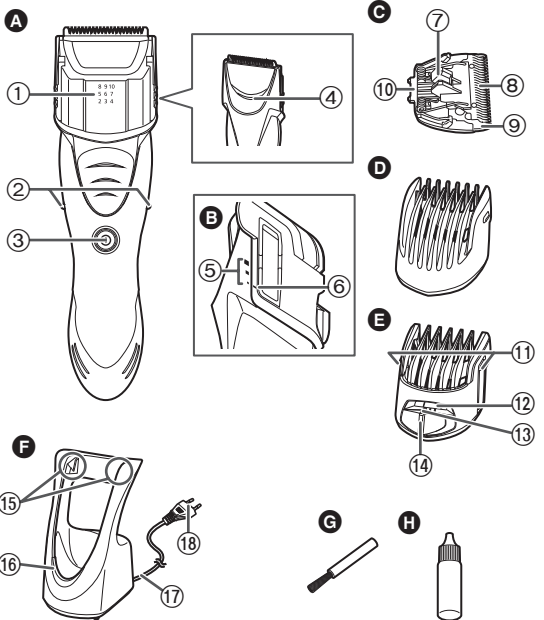

### A Құрылғы корпусы

- ① Қырку биіктігінің индикаторы
- ② Шеткі контактілер
- ③ Тоқ қосқыш
- ④ Су кірісі

### B Қырку биіктігі тарақ саптамасының бүйірінен көрінісі

- ⑤ 3 мм саптама шкаласы
- ⑥ 3 мм саптама индикаторы

### C Алмас қондырғысы

- ⑦ Тазалау ілмегі
- ⑧ Жылжымалы алмас
- ⑨ Жылжымайтын алмас
- ⑩ Бекіту ілмегі

### D 1 мм тарақ саптамасы (1 мм)

### E Қырку биіктігінің тарақ саптамасы

- (2 мм-ден 10 мм-ге шейін)
- ⑪ 3 мм саптама түймелер
- ⑫ Қырку биіктігінің терезесі
- ⑬ Қырку биіктігінің индикатор белгісі

- ⑭ Қырку биіктігі саптамасының қосқыш тетігі

### F Айнымалы тоқ адаптері (RE7-69)

- ⑮ Зарядтау контактілері
- ⑯ Зарядтау индикаторы
- ⑰ Электр сым желісі
- ⑱ Қуат айыры

Жарақтар

### G Тазалағыш қылсұрткі

### H Май

## Ұстараны зарядтау

Егер шаш қырку машинкасының жылдамдығы төмендеген болып көрінсе, оны зарядтау үшін мына қадамдарды орындаңыз.

### 1 Шаш қырку машинкасын сөндіріп, оны айнымалы тоқ адаптеріне суретте көрсетілгендей мықтап салыңыз.

- Шеткі контактілер зарядтау контактілеріне тимесе шаш қырку машинкасы зарядталмайды.
- Шеткі контактілерде су тамшылары қалған болса, оларды сүртіп алыңыз.
- Егер шаш қырку машинкасының тоқ қосқышы қосылып тұрғанда зарядтасаңыз, айнымалы тоқ адаптерінен алған кезде ол жұмыс істей бастайды.

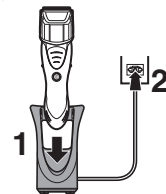

## 2 Айырды розеткаға қосыңыз.

- Зарядтаудың көрсеткіш шамы қызыл түспен жанады.
- Зарядтау уақыты кернеуге байланысты әр түрлі болады.

Қуаттау уақыты	220 В ~	Шамамен 10 сағат
	230 В ~	Шамамен 8 сағат

- Шаш қырқу машинкасын алғашқы рет зарядтаған кезде немесе ол 6 айдан астам қолданылмаса, зарядтау индикаторы бірнеше минут жанбауы немесе жұмыс уақыты азаюы мүмкін. Мұндай жағдайларда құралды 18 сағаттан артық зарядтаңыз.

## 3 Зарядтау аяқталғаннан кейін айырды ажыратыңыз.

- Батареяны зарядтауды жалғастыру оның өнімділігіне әсер етпейді.
- Қуаттауға ұсынылған қоршаған орта температурасы - 0 °С – 35 °С құрау керек. Аса төмен немесе аса жоғары температурада қуаттағанда, аккумулятор толығымен қуатталмай, немесе мүлде қуатталмауы мүмкін.
- Зарядтаудың көрсеткіш шамы жанады да, айыр розеткадан ажыратылғанша жанып тұрады.
- Аккумулятордың толық заряды үздіксіз жұмыс істегенде шамамен 40 минут.

### Ескертпе

Зарядтау кезінде шаш қырқу машинкасын пайдалану мүмкін емес.

## Тарақ саптамаларын бекіту немесе шешіп алу

- Шаш қырқу машинкасы өшірулі болуын қамтамасыз етіңіз.

### ► 1 мм тарақ саптамасы

Тарақ саптамасын құрылғы корпусына бекітіңіз немесе одан шешіп алыңыз.

- Орнына дұрыс тағылған кезде «сырт» еткен дыбыс шығады.

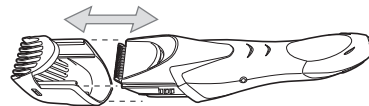

### ► Қырқу биіктігінің тарақ саптамасы

3 мм саптама түймесін басып тұрып, құрылғы корпусына бекітіңіз немесе одан ажыратыңыз.

- Орнына дұрыс тағылған кезде «сырт» еткен дыбыс шығады.

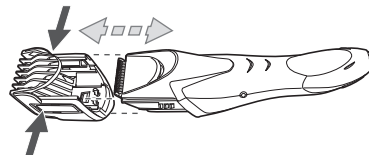

## Қырку биіктігінің тарақ саптамасын пайдалану

• Шаш қырку машинкасы өшірулі болуын қамтамасыз етіңіз.

1. Қырку биіктігінің тарақ саптамасын құрылғы корпусына орнатыңыз.
2. 3 мм саптама түймелерін басып тұрып, жоғары және төмен жылжытыңыз.

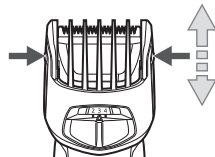

3. Қырку биіктігінің реттегіш тетігін солға немесе оңға жылжытып, қалаған шаш ұзындығына келтіру үшін, қырку биіктігінің индикаторы белгісіне келтіріңіз.

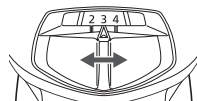

Қырку биіктігі (шамамен)	3 мм саптама шкаласы және 3 мм саптама индикаторы жағдайлары	Қырку биіктігін реттеу тетігі және қырку биіктігінің индикаторы жағдайлары		
2 мм				
3 мм		2 мм	3 мм	4 мм
4 мм				
5 мм				
6 мм		5 мм	6 мм	7 мм
7 мм				
8 мм				
9 мм		8 мм	9 мм	10 мм
10 мм				

- Шаш ұзындығын 1 мм болатындай қырку үшін, 1 мм тарақ саптамасын пайдаланыңыз.
- Сондай-ақ оны тарақ саптамасынсыз да пайдалануға болады. (Қырку биіктігі: шамамен 0,5 мм)
- Нақты қиылатын шаш ұзындығы сіз орнатқан ұзындықтан сәл асады.

## Ұстараны қолдану

- Алмаста ешбір зақымның жоғын тексеріңіз.
- Ұстараны 0 – 35 °С ауқымындағы температурада пайдаланған жөн. Бұл ауқымнан тыс температурада құрылғы жұмыс істемей қалуы мүмкін.

## Барлығын Ылғал жағдайда қырку

- Ұстараны тарақ саптамасынсыз құрғақ жағдайда пайдаланыңыз.
- Ылғал шашты алуға, шамамен 5 мм немесе одан қысқа ұзындықтағы шаш алу ұсынылады.
- Ылғал шашты алғанда сіз қырку алдындағы шаш ұзындығына (шаш ұзындығы шамамен 10 мм немесе одан ұзын болу керек) немесе шаш күтіміне байланысты қалаған нәтиже алынбауы мүмкін (бұйраланған шаш, т.т.).  
Ондай жағдайларда құрғақ қырку ұсынылады.

- 1 Шашыңызды сусабынмен көпіртіңіз.**
  - Сусабыннан басқа ешқандай шаш жуу агенттерін пайдаланбаңыз.
- 2 Қолдарыңызбен жайлап көбікті сыпырып алыңыз.**
  - Егер көбік тым көп болса, қиылған шаш тарақ саптамасына оңай жиналып қалады.
- 3 Тарақ саптамасын құрал корпусына бекітіңіз немесе одан шешіп алыңыз.**



- 4** Шаш қырку машинкасын тоқ қосқыш түймесінен ұстап тұрып, жоғары және төмен бағытта кішкене қозғалыстармен, шаш қырку машинкасын басынан көтермей, басының төбесіне қарай жылжытыңыз.

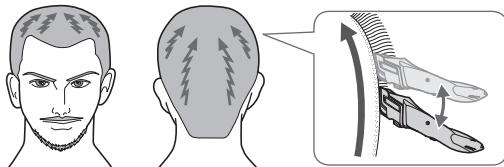

- 5** Шаш ұзындығы біркелкі болғанда, шаш алынбай қалған жерлер қалмауы үшін, ұстарамен әр түрлі тоғыспалы бағытта баяулап жүргізіңіз.

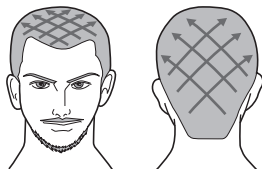

#### Ылғал шашты алудағы кеңестер

Қиылған шаштар тарақ саптамасына жиналып қалуы мүмкін, сондықтан шаш алу барысында оны сумен жиі жуып отырыңыз.

- Тарақ саптаманы, ол құрал корпусына тағылып тұрған кезде жууға болады.

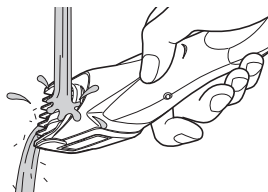

#### Құрғақ шашты толық алу

- Егер шашыңызда шашты қатыру құралдары жағылған болса, онда шаш алуды тек шашыңызды жуып, толық кептіргеннен кейін ғана жүргізе аласыз.
- Құралдың жүзін тарақ саптамаларынсыз, тікелей қалыңдаған теріге (ісіктер, жарақаттар немесе безеулер) бағыттауға болмайды.

- 1** Тарақ саптамасын құрал корпусына бекітіңіз немесе одан шешіп алыңыз.
- 2** Ұстараны тоқ қосқышы түймесінен ұстап тұрып, ұстараны шаштың бағытына қарама-қарсы бағытта жайлап отырып басыңыздың төбесіне қарай жылжытыңыз.



- 3** Ұстарамен тоғыспалы бағытта жүргізгенде, шаш алынбай қалған жерлер қалмауы үшін, баяулап жүргізіңіз.

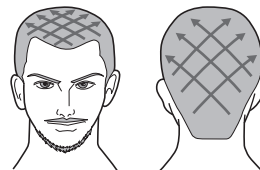

## Мойын шекарасы мен құлақ маңындағы ылғалды/құрғақ шашты алу

1. Тарақ саптамасын құрал корпусына бекітіңіз немесе одан шешіп алыңыз.
2. Шаш қырку машинкасын тоқ қосқыш түймесінен ұстап тұрып, тарақ саптаманың ұшын аз-аздап шаш шетінен көтеріп отырып, құлақ пен мойын шекарасындағы (  ) шашты алыңыз.
  - Барлық бетін 9 мм қырыққанда, мойын шекарасындағы шашты алғанда біркелкі қырқылу үшін, 6 мм биіктікті пайдаланыңыз.

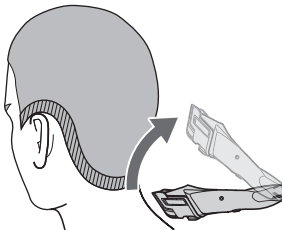

## Мойын маңындағы ылғалды/құрғақ шашты алу

1. Тарақ-саптаманы алып тастаңыз.
2. Шаш қырку машинкасын тоқ қосқышын жоғары қаратып тұрып, жүзін қалың шашқа перпендикуляр бағытта ұстап, шаш қырку машинкасын төмен қарай терімен қозғалтыңыз.
  - Өткірлігін қамтамасыз ету үшін, қырку арасында шаштан тазартып отырыңыз.
  - Өзіңіздің шашыңызды алғанда, құлақтарыңыз бен мойын маңайының шашын алғанда, біреудің көмегі пайдаланған дұрыс.

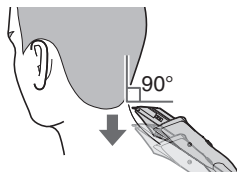

## Ұстараны тазалау

- Өрбір пайдаланудан соң тазалау ұсынылады.
- Ылғалды шашты алудан кейін, әр уақытта сумен жуыңыз.

1. Шаш қырку машинкасын айнымалы тоқ адаптерінен ажыратыңыз.

### Аз ластанған болса

2. Тарақ саптамасын шешіп алып, шаш қырку машинкасын қосыңыз.
3. Суды құрылғы корпусының арқасындағы су кірісіне ағызып, шамамен 20 секунд шайқаңыз, содан кейін шаш қырку машинкасын сөндіріңіз.

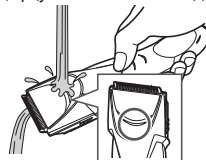

- Сумен шайып, суды шығару үшін төмен және жоғары қарай бірнеше мәрте сілкіңіз.

### Қатты ласты жою

2. Тарақ саптамасымен алмасты алып тастаңыз.
3. Шаш қырку машинкасын, алмасты және тарақ саптамаларын ағып жатқан сумен тазалаңыз.

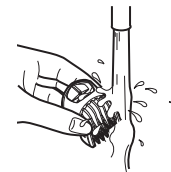
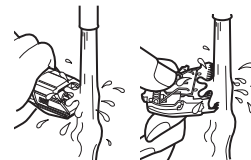

- Сумен шайып, суды шығару үшін төмен және жоғары қарай бірнеше мәрте сілкіңіз.

4. Суды шүберекпен сұртіп тастап оны табиғи кептіріңіз.
  - Алмас шешілген болса тезірек кебеді.
5. Кептіруден соң алмасты майлаңыз. (Осы бетті қараңыз.)
6. Тарақ саптамасын және алмасты шаш қырку машинкасына қосыңыз.



## Щеткамен тазалау

1. Шаш қырку машинкасын айнымалы тоқ адаптерінен ажыратыңыз.
  - Шаш қырку машинкасы өшірулі болуын қамтамасыз етіңіз.
2. Тарақ-саптаманы алып тастаңыз.
3. Құрылғы корпусын ұстап тұрып, бас бармақпен алмасты басып, оны негізгі бөліктен итеріп шығарыңыз.

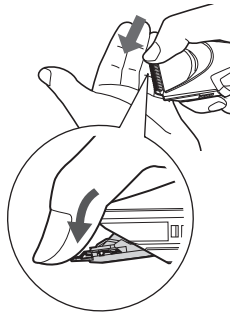

4. Құрылғы корпусындағы және алмас айналасындағы барлық қиылған шашты қылсұрткімен алып тастаңыз.

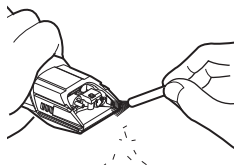

5. Тазалау ілмегін басып, жылжымалы алмасты көтеріңіз де, тұрақты алмас пен жылжымалы алмастың арасынан шашты қылсұрткімен тазалаңыз.

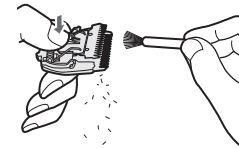

6. Алмасты майлаңыз.
7. Тарақ саптамасын және алмасты шаш қырку машинкасына қосыңыз.

## Майлау

Ұстараны қолдану алдында және пайдаланғаннан кейін әрдайым майлаңыз. Суретте көрсеткіштермен белгіленген жерлерге майды тамшылаңыз.

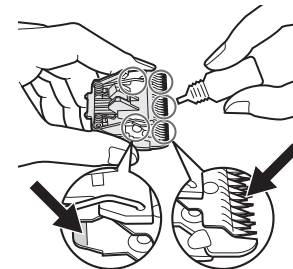

## Алмасты қайта орнату

Бекіту ілмегін шаш алатын ұстарадағы алмас қондырғысына орнатыңыз да, сырт еткен дыбыс естілгенше итеріңіз.

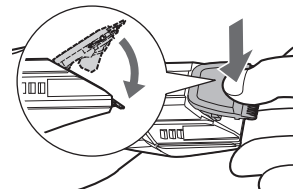

## Ақаулықтарды жою

Ақаулық	Амал
Шаш қырку машинкасының жүзі өтпей қалды.	<ul style="list-style-type: none"> <li>▶ Ұстара жүзін ауыстырыңыз. (59 бетін қараңыз.)</li> <li>▶ Жүзін тазалап, майлап қойыңыз. (58 және 59 беттерін қараңыз.)</li> <li>▶ Шаш қырку машинкасын зарядтаңыз. (54 бетін қараңыз.)</li> </ul>
Шаш қырку машинкасы жұмыс істемей қалды.	<p>Қызметін қалпына келтіру үшін, батареясын шамамен 18 сағаттай үздіксіз зарядтаңыз.</p> <p>Зарядтағаннан кейін де аз ғана қолдануға мүмкін болса, батареяның қызмет ету уақыты аяқталған.</p> <p>(Батареяның қызмет ету уақыты аяқталғанда, бүлінуіне байланысты ішінен сұйықтық ағуы мүмкін.)</p> <p>Жөндету үшін, өкілетті қызмет көрсету орталығына хабарласыңыз.</p>
Аз ғана пайдалану қалды.	<p>Зарядтағаннан кейін де аз ғана қолдануға мүмкін болса, батареяның қызмет ету уақыты аяқталған.</p> <p>(Батареяның қызмет ету уақыты аяқталғанда, бүлінуіне байланысты ішінен сұйықтық ағуы мүмкін.)</p> <p>Жөндету үшін, өкілетті қызмет көрсету орталығына хабарласыңыз.</p>
Шаш қырку машинкасын зарядтала алмайды.	<ul style="list-style-type: none"> <li>▶ Құралдың корпусын айнымалы тоқ адаптеріне толық салып, қуаттау күйін көрсететін шамның жанғанына көз жеткізіңіз.</li> <li>▶ Шеткі контактілер мен айнымалы тоқ адаптеріндегі зарядтау контактілерін суланған шүберекпен ақырын ғана сүртіңіз.</li> <li>▶ Зарядтау температурасы 0 °C – 35 °C аралығында зарядтауға ұсынылады.</li> </ul>

Ақаулық	Амал
Шаш қырку машинкасын зарядтағаннан кейін, тек шамамен 10 минуттан кейін ғана пайдалануға болады.	▶ Жөндету үшін, өкілетті қызмет көрсету орталығына хабарласыңыз.
Су кірсінен су кірсе де шаш қырку машинкасы жақсы тазаланбай жатыр.	▶ Шаш қырку машинкасы тым ластанып кетсе, жүздерін алып сумен жуыңыз.
Қатты дыбыс шығарып жатыр	▶ Жүзінің құралға дұрыс бекітілгеніне көз жеткізіңіз.

## Алмастың қолданылу мерзімі

Шаш қырку машинкасын пайдалану жиілігі мен ұзақтығына байланысты алмастың қолданылу мерзімі әртүрлі болады. Мысалы, құралды айына 2 рет 20 минуттан қолданғанда, оның жүзінің жарамдылық мерзімі 2 жыл болады. Егер шаш алу тиімділігі төмендесе, дұрыс сақталғанына қарамастан жүздерді тиісінше ауыстырыңыз.

## Аккумулятордың қызмет көрсету мерзімі

Батареяны пайдалану мерзімі оны қолдану жиілігі мен уақытына байланысты әртүрлі болады. Батарея 2 аптада бір рет зарядталса, қолдану мерзімі шамамен 3 жыл болады.

- Шаш алатын машинка жиі қолданылмаса да, оны кемінде 6 ай сайын бір рет зарядтап тұрыңыз, өйткені қуаттетікте қуат таусылып қалады және қолдану мерзімі қысқаруы мүмкін.

## Ішіне орналатылған аккумуляторды алу

Шаш алатын машинканы қолданыстан шығарар алдында ішінде орнатылған зарядталатын батареяны шығарыңыз.

Батареялар арнайы тағайындалған мекенде ондай мекен елде болған жағдайда жойылғанына көз жеткізіңіз.

Бұл суретті тек қана шаш қырқу машинкасын жойғанда пайдалану қажет, оны жөндегенде емес. Егер шаш алу құралын өзіңіз бөлшектесеңіз, ол басқа су өтпейтін болмай, нәтижесінде дұрыс істемеуі мүмкін.

- Шаш қырқу машинкасынан аккумуляторды алған кезде айнымалы тоқ адаптерінен ажыратыңыз.
- Қосу үшін қуат айырып-қосқышын басыңыз да, қосулы күйде ұстап, батарея зарядын толық тауысыңыз.
- ① – ⑨ қадамдарды орындап батареяны көтеріп шығарыңыз.
- Батареяны қысқа тұйықтамауға назар аударыңыз.

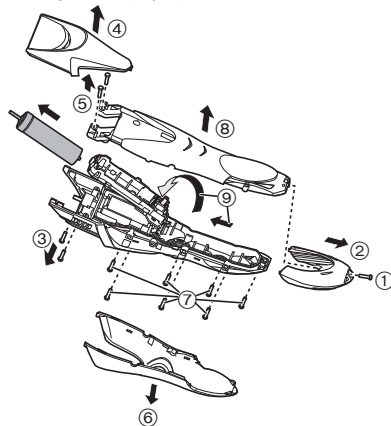

## Қоршаған ортаны қорғау және заттарды қайта өңдеу

Бұл шаш алатын машинка ішінде зарядталатын никелді металгидридті батарея орнатылған.

Батареяның өкілетті мекемеде (ондай мекеме болған жағдайда) жойылғанына көз жеткізіңіз.

## Техникалық сипаттамасы

Қуат көзі	Айнымалы тоқ адаптерінің үстіндегі атау жазылған тақтаны қараңыз.	
Қозғауыш кернеуі	1,2 В---	
Қуаттау уақыты	220 В ~	Шамамен 10 сағат
	230 В ~	Шамамен 8 сағат

Осы құрылғы тұрмыстық мақсаттарда ғана қолданылады.

Өндірушінің белгілегеніне сәйкес, құрылғы өндірілген күнінен бастап 7 жылға жарамды (егер бұл құрылғы осы барлық пайдалану нұсқауларына және техникалық стандарттарға сәйкес жұмсалатын жағдайларда ғана қолданылса)



KZ.O.02.0052

Өндірілген күні өнімде көрсетілген.

**Панасоник Корпорэйшн**

1006, Кадома, Осака 571-8501, Жапония

Қытайда жасалған

**Ескертпе:**

Құрылғының өндірілген күнін (жылы, айы) өнімнің артқы жағындағы нөмір арқылы анықтай аласыз.

Нөмірі: X X XXXXX

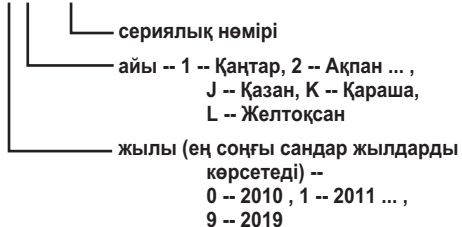

**Ескертпе:**

Құрылғының өндірілген күнін (жылы, айы, күні) айнымалы тоқ адатерінің артқы жағындағы нөмір арқылы анықтай аласыз.

Нөмірі: X XX XX

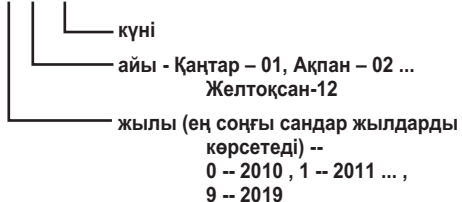

Келесі нормативті құжаттарға сай келеді:

- ГОСТ 14087-88,
- ГОСТ 9043-93, пп. 1.2, 2.1, 2.2, 2.12-2.15, 2.17,
- ГОСТ 9357-95, пп. 4.2, 5.1.13, 5.1.17, 5.1.18, 5.4, 6.1-6.3,
- ГОСТ23511-79 п.1,
- СТСЭВ 4672-84, п. 1.1

Уполномоченная организация:

Филиал ООО «Панасоник Рус», Казахстан, 050050, Алматы, ул. Сейфуллина, 284.

Тел.: +7 (727) 298 09 09

Бесплатная горячая линия по Казахстану: 8-8000-809-809

Уәкілетті ұйым:

ООО «Панасоник Рус» Филиалы, Қазақстан, 050050, Алматы қ., Сейфуллин көш., 284.

Тел.: +7 (727) 298 09 09

Қазақстан бойынша ақысыз қоңырау шалу үшін: 8-8000-809-809

**MEMO**

---



---



---



---



---



---



---



---



---



---



---



---



---



---



---



---



---



---



---



---



---



---



---



---



Panasonic Corporation  
<http://panasonic.net/>  
© Panasonic Corporation 2013

Ⓕ EN, RU, UA, KZ

Printed in China  
0000000000 X0000-0

