

# Panasonic®

## Operating Instructions (Household) Rechargeable Shaver

Model No. ES-RT77  
ES-RT37

|                  |    |
|------------------|----|
| English.....     | 3  |
| Русский .....    | 17 |
| Українська ..... | 33 |
| Қазақша .....    | 49 |





## Operating Instructions (Household) Rechargeable Shaver

Model No. ES-RT77  
ES-RT37

### Contents

|                                   |           |   |           |
|-----------------------------------|-----------|---|-----------|
| <b>Safety precautions</b> .....   | <b>4</b>  | <b>Troubleshooting</b> .....                                | <b>14</b> |
| <b>Intended use</b> .....         | <b>7</b>  | <b>Battery life</b> .....                                   | <b>15</b> |
| <b>Parts identification</b> ..... | <b>8</b>  | <b>Removing the built-in rechargeable<br/>battery</b> ..... | <b>15</b> |
| <b>Charging the shaver</b> .....  | <b>8</b>  | <b>Specifications</b> .....                                 | <b>16</b> |
| <b>Using the shaver</b> .....     | <b>10</b> |   |           |
| <b>Cleaning the shaver</b> .....  | <b>12</b> |   |           |

Thank you for purchasing this Panasonic product.

**Before operating this unit, please read these instructions completely and save them for future use.**

## Safety precautions

To reduce the risk of injury, loss of life, electric shock, fire, and damage to property, always observe the following safety precautions.

### Explanation of symbols

The following symbols are used to classify and describe the level of hazard, injury, and property damage caused when the denotation is disregarded and improper use is performed.



## DANGER

Denotes a potential hazard that will result in serious injury or death.



## WARNING

Denotes a potential hazard that could result in serious injury or death.



## CAUTION

Denotes a hazard that could result in minor injury.

The following symbols are used to classify and describe the type of instructions to be observed.



This symbol is used to alert users to a specific operating procedure that must not be performed.



This symbol is used to alert users to a specific operating procedure that must be followed in order to operate the unit safely.



## WARNING



**This shaver has a built-in rechargeable battery. Do not throw into fire, apply heat, or charge, use, or leave in a high temperature environment.**

- Doing so may cause overheating, ignition, or explosion.



**Do not connect or disconnect the adaptor to a household outlet with a wet hand.**

- Doing so may cause electric shock or injury.



**Do not immerse the AC adaptor in water or wash with water.**

- Doing so may cause electric shock or fire due to a short circuit.



**Do not place the AC adaptor over or near water filled sink or bathtub.**

- Doing so may cause electric shock or fire due to a short circuit.



**Never disassemble except when disposing of the product.**

- Doing so may cause fire, electric shock, or injury.



**Do not use anything other than the supplied AC adaptor. Also, do not charge any other product with the supplied AC adaptor.**

- Doing so may cause burn or fire due to a short circuit.



**Do not modify or repair.**

- Doing so may cause fire, electric shock, or injury.  
Contact an authorized service centre for repair (battery change etc).





**Do not store within reach of children or infants. Do not let them use it.**

- Putting the inner blades, the cleaning brush and/or the oil container in the mouth may cause accidents and injury.





## **WARNING**

 **Never use the appliance if the AC adaptor is damaged or if the power plug fits loosely in a household outlet.**  
- Doing so may cause electric shock or fire due to a short circuit.

 **Do not damage, modify, or forcibly bend, pull, or twist the cord.**  
**Also, do not place anything heavy on or pinch the cord.**  
- Doing so may cause electric shock or fire due to a short circuit.

 **Do not use in a way exceeding the rating of the household outlet or the wiring.**  
- Exceeding the rating by connecting too many plugs to one household outlet may cause fire due to overheating.

 **Always unplug the AC adaptor from a household outlet when cleaning.**  
- Failure to do so may cause electric shock or injury.

 **Always ensure the appliance is operated on an electric power source matched to the rated voltage indicated on the AC adaptor.**  
**Fully insert the power plug.**  
- Failure to do so may cause fire or electric shock.

 **Regularly clean the power plug and the appliance plug to prevent dust from accumulating.**  
- Failure to do so may cause fire due to insulation failure caused by humidity.  
Disconnect the adaptor and wipe with a dry cloth.

**Immediately stop using and remove the adaptor if there is an abnormality or malfunction.**

- Using it in such conditions may cause fire, electric shock, or injury.

**<Abnormality or malfunction cases>**

-  **• The main unit, adaptor or cord is deformed or abnormally hot.**
- The main unit, adaptor or cord smells of burning.**
- There is abnormal sound during use or charging of the main unit, adaptor or cord.**
- Immediately request inspection or repair at an authorized service centre.

**If oil is consumed accidentally, do not induce vomiting, drink a large amount of water and contact a physician.**

-  **If oil comes into contact with eyes, wash immediately and thoroughly with running water and contact a physician.**  
- Failure to follow these instructions may result in physical problems.

**This appliance is not intended for use by persons (including children) with reduced physical, sensory or mental capabilities, or lack of experience and knowledge, unless they have been given supervision or instruction concerning use of the appliance by a person responsible for their safety. Children should be supervised to ensure that they do not play with the appliance.**

- Failure to do so may cause an accident or injury.

-  **The supply cord cannot be replaced. If the cord is damaged, the AC adaptor should be scrapped.**  
- Failure to do so may cause an accident or injury.



## CAUTION



**Do not allow pins or trash to adhere to the power plug or the appliance plug.**

- Doing so may cause electric shock or fire due to a short circuit.



**Do not use excessive pressure to apply the system outer foil to your lip or other part of your face. Do not apply the system outer foil directly to blemishes or injured skin.**

- Doing so may cause injury to the skin.



**Do not forcefully press the system outer foil. Also, do not touch the system outer foil with fingers or nails when in use.**

- Doing so may cause injury to skin or reduce the life of the system outer foil.



**Do not touch the blade section (metallic section) of the inner blade.**

- Doing so may cause injury to your hands.



**Do not use this product for hair on head or any other part of the body.**

- Doing so may cause injury to skin or reduce the life of the system outer foil.



**Do not share your shaver with your family or other people.**

- Doing so may result in infection or inflammation.



**Do not drop or subject to shock.**

- Doing so may cause injury.



**Do not wrap the cord around the adaptor when storing.**

- Doing so may cause the wire in the cord to break with the load, and may cause fire due to a short circuit.



**Disconnect the adaptor from the household outlet when not charging.**

- Failure to do so may cause electric shock or fire due to electrical leakage resulting from insulation deterioration.



**Check the system outer foil for cracks or deformations before use.**

- Failure to do so may cause injury to the skin.



**Be sure to place the protective cap on the shaver when carrying around or storing.**

- Failure to do so may cause injury to skin or reduce the life of the system outer foil.



**Disconnect the adaptor or the appliance plug by holding onto the adaptor or the appliance plug instead of the cord.**

- Failure to do so may cause electric shock or injury.

## ► Disposing of the rechargeable battery

### **DANGER**

The rechargeable battery is exclusively for use with this shaver. Do not use the battery with other products. Do not charge the battery after it has been removed from the product.

- Do not throw into fire or apply heat.
  - Do not hit, disassemble, modify, or puncture with a nail.
  - Do not let the positive and negative terminals of the battery get in contact with each other through metallic objects.
  - Do not carry or store the battery together with metallic jewelry such as necklaces and hairpins.
  - Do not charge, use, or leave the battery where it will be exposed to high temperatures, such as under direct sunlight or near other sources of heat.
  - Never peel off the tube.
- Doing so may cause overheating, ignition, or explosion.

### **WARNING**

After removing the rechargeable battery, do not keep it within reach of children and infants.

- The battery will harm the body if accidentally swallowed. If this happens, consult a physician immediately.

If the battery fluid leaks out, take the following procedures. Do not touch the battery with your bare hands.

- The battery fluid may cause blindness if it comes in contact with your eyes.
  -  Do not rub your eyes. Wash immediately with clean water and consult a physician.
  - The battery fluid may cause inflammation or injury if it comes in contact with the skin or clothes.
- Wash it off thoroughly with clean water and consult a physician.

### **Intended use**

- This WET/DRY shaver can be used for wet shaving using shaving lather or for dry shaving. You can use this watertight shaver in the shower and clean with water. The following symbol means suitable for use in a bath or shower.



### ► Notes

- Treat yourself to wet lather shaves for at least three weeks and notice the difference. Your Panasonic WET/DRY shaver requires a little time to get used to because your skin and beard need about a month to adjust to any new shaving method.
- Keep both the inner blades inserted. If only one of the inner blades is inserted, the shaver may be damaged.
- If you clean the shaver with water, do not use salt water or hot water. Do not soak the shaver in water for a long period of time.
- Clean the housing only with a soft cloth slightly dampened with tap water or soapy tap water. Do not use thinner, benzine, alcohol or other chemicals.
- Store the shaver in a place with low humidity after use.
- Do not store the shaver where it will be exposed to direct sunlight or other heat sources.

## Parts identification

English

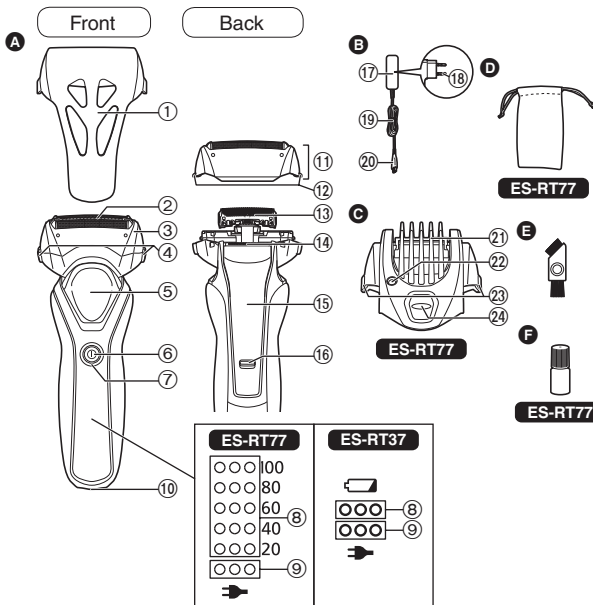

### A Main body

- ① Protective cap
- ② System outer foil
- ③ Foil frame
- ④ Foil frame release buttons
- ⑤ Finger rest
- ⑥ Power switch
- ⑦ Switch on lamp

### ES-RT77

- ⑧ Battery capacity lamp
- ⑨ Charge status lamp (→)
- ⑩ Appliance socket
- ⑪ Outer foil section
- ⑫ System outer foil release buttons
- ⑬ Inner blades
- ⑭ Trimmer
- ⑮ Trimmer handle
- ⑯ Lock release button

### B AC adaptor (RE7-59)

- ⑰ Adaptor
- ⑱ Power plug
- ⑲ Cord
- ⑳ Appliance plug

### C Comb attachment

#### ES-RT77

- ㉑ Comb
- ㉒ Trimming height window
- ㉓ Comb attachment release buttons
- ㉔ Trimming height switch button

Accessories

### D Travel pouch ES-RT77

### E Cleaning brush

### F Oil ES-RT77

## Charging the shaver

### 1 Insert the appliance plug into the shaver.

- Turn the shaver off before inserting.

### 2 Plug in the adaptor into a household outlet.

- Wipe off any water droplets on the appliance socket.

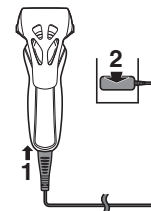

### 3 Disconnect the adaptor after charging is completed.

- Charging is completed after approx. 1 hour.  
The charging time may differ with the charging capacity.

- Charging the battery for more than 1 hour will not affect battery performance.
- Top-up charging will not cause reductions in battery performance.

**Note**

You cannot operate the shaver while charging.

**While charging**

**ES-RT77**

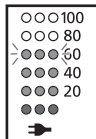

The charge status lamp (➡) glows.  
The number of the battery capacity lamp will increase as charging progresses.

**ES-RT37**



The charge status lamp (➡) glows.

**After charging is completed**

**ES-RT77**

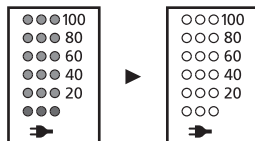

All the battery capacity lamps light up for 5 seconds and then all lamps turn off.

**ES-RT37**



The charge status lamp (➡) turns off.

**Abnormal charging**

**ES-RT77**

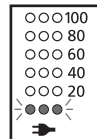

**ES-RT37**

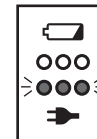

The charge status lamp (➡) blinks twice every second.

- After charging is completed, turning the power switch ON with the shaver plugged in will cause the charge status lamp (➡) to light up and then turn off after 5 seconds. This shows that the shaver is fully charged.
- Recommended ambient temperature for charging is 10 – 35 °C. It may take longer to charge or the battery may fail to charge properly in extremely high or low temperatures. Charge the shaver within the recommended ambient temperature range.
- When charging the shaver for the first time or when it has not been in use for more than 6 months, the charging time may change or the charge status lamp (➡) may not glow for a few minutes. It will eventually glow if kept connected.

## Using the shaver

- Do not place your fingers on the power switch while using the shaver. This may cause the shaver to turn off. Place your fingers on the finger rest while using the shaver.
- We recommend using the shaver in an ambient temperature range of 5 – 35 °C. If used outside this range, the appliance may stop operating.

### 1 Press the power switch.

- The switch on lamp glows. **ES-RT77**

### 2 Hold the shaver as illustrated and shave.

- Start shaving by applying gentle pressure to your face. Stretch your skin with your free hand and move the shaver back and forth in the direction of your beard. You may gently increase the amount of pressure as your skin becomes accustomed to this shaver. Applying excessive pressure does not provide a closer shave.

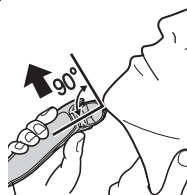

## Using the trimmer

### ► Trimming sideburns

Slide the trimmer handle up. Turn the shaver on and place at a right angle to your skin and move downwards to trim your sideburns.

- Press and hold the lock release button and slide the trimmer handle down to lower the trimmer.

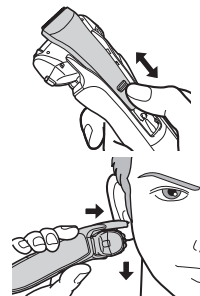

### ► Pre-shave

The trimmer can be used for a pre-shave of long beards.

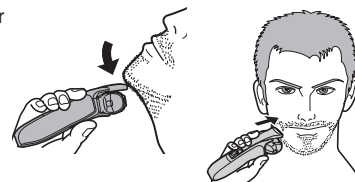

### ► Above the lips

Turn the shaver on and place at a right angle to your skin and trim around your moustache.

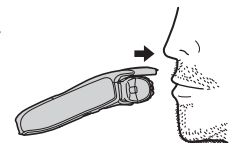

## ► Trimming the edge of beard

Cut your beard gradually with the power switch facing opposite side of your skin, taking care not to cut too much.

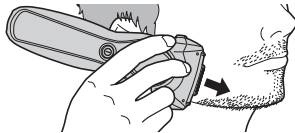

## Using the comb attachment **ES-RT77**

### Note

Apply the oil to the trimmer before and after each use. (See page 13.)

Failure to apply the oil may cause the following problems due to rust, wear or burn out.

- The trimmer has become blunt.
- Shorter operating time.
- Louder sound.

Make sure that the shaver is turned off.

## 1 Mount the comb attachment to the main body until it clicks.

- Press and hold the comb attachment release buttons to remove.

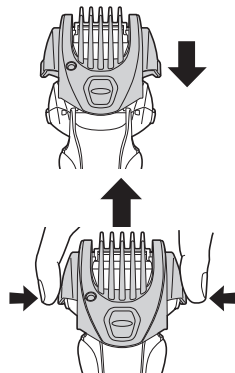

## 2 Slide the trimmer handle up until it clicks.

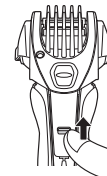

## 3 While pressing and holding the trimming height switch button, move the comb vertically to the desired trimming length (between 1 mm and 7 mm).

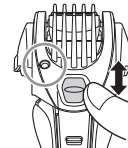

|                                |     |     |     |     |     |
|--------------------------------|-----|-----|-----|-----|-----|
| Trimming height (mm) (approx.) | 1.0 | 2.5 | 4.0 | 5.5 | 7.0 |
| Indicator                      | 1.0 | 2.5 | 4.0 | 5.5 | 7.0 |

- Actual hair length will be a little longer than the height you set.

## 4 Lightly push the comb attachment to ensure that it has locked into place.



## 5 Turn the shaver on, bring the comb of the comb attachment into contact with the skin, and cut the beard by moving the trimmer back against the flow of the beard.

**Notes**

- Be careful not to cut your hand on the blade when attaching and removing the comb attachment.
- Do not use with shaving creams applied or when the beard is wet. Wet beard can stick to the skin or clump making it difficult for the blade to cut.
- Comb beard and sideburns before trimming.
- Hair trimmings may collect inside the comb attachment when a large volume of beard is cut, so discard hair trimmings after each use.
- If the comb attachment is not attached properly, it may become loose during use resulting in excessive cutting.

**Reading lamps when using**

During use

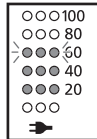
**ES-RT77**

Approximate amount of battery charge is displayed as 20 – 100.

- It turns off after approximately 5 seconds.

**ES-RT37**

All lamps disappear while using.

When the battery capacity is low

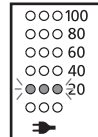
**ES-RT77**

“20” blinks for 5 seconds when the power switch is pressed.

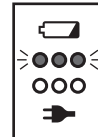
**ES-RT37**

The battery capacity lamp blinks for 5 seconds when the power switch is pressed.

- You can shave 2 to 3 times after “20” blinks. (This will differ depending on usage.) **ES-RT77**
- You can shave 2 to 3 times after the battery capacity lamp blinks. (This will differ depending on usage.) **ES-RT37**
- A full charge will supply enough power for approx. 18 shaves of 3 minutes each. (This will differ depending on usage.)

**Cleaning the shaver**

1. Disconnect the cord from the shaver.
2. Apply some hand soap and some water to the system outer foil.
3. Turn the shaver on.
4. Turn off the shaver after 10 to 20 seconds.





5. Remove the outer foil section.

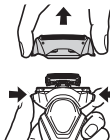

6. Clean the shaver, the outer foil section, the trimmer, and the comb attachment with running water.

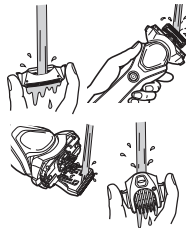

7. Wipe off any drops of water with a dry cloth.

8. Dry the outer foil section, the shaver, the trimmer, and the comb attachment completely.



9. Attach the outer foil section to the shaver.

10. Lubricate the shaver.

## Lubrication (Oil included for ES-RT77)

To maintain shaving comfort for a long time, it is recommended that the oil provided with the shaver is used.

1. Switch off the shaver.
2. Apply one drop of oil to each system outer foil.
3. Raise the trimmer and apply one drop of oil.
4. Switch the shaver on, and run it for approximately five seconds.
5. Switch off the shaver, and wipe off any excess oil from the system outer foil with a soft cloth.

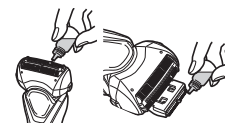

## Cleaning with the brush

### ► Cleaning with the long brush

Clean the system outer foil (a), the shaver body (b) and the trimmer (c) using the long brush.

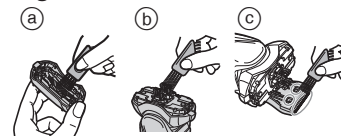

### ► Cleaning with the short brush

Clean the inner blades using the short brush by moving it in direction (A).

- Do not move the short brush in direction (B) as it will damage the inner blades and affect their sharpness.
- Do not use the short brush to clean the system outer foil.

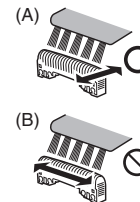

## Replacing the system outer foil and the inner blades

|                   |                      |
|-------------------|----------------------|
| system outer foil | once every year      |
| inner blades      | once every two years |

### ► Removing the outer foil section

Press the foil frame release buttons and lift the outer foil section upwards.

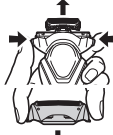

### ► Attaching the outer foil section

Securely attach the outer foil section to the shaver until it clicks.

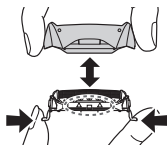

### ► Replacing the system outer foil

1. Press the system outer foil release buttons and pull down the system outer foil.
2. Insert the system outer foil until it clicks.
  - Always attach the system outer foil in proper direction.
  - Always insert the system outer foil to the foil frame when attaching to the shaver.



### ► Replacing the inner blades

1. Remove the inner blades one at a time.
  - Do not touch the edges (metal parts) of the inner blades to prevent injury to your hand.
2. Insert the inner blades one at a time until they click.

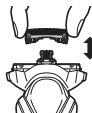

## ► Replacement parts

Replacement parts are available at your dealer or Service Centre.

|                                       |                                    |         |
|---------------------------------------|------------------------------------|---------|
| Replacement parts for ES-RT77/ES-RT37 | System outer foil and inner blades | WES9013 |
|                                       | System outer foil                  | WES9087 |
|                                       | Inner blades                       | WES9068 |

## Troubleshooting

| Problem                                      | Action   |
|--|--|
| Shavings fly all over.                       | <ul style="list-style-type: none"> <li>► This can be improved by cleaning every time after shaving.</li> <li>► Clean the inner blades with the brush.</li> </ul>                   |
| System outer foil gets hot.                  | <ul style="list-style-type: none"> <li>► Apply oil. (See page 13.)</li> <li>► Replace the system outer foil if it is damaged or deformed. (See this page.)</li> </ul>              |
| Operating time is short even after charging. | <ul style="list-style-type: none"> <li>► Apply oil.</li> <li>► When the number of operations per charge starts to decrease, the battery is nearing the end of its life.</li> </ul> |
| Makes a loud sound.                          | <ul style="list-style-type: none"> <li>► Apply oil.</li> <li>► Confirm that the blades are properly attached.</li> <li>► Clean the system outer foil with the brush.</li> </ul>    |
| The odor is getting stronger.                | <ul style="list-style-type: none"> <li>► This can be improved by cleaning every time after shaving.</li> </ul>   |

| Problem                                    | Action   |
|--|--|
| You do not get as close a shave as before. | ▶ This can be improved by cleaning every time after shaving.   |
|  | ▶ Replace the system outer foil and/or inner blades.<br>Expected life of system outer foil and inner blades:<br>System outer foil:<br>Approximately 1 year<br>Inner blades:<br>Approximately 2 years |
|  | ▶ Apply oil.   |
| Shaver stopped functioning.                | ▶ Recommended ambient temperature for operation is 5 – 35 °C. The shaver may stop functioning when out of recommended ambient temperature range.   |
|  | ▶ The battery has reached the end of its life.   |

If the problems still cannot be solved, contact the store where you purchased the unit or a service centre authorized by Panasonic for repair.

## Battery life

The life of the battery is 3 years. The battery in this shaver is not intended to be replaced by consumers. Have the battery replaced by an authorized service centre.

## Removing the built-in rechargeable battery

### Remove the built-in rechargeable battery before disposing of the shaver.

Please make sure that the battery is disposed of at an officially designated location if there is one.

This figure must only be used when disposing of the shaver, and must not be used to repair it. If you dismantle the shaver yourself, it will no longer be waterproof, which may cause it to malfunction.

- Remove the shaver from the AC adaptor.
- Press the power switch to turn on the power and then keep the power on until the battery is completely discharged.
- Perform steps ① to ⑤ and lift the battery, and then remove it.
- Please take care not to short-circuit the battery.

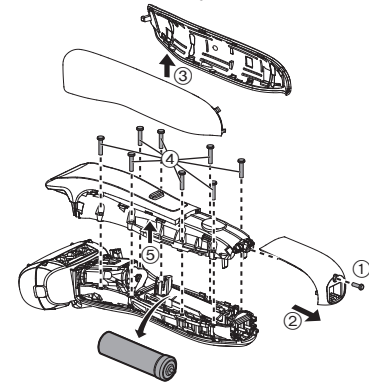

### For environmental protection and recycling of materials

This shaver contains a Lithium-ion battery.

Please make sure that the battery is disposed of at an officially assigned location, if there is one in your country.

## Specifications

English

|               |   |
|---------------|---|
| Power source  | See the name plate on the AC adaptor.<br>(Automatic voltage conversion) |
| Motor voltage | 3.6 V---  |
| Charging time | Approx. 1 hour  |

This product is intended for household use only.

# Panasonic®

## Инструкция по эксплуатации (Бытового назначения) Электробритва с возможностью работы от аккумулятора

Модель № ES-RT77  
ES-RT37

Русский

### Содержание

|  |           |   |    |
|--|-----------|---|----|
| <b>Указания по технике безопасности.....</b> | <b>18</b> | Очистка электробритвы .....               | 28 |
| Использование по назначению.....             | 22        | Устранение неисправностей.....            | 29 |
| Детали электробритвы.....                    | 23        | Срок службы батареи .....                 | 30 |
| Зарядка электробритвы .....                  | 23        | Извлечение встроенного аккумулятора ..... | 30 |
| Как пользоваться электробритвой .....        | 25        | Технические характеристики .....          | 31 |

Благодарим вас за приобретение продукта Panasonic.

Прежде чем использовать этот прибор, внимательно прочитайте данную инструкцию и сохраните ее для дальнейшего использования.

17

## Указания по технике безопасности

Чтобы уменьшить риск получения травм, гибели людей, поражения электрическим током, пожара и повреждения имущества, всегда соблюдайте следующие меры предосторожности.

### Пояснения к символам

Следующие символы используются для классификации и описания уровня опасности, травм и материального ущерба, которые возникнут при игнорировании указаний и ненадлежащем использовании продукта.



## ОПАСНОСТЬ

Обозначает потенциальную опасность, которая приведет к серьезным травмам или смерти.



## ПРЕДУПРЕЖДЕНИЕ

Обозначает потенциальную опасность, которая может привести к серьезным травмам или смерти.



## ВНИМАНИЕ

Обозначает опасность, которая может привести к незначительным травмам.

Для классификации и описания типов инструкций, которым необходимо следовать, используются следующие символы.



Этот символ используется для предупреждения пользователей о конкретном способе эксплуатации, который запрещено применять.



Этот символ используется для предупреждения пользователей о конкретной процедуре, которой необходимо следовать для безопасной эксплуатации прибора.



## ПРЕДУПРЕЖДЕНИЕ

**Данная электробритва оснащена встроенным аккумулятором. Не бросайте в огонь, не нагревайте, а также не заряжайте, не используйте и не оставляйте прибор в местах с высокой температурой.**

- Это может привести к перегреву, воспламенению или взрыву.



**Не подключайте и не отключайте адаптер от бытовой розетки мокрыми руками.**

- Это может привести к поражению электрическим током или травме.



**Не погружайте адаптер сети переменного тока в воду и никогда не мойте его водой.**

- Это может привести к поражению электрическим током или пожару вследствие короткого замыкания.



**Не располагайте адаптер переменного тока в помещениях с высокой влажностью, а также в непосредственной близости от воды.**

- Это может привести к поражению электрическим током или пожару вследствие короткого замыкания.



**Никогда не разбирайте прибор, за исключением случаев, когда он подвергается утилизации.**

- Это может привести к пожару, поражению электрическим током или травме.



**Не используйте ничего, кроме прилагаемого адаптера сети переменного тока. Кроме того, не заряжайте какие-либо другие приборы с помощью прилагаемого адаптера сети переменного тока.**

- Это может привести к ожогам или пожару вследствие короткого замыкания.



## ПРЕДУПРЕЖДЕНИЕ

**Не вносите изменений и не ремонтируйте.**

-  - Это может привести к пожару, поражению электрическим током или травме.  
Обратитесь в авторизованный сервисный центр для ремонта (замены батареи и т.д.).

**Не хранить в местах, доступных для детей и младенцев. Не позволяйте им пользоваться прибором.**

-  - Помещение внутренних лезвий, чистящей щётки и/или емкости со смазкой в рот может привести к несчастным случаям и травмам.

**Никогда не используйте прибор, если адаптер сети переменного тока поврежден или если сетевая вилка слишком свободно входит в бытовую розетку.**

-  - Это может привести к поражению электрическим током или пожару вследствие короткого замыкания.

**Нельзя повреждать, изменять, а также сгибать, тянуть или перекручивать с чрезмерным усилием шнур.**

-  **Кроме того не ставьте ничего тяжелого на шнур и не передавливайте его.**

- Это может привести к поражению электрическим током или пожару вследствие короткого замыкания.

**Не используйте в случае превышения номинальной нагрузки в бытовой розетке или электропроводке.**

-  - Превышение номинальной нагрузки при подключении слишком большого количества штепселей в одну бытовую розетку может привести к пожару из-за перегрева.

**Всегда отключайте адаптер сети переменного тока от бытовой розетки при чистке.**

-  - Невыполнение этого требования может привести к поражению электрическим током или травмам.

**Всегда проверяйте, чтобы прибор работал от источника питания с соответствующим номинальным напряжением, которое указано на адаптере сети переменного тока.**

-  **Полностью вставьте сетевую вилку.**

- Невыполнение этого требования может привести к пожару или поражению электрическим током.

**Регулярно очищайте сетевую вилку и вилку прибора с целью предотвращения накопления пыли.**

-  - Невыполнение этого требования может привести к возгоранию из-за повреждения изоляции из-за влажности.  
Отключите адаптер и протрите сухой тряпкой.

**Немедленно прекратите использование и отключите адаптер, если возник сбой или какие-либо отклонения.**

- Использование его в таких условиях может привести к пожару, поражению электрическим током или травме.

**<Причины сбоев и неисправностей>**

-  • Корпус электробритвы, адаптер, или шнур деформирован или необычно горячий.
- Корпус электробритвы, адаптер, или шнур пахнет гарью.
- Во время работы или зарядки возникает необычный звук, исходящий от электробритвы, адаптера, или шнура.
- Обратитесь за проверкой или ремонтом в авторизованный сервисный центр.

**При случайном проглатывании смазки не вызывайте рвоту, выпейте большое количество воды и обратитесь к врачу.**

-  **Если смазка попала в глаза, немедленно тщательно промойте проточной водой и обратитесь к врачу.**
- Невыполнение этих требований может привести к травме.

## ПРЕДУПРЕЖДЕНИЕ

Этот прибор не предназначен для использования людьми (включая детей) с ограниченными физическими, сенсорными или умственными способностями или лицами без соответствующих знаний и опыта. Использование прибора такими людьми допускается только под наблюдением лица, отвечающего за их безопасность, и при условии соблюдения четких инструкций по работе с прибором. Необходимо следить, чтобы дети не играли с прибором.

- Невыполнение этого требования может привести к повреждению или травмам.

 Шнур питания не подлежит замене. В случае повреждения шнура адаптер сети переменного тока необходимо утилизировать.

- Невыполнение этого требования может привести к повреждению или травмам.

## ВНИМАНИЕ

Не допускайте, чтобы мусор прилипал к сетевой вилке или вилке прибора.

 - Это может привести к поражению электрическим током или пожару вследствие короткого замыкания.

Не оказывайте чрезмерного давления, прикладывая сеточную систему к губам или другим частям лица. Не прикладывайте сеточную систему непосредственно к дефектам или повреждениям кожи.

- Это может привести к травмированию кожи.

 Не надавливайте с силой на сеточную систему. Кроме того, не прикасайтесь к сеточной системе пальцами или ногтями при работе прибора.

- Это может привести к травмам кожи или сократить срок службы сеточной системы.

 Не прикасайтесь к лезвиям (металлической части) внутренних лезвий.

- Это может привести к травмам рук.

 Не используйте этот продукт для стрижки волос на голове или бритья какой-либо другой части тела.

- Это может привести к травмам кожи или сократить срок службы сеточной системы.

 Не давайте пользоваться электробритвой членам вашей семьи или другим людям.

- Это может привести к инфекции или воспалению.

 Не роняйте и не подвергайте ударам.

- Это может привести к травмам.

 Не наматывайте шнур вокруг адаптера во время хранения.

- Это может привести к излому шнура под нагрузкой, и, как следствие, к пожару по причине короткого замыкания.

Отключите адаптер от бытовой розетки, когда прибор не заряжается.

 - Невыполнение этого требования может привести к поражению электрическим током или пожару из-за утечки тока в результате износа изоляции.

 Проверьте сеточную систему на наличие трещин и деформаций перед применением.

- Невыполнение этого требования может привести к травмам кожи.



## ВНИМАНИЕ



Для переноски или хранения электробритвы обязательно закрывайте ее защитной крышкой.

- Невыполнение этого требования может привести к травмам кожи или сократить срок службы сеточной системы.



При отключении адаптера или вилки прибора держитесь за адаптер или вилку прибора, а не за шнур.

- Невыполнение этого требования может привести к поражению электрическим током или травмам.

## ► Утилизация аккумулятора



## ОПАСНОСТЬ

Аккумулятор предназначен исключительно для использования с этой электробритвой. Не используйте аккумулятор с другими устройствами.

Не заряжайте аккумулятор после того, как он был вынут из устройства.

• Не бросайте в огонь и не нагревайте.  
• Не ударяйте, не разбирайте, не модифицируйте и не прокалывайте.

• Не позволяйте положительным и отрицательным клеммам аккумулятора входить в контакт друг с другом через металлические предметы.

• Не переносите и не храните аккумулятор вместе с металлическими украшениями, такими как цепочки, закладки.

• Не заряжайте, не используйте и не оставляйте аккумулятор там, где он будет подвергаться воздействию высоких температур, например, под прямыми солнечными лучами или вблизи других источников тепла.

• Никогда не нарушайте изоляцию аккумулятора.

- Это может привести к перегреву, воспламенению или взрыву.



## ПРЕДУПРЕЖДЕНИЕ

После снятия аккумулятора держите его в месте, недоступном для детей.



- Аккумулятор может нанести вред организму при случайном проглатывании.

Если это произошло, немедленно обратитесь к врачу.

## ПРЕДУПРЕЖДЕНИЕ

При протечке аккумуляторной жидкости соблюдайте следующие процедуры. Не прикасайтесь к аккумулятору голыми руками.



- Аккумуляторная жидкость может привести к слепоте при попадании в глаза. Не трите глаза. Немедленно промойте чистой водой и обратитесь к врачу.
- При попадании на кожу или одежду аккумуляторная жидкость может вызвать воспаления или травмы. Тщательно смойте ее чистой водой и обратитесь к врачу.

## Использование по назначению

- Данная электробритва может использоваться как для влажного бритья с пеной, так и для сухого бритья. Этой водонепроницаемой электробритвой можно пользоваться в душе, а после бритья промывать водой. Данный знак означает, что электробритвой можно пользоваться в ванной или в душе.



### ► Примечания

- Попробуйте влажное бритье с применением пены на протяжении трех недель, и вы заметите разницу. Потребуется некоторое время для того, чтобы привыкнуть к электробритве Панасоник для влажного/сухого бритья, поскольку Вашей коже и волосяному покрову всегда требуется около месяца, чтобы привыкнуть к любому новому методу бритья.

- Следите, чтобы оба внутренних лезвия были вставлены. Если вставлено только одно внутреннее лезвие, электробритва может быть повреждена.
- При очистке электробритвы в воде не используйте соленую или горячую воду. Не оставляйте электробритву погруженной в воду на длительное время.
- Чистите корпус только мягкой тканью, слегка смоченной водопроводной водой или слабым мыльным раствором. Не используйте для очистки прибора растворители (бензин, спирт и другие химические вещества).
- После использования храните электробритву в сухом месте.
- Не храните электробритву в местах, где она будет подвергаться воздействию прямых солнечных лучей или других источников тепла.

## Детали электробритвы

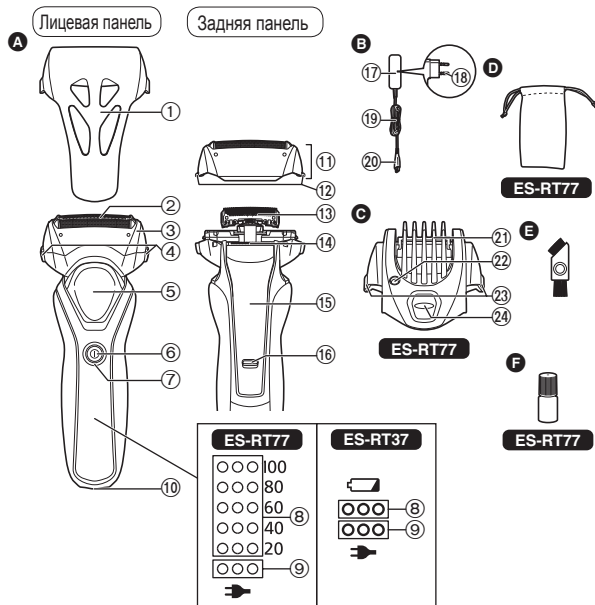

### А Корпус электробритвы

- ① Защитная крышка
- ② Сеточная система
- ③ Рамка для крепления сеток
- ④ Кнопки для снятия бритвенной головки
- ⑤ Опора для пальца
- ⑥ Выключатель питания
- ⑦ Индикатор включения

### ES-RT77

- ⑧ Индикатор ёмкости аккумулятора
- ⑨ Индикатор состояния зарядки (→)
- ⑩ Разъем
- ⑪ Бритвенная головка
- ⑫ Кнопки для снятия сеток
- ⑬ Внутренние лезвия
- ⑭ Триммер
- ⑮ Переключатель триммера

- ⑯ Кнопка блокировки/разблокировки

### Б Адаптер сети переменного тока (RE7-59)

- ⑰ Адаптер
- ⑱ Сетевая вилка
- ⑲ Шнур
- ⑳ Вилка прибора

### В Насадка-гребень ES-RT77

- ㉑ Гребень
- ㉒ Окошко длины стрижки
- ㉓ Кнопки разблокировки насадки-гребня
- ㉔ Переключатель длины стрижки

### Аксессуары

### Д Дорожный футляр ES-RT77

- Е Чистящая щеточка
- Ф Смазка ES-RT77

## Зарядка электробритвы

### 1 Вставьте вилку прибора в электробритву.

- Прежде чем вставлять вилку питания, выключите электробритву.

### 2 Вставьте адаптер в розетку электрической сети.

- Тщательно вытрите капельки воды с разъема.

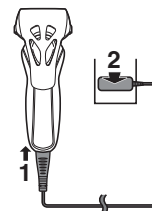

### 3 Отсоедините адаптер по окончании зарядки.

- Зарядка занимает приблизительно 1 час. Время зарядки зависит от зарядной ёмкости.

- Зарядка аккумулятора в течение более 1 часа не скажется на его работоспособности.
- Полная зарядка не станет причиной снижения производительности батареи.

#### Примечание

Вы не можете использовать электробритву во время зарядки.

В процессе зарядки

**ES-RT77**

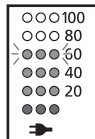

Светится индикатор состояния зарядки (→).

Количество делений на индикаторе ёмкости аккумулятора будет увеличиваться по мере его зарядки.

**ES-RT37**



Светится индикатор состояния зарядки (→).

После завершения зарядки

**ES-RT77**

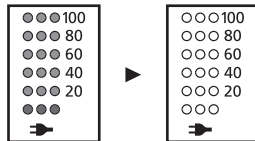

Все индикаторы ёмкости аккумулятора загораются на 5 секунд, а затем все индикаторы гаснут.

**ES-RT37**



Индикатор состояния зарядки (→) выключается.

Проблемы с зарядкой

**ES-RT77**

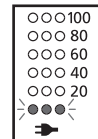

**ES-RT37**

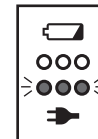

Индикатор состояния зарядки (→) будет мигать два раза в секунду.

- После окончания зарядки, пока электробритва подключена в сеть, при переводе выключателя питания в положение ВКЛ. индикатор состояния зарядки (→) загорится и через 5 секунд погаснет. Это означает, что электробритва полностью заряжена.
- Рекомендуется, чтобы температура воздуха при зарядке составляла 10 – 35 °С. Зарядка аккумулятора может занять больше времени или же он может вообще не зарядиться при чрезмерно высокой или низкой температуре. Заряжайте электробритву при температуре воздуха в пределах рекомендуемого диапазона.
- При первой зарядке электробритвы, или если она не использовалась дольше 6 месяцев, время зарядки может измениться или индикатор состояния зарядки (→) может не светиться несколько минут. Если электробритву не отключать, то индикатор со временем начнет светиться.

## Как пользоваться электробритвой

- Не ставьте палец на выключатель питания во время использования электробритвы. Так можно случайно выключить электробритву. Располагайте пальцы на специальной опоре для пальца во время использования электробритвы.
- Рекомендованная температура воздуха для пользования прибором составляет 5 °С – 35 °С. При использовании прибора при очень низких или очень высоких температурах, он может отключиться.

### 1 Нажмите выключатель питания.

- Индикатор включения светится. **ES-RT77**

### 2 В процессе бритья держите электробритву, как показано на рисунке.

- Начните бритье, слегка надавливая электробритвой на кожу лица. Натягивая кожу свободной рукой, перемещайте электробритву возвратно-поступательными движениями по направлению роста волос. Когда Ваша кожа привыкнет к такому способу бритья, можно немного увеличить давление электробритвой. Чрезмерное давление электробритвой не улучшает качество бритья.

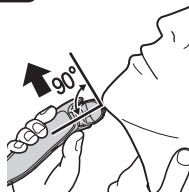

## Использование триммера

### ► Подравнивание бакенбардов

Продвиньте переключатель триммера вверх. Включите электробритву, и, удерживая ее под прямым углом к коже, движениями сверху вниз подравняйте волосы на висках.

- Нажмите и удерживайте кнопку разблокировки и сдвиньте переключатель триммера вниз, чтобы опустить триммер.

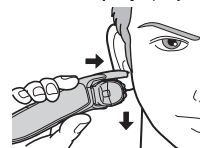
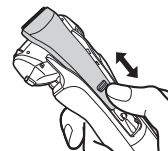

### ► Перед бритьем

Триммер можно использовать для укорачивания длинной щетины перед бритьем.

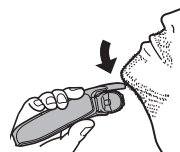

### ► Подравнивание усов

Включите электробритву, расположите ее под нужным углом и подравняйте усы.

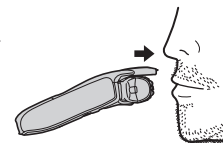

## ► Стрижка бороды

Стрижка бороды должна выполняться постепенно, обратив электробритву выключателем от лица и следя за тем, чтобы не состричь слишком много.

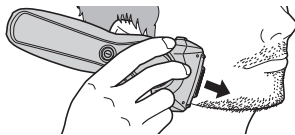

## Использование насадки-гребня ES-RT77

### Примечание

Производите смазку триммера каждый раз до и после использования. (См. стр. 28.)

В результате нарушения правил смазки могут возникать следующие проблемы в связи с коррозией, износом или обгоранием.

- Притупление лезвия триммера.
- Сокращение рабочего времени.
- Сильный шум.

Убедитесь, что электробритва выключена.

## 1 Установите насадку-гребень на корпус до щелчка.

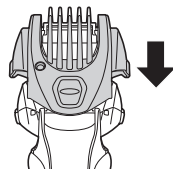

- Нажмите и удерживайте кнопки разблокировки насадки-гребня, чтобы снять ее.

## 2 Продвиньте переключатель триммера вверх до щелчка.

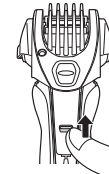
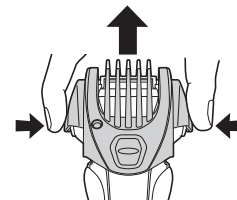

## 3 Нажав и удерживая переключатель длины стрижки, переместите гребень в вертикальном направлении на необходимую длину стрижки (от 1 мм до 7 мм).

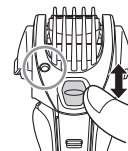

|                                |     |     |     |     |     |
|--------------------------------|-----|-----|-----|-----|-----|
| Длина стрижки (мм)<br>(прибл.) | 1,0 | 2,5 | 4,0 | 5,5 | 7,0 |
| Индикатор                      | 1.0 | 2.5 | 4.0 | 5.5 | 7.0 |

- Действительная длина стрижки будет немного больше значения, указанного на насадке.

- 4** Слегка надавите на насадку-гребень, чтобы зафиксировать ее.



- 5** Включите электробритву, коснитесь гребнем насадки-гребня кожи и начните стричь бороду, перемещая триммер назад против направления роста волос.

#### Примечания

- Будьте осторожны, чтобы не порезать руку лезвием, устанавливая и снимая насадку-гребень.
- Не используйте электробритву с кремами для бритья и не подстригайте мокрую бороду. Мокрые волосы могут прилипнуть к коже или сплестись, усложняя процесс стрижки.
- Расчешите бороду и бакенбарды перед стрижкой.
- При стрижке большого количества волос состриженные волосы могут собираться внутри насадки-гребня, поэтому вычищайте состриженные волосы после каждого использования.
- Если насадка-гребень установлена неправильно, она может отойти в процессе использования, что приведет к чрезмерному состриганию волос.

## Работа индикаторов во время использования электробритвы

В процессе использования

**ES-RT77**

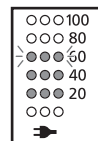

Отображается приблизительный заряд аккумулятора в диапазоне 20 – 100.

- Выключится приблизительно через 5 секунд.

**ES-RT37**



Ни один индикатор не светится во время использования электробритвы.

Если аккумулятор разрядился

**ES-RT77**

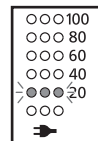

«20» мигает 5 секунд после нажатия выключателя питания.

**ES-RT37**

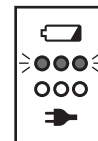

Индикатор ёмкости аккумулятора мигает 5 секунд при нажатии выключателя питания.

- Вы можете побриться 2-3 раза после того, как «20» начнет мигать. (Это зависит от условий эксплуатации). **ES-RT77**
- Вы можете побриться 2-3 раза после того, как начнет мигать индикатор ёмкости аккумулятора. (Это зависит от условий эксплуатации). **ES-RT37**

- Полного заряда батареи хватает приблизительно на 18 сеансов бритья по 3 минуты. (Время зависит от условий эксплуатации.)

## Очистка электробритвы

1. Отсоедините шнур от электробритвы.
2. Намочите сеточную систему и нанесите на нее немного жидкого мыла для рук.
3. Включите электробритву.
4. Выключите электробритву через 10-20 секунд.



5. Снимите бритвенную головку.



6. Промойте электробритву, бритвенную головку, триммер и насадку-гребень проточной водой.

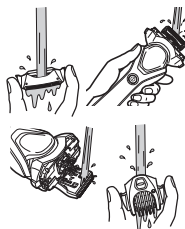

7. Вытрите оставшиеся капли воды сухой тканью.
8. Полностью высушите бритвенную головку, электробритву, триммер и насадку-гребень.



9. Прикрепите бритвенную головку к электробритве.
10. Смажьте электробритву.

## Смазка (в комплекте только для ES-RT77)

Для обеспечения комфортного бритья мы рекомендуем использовать смазку, поставляемую в комплекте с электробритвой.

1. Отключите электробритву.
2. Нанесите одну каплю смазки на каждую из сеток сеточной системы.
3. Промойте триммер и капните на него смазку.
4. Включите электробритву и дайте ей поработать вхолостую в течение 5 секунд.
5. Выключите электробритву и удалите излишки смазки с сеточной системы при помощи мягкой ткани.

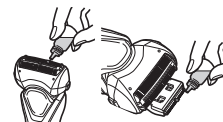

## Очистка с помощью щетки

### ► Очистка длинной щеткой

Очистка сеточной системы (a), корпуса бритвенного станка (b) и триммера (c) выполняется с помощью длинной щетки.

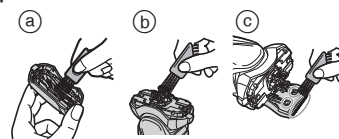



### ► Очистка короткой щеточкой

Очистка внутренних лезвий выполняется движением короткой щеточки в указанном направлении (А).

- Не двигайте короткой щеткой в направлении (В), так как это может повредить внутренние лезвия и уменьшить их остроту.
- Не пользуйтесь короткой щеткой для очистки сеточной системы.

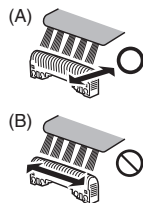

### Замена сеточной системы и внутренних лезвий

|                   |                     |
|-------------------|---------------------|
| Сеточная система  | Ежегодно            |
| Внутренние лезвия | Один раз в два года |

### ► Снятие бритвенной головки

Нажмите кнопки снятия бритвенной головки и поднимите бритвенную головку.

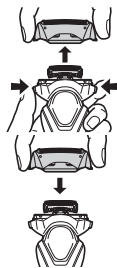

### ► Установка бритвенной головки

Осторожно наденьте бритвенную головку на электробритву и надежно закрепите до щелчка.



### ► Замена сеточной системы

1. Нажмите на кнопки для снятия сеток и вытащите сеточную систему.
2. Установите сеточную систему до щелчка.
  - Обязательно устанавливайте сеточную систему в правильном направлении.
  - Устанавливайте бритвенную головку только со вставленной сеточной системой.

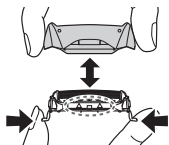

### ► Замена внутренних лезвий

1. Отсоедините внутренние лезвия по одному.
  - Не касайтесь краев (металлических частей) внутренних лезвий, чтобы не порезать руки.
2. Вставьте внутренние лезвия по одному, до щелчка.

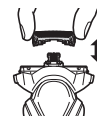

### ► Сменные детали

Сменные детали можно приобрести у дилера или в сервисном центре.

|                                    |                                      |         |
|------------------------------------|--------------------------------------|---------|
| Сменные детали для ES-RT77/ES-RT37 | Сеточная система и внутренние лезвия | WES9013 |
|                                    | Сеточная система                     | WES9087 |
|                                    | Внутренние лезвия                    | WES9068 |

### Устранение неисправностей

| Проблема                                    | Действия  |
|---|---|
| Подстриженные волосы разлетаются в стороны. | <ul style="list-style-type: none"><li>► Это можно устранить, выполняя очистку каждый раз после бритья.</li><li>► Очистка внутренних лезвий выполняется щеточкой.</li></ul>                                  |
| Сеточная система нагревается.               | <ul style="list-style-type: none"><li>► Нанесите смазку. (См. стр. 28.)</li><li>► Замените сеточную систему, если она повреждена или деформирована. (См. на этой стр.)</li><li>► Нанесите смазку.</li></ul> |
| Короткое время работы, даже после зарядки.  | <ul style="list-style-type: none"><li>► Когда число использований после одной зарядки начинает снижаться, срок службы аккумулятора приближается к концу.</li></ul>  |

| Проблема                            | Действия   |
|-------------------------------------|--|
| Электробритва издает громкий звук.  | <ul style="list-style-type: none"> <li>▶ Нанесите смазку.</li> <li>▶ Убедитесь, что лезвия присоединены правильно.</li> <li>▶ Почистите сеточную систему с помощью щеточки.</li> </ul>   |
| Усиливается запах.                  | <ul style="list-style-type: none"> <li>▶ Это можно устранить, выполняя очистку каждый раз после бритья.</li> <li>▶ Это можно устранить, выполняя очистку каждый раз после бритья.</li> </ul>   |
| Бритье не такое чистое, как раньше. | <ul style="list-style-type: none"> <li>▶ Замените сеточную систему и/или внутренние лезвия.<br/>Ожидаемый срок службы сеточной системы и внутренних лезвий:<br/>Сеточная система:<br/>    Примерно 1 год<br/>Внутренние лезвия:<br/>    Примерно 2 года</li> <li>▶ Нанесите смазку.</li> </ul> |
| Электробритва перестала работать.   | <ul style="list-style-type: none"> <li>▶ Рекомендуемая температура воздуха при эксплуатации 5 – 35 °С.<br/>Электробритва может перестать работать при температуре воздуха вне рекомендуемого диапазона.</li> <li>▶ Срок службы аккумулятора подошел к концу.</li> </ul>                        |

Если проблему решить не удастся, обратитесь в магазин, где был приобретен данный прибор, или в авторизованный сервисный центр Panasonic для ремонта.

## Срок службы батареи

Срок службы аккумулятора составляет 3 года. Аккумулятор в данной электробритве не предназначен для самостоятельной замены пользователем. Заменяйте аккумулятор в официальном сервисном центре.

## Извлечение встроенного аккумулятора

**Перед утилизацией электробритвы удалите из неё аккумулятор.** Пожалуйста, проследите за тем, чтобы утилизация батареи была выполнена в официальном пункте приема при наличии такового в Вашей стране.

Эту схему можно использовать только для утилизации электробритвы и нельзя использовать для ее ремонта. Если вы разберёте электробритву самостоятельно, она уже не будет водонепроницаемой, что может привести к ее неисправности.

- Снимите электробритву с адаптера сети переменного тока.
- Нажмите на переключатель питания, чтобы включить прибор, и оставьте его включенным до полной разрядки аккумулятора.
- Выполните шаги с ① по ⑤, затем приподнимите и извлеките аккумулятор.
- Примите меры предосторожности, чтобы не замкоротить аккумулятор.

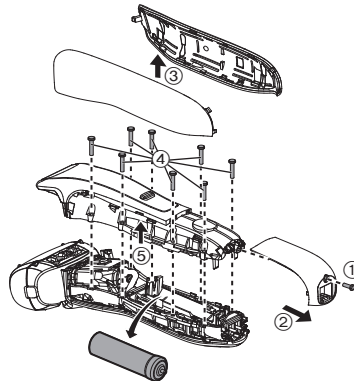

**Рекомендации по охране окружающей среды и переработке отходов**  
 В электрооборудовании используется литий-ионный аккумулятор. Пожалуйста, проследите за тем, чтобы утилизация аккумулятора была выполнена в официальном пункте приёма при наличии такового в Вашей стране.

## Технические характеристики

|                                     |   |
|-------------------------------------|---|
| Источник питания                    | См. табличку номиналов на адаптере сети переменного тока.<br>(Автоматическая подстройка под сетевое напряжение) |
| Рабочее напряжение электродвигателя | 3,6 В---  |
| Время зарядки                       | Прибл. 1 час  |

Данное устройство предназначено только для домашнего использования.

Установленный производителем в порядке п. 2 ст. 5 Федерального Закона РФ "О защите прав потребителей" срок службы для данного изделия равен 7 годам с даты производства при условии, что изделие используется в строгом соответствии с настоящей инструкцией по эксплуатации и применимыми техническими стандартами.



**Панасоник Корпорэйшн**  
 1006, Кадома, Осака 571-8501, Япония

Сделано в Китае

### Примечание:

Дата изготовления устройства (год, месяц) указана на обратной стороне в виде номера.

Номер: X X XXXXX

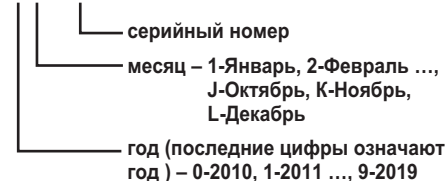

**Примечание:**

Дата изготовления адаптера переменного тока (год, месяц, день) указана на его обратной стороне.

Номер: X XX XX

— день

— месяц – Январь-01, Февраль-02 ...,  
Декабрь-12

— год (последние цифры означают  
год) – 0-2010, 1-2011..., 9-2019

Русский

# Panasonic®

Інструкція з експлуатації  
(Побутового призначення) Бритва з можливістю роботи від акумулятора

Модель № ES-RT77  
ES-RT37

## Зміст

|  |           |   |           |
|--|-----------|---|-----------|
| <b>Заходи безпеки .....</b>              | <b>34</b> | <b>Чищення електробритви .....</b>            | <b>43</b> |
| <b>Використання за призначенням.....</b> | <b>38</b> | <b>Усунення несправностей.....</b>            | <b>45</b> |
| <b>Будова електробритви .....</b>        | <b>38</b> | <b>Термін дії акумулятора .....</b>           | <b>46</b> |
| <b>Зарядження електробритви.....</b>     | <b>39</b> | <b>Виймання вбудованого акумулятора .....</b> | <b>46</b> |
| <b>Використання електробритви .....</b>  | <b>40</b> | <b>Технічні характеристики.....</b>           | <b>46</b> |

Українська

Дякуємо за придбання цього продукту Panasonic.

Перш ніж починати користуватись цим приладом, уважно прочитайте дані інструкції та збережіть їх для подальшого використання.

33

## Заходи безпеки

Щоб зменшити ризик отримання травм, загибелі людей, ураження електричним струмом, пожежі і пошкодження майна, дотримуйтесь наведених далі заходів безпеки.

### Пояснення до символів

Такі символи використовуються для класифікації та опису рівня небезпеки, травм і матеріального збитку, які може спричинити невиконання зазначених вимог і неналежне використання приладу.



## НЕБЕЗПЕЧНО

Позначає потенційну небезпеку, яка призводить до серйозних травм або смерті.



## ОБЕРЕЖНО

Позначає потенційну небезпеку, яка може призвести до серйозних травм або смерті.



## УВАГА

Позначає потенційну небезпеку, яка може призвести до незначних травм.

Такі символи використовуються для класифікації та опису типу інструкцій, яких необхідно дотримуватися.



Цей символ використовується для попередження користувачів про конкретну дію, яку не слід виконувати під час експлуатації.



Цей символ використовується для попередження користувачів про конкретну дію, яку слід виконувати заради безпечної експлуатації.



## ОБЕРЕЖНО

**Ця електробритва обладнана вбудованим акумулятором. Не кидайте у вогонь, не нагрівайте, а також не заряджайте, не використовуйте та не залишайте прилад у місці з високою температурою.**  
- Це може призвести до перегріву, займання або вибуху.



**Не підключайте до розетки і не відключайте з розетки адаптер мокрими руками.**  
- Це може призвести до ураження електричним струмом або травм.



**Не занурюйте адаптер змінного струму у воду і не мийте його водою.**



- Це може призвести до ураження електричним струмом або пожежі через коротке замикання.

**Не розташовуйте адаптер змінного струму на або біля раковин та ванн.**



- Це може призвести до ураження електричним струмом або пожежі через коротке замикання.

**Ніколи не розбирайте прилад, за винятком випадків утилізації продукту.**



- Це може призвести до пожежі, ураження електричним струмом або травм.

**Не використовуйте інші адаптери змінного струму, крім тих, що йдуть у комплекті. Також не використовуйте доданий адаптер змінного струму для зарядження інших пристроїв.**



- Це може призвести до опіків або пожежі через коротке замикання.

## **ОБЕРЕЖНО**

**Не модифікуйте і не ремонтуйте прилад.**



- Це може призвести до пожежі, ураження електричним струмом або травм.  
Зверніться в офіційний сервісний центр для ремонту (заміни батареї тощо).

**Не зберігайте прилад в місці, доступному для дітей та немовлят. Не дозволяйте їм використовувати прилад.**



- Потрапляння леза, щітки для чищення і/або ємності з мастилом до ротової порожнини може стати причиною нещасних випадків і травм.

**Забороняється використовувати пристрій, якщо адаптер змінного струму пошкоджений або якщо вилка недостатньо щільно підключена до розетки.**



- Це може призвести до ураження електричним струмом або пожежі через коротке замикання.

**Не пошкоджуйте та не модифікуйте шнур, не перегинайте, не тягніть та не скручуйте його з надмірним зусиллям.**



- Також не кладіть важкі предмети і не стискайте шнур.  
- Це може призвести до ураження електричним струмом або пожежі через коротке замикання.

**Не використовуйте у спосіб, що призведе до перевищення потужності побутової розетки або проводки.**



- Перевищення потужності внаслідок підключення надмірної кількості вилок до однієї розетки може призвести до пожежі через перегрів.

**Перед початком чищення завжди відключайте адаптер змінного струму від електричної розетки.**



- Невиконання цієї вимоги може призвести до ураження електричним струмом або травм.

**Завжди перевіряйте, щоб прилад працював від такого джерела живлення, яке відповідає номінальній напрузі приладу, яка зазначена на адаптері змінного струму. Вставляйте вилку повністю.**



- Невиконання цієї вимоги може призвести до пожежі або ураження електричним струмом.

**Регулярно очищуйте вилку і штекер шнура живлення, щоб запобігти накопиченню пилу.**



- Невиконання цієї вимоги може призвести до пожежі через порушення ізоляції внаслідок вологості.  
Від'єднайте адаптер і протріть його сухою тканиною.

**Негайно припиніть використання і від'єднайте адаптер у разі ненормальної роботи або несправності.**

- Невиконання цієї вимоги може призвести до пожежі, ураження електричним струмом або травм.

**<Випадки ненормальної роботи або несправності>**



- Корпус, адаптер або шнур деформовані або занадто гарячі.
  - Корпус, адаптер або шнур пахнуть паленим.
  - Під час використання або зарядження у корпусі, адаптері або шнури спостерігається незвичний звук.
- Негайно зверніться до офіційного сервісного центру для огляду або ремонту.

**У разі випадкового вживання мастила не викликайте блювоту, випийте велику кількість води і зверніться до лікаря.**



**У разі потрапляння мастила в очі негайно ретельно промийте під проточною водою та зверніться до лікаря.**  
- Недотримання цих інструкцій може призвести до отримання травми.

## **ОБЕРЕЖНО**

Даний пристрій заборонений для використання особами (включаючи дітей) з обмеженими фізичними та розумовими здібностями, а також особами з браком досвіду, окрім як під наглядом або після інструктажу щодо використання даного пристрою, проведеного особами, відповідальними за їх безпеку. Не допускайте, щоб діти грались з даним пристроєм.

- Невиконання цієї вимоги може стати причиною нещасного випадку або травми.

 Шнур живлення не підлягає заміні. У разі пошкодження шнура, адаптер змінного струму необхідно утилізувати.

- Невиконання цієї вимоги може стати причиною нещасного випадку або травми.

## **УВАГА**

 Не допускайте потрапляння дрібних металевих предметів або сміття до вилки або штекера шнура живлення.

- Це може призвести до ураження електричним струмом або пожежі через коротке замикання.

 Не притискайте систему зовнішніх сіток до губ або інших частин обличчя занадто сильно. Не прикладайте систему зовнішніх сіток безпосередньо до пошкоджених ділянок шкіри.

- Це може призвести до травмування шкіри.

 Не натискайте сильно на систему зовнішніх сіток. Також не торкайтеся до системи зовнішніх сіток пальцями або нігтями під час використання.

- Такі дії можуть призвести до травмування шкіри або скоротити термін дії системи зовнішніх сіток.

 Не торкайтеся до секції з лезами (металевої секції) внутрішнього леза.

- Це може призвести до травмування рук.

 Не використовуйте цей продукт для стрижки волосся на голові або на будь-якій іншій частині тіла.

- Такі дії можуть призвести до травмування шкіри або скоротити термін дії системи зовнішніх сіток.

 Не давайте користуватися електробритвою членам вашої родини або іншим особам.

- Це може призвести до зараження інфекцією або запалення.

 Не роняйте прилад і не піддавайте його удару.

- Це може призвести до травм.

 Не намотуйте шнур навколо адаптера під час зберігання.

- Це може призвести до переламування шнура внаслідок надмірного натягу і спричинити пожежу через коротке замикання.

 Від'єднуйте адаптер від розетки після завершення зарядження.

- Невиконання цієї вимоги може призвести до ураження електричним струмом або пожежі через виток в результаті зносу ізоляції.

 Переконайтесь у відсутності тріщин і деформацій у системі зовнішніх сіток перед її використанням.

- Недотримання цієї вимоги може призвести до травми шкіри.



## УВАГА



Обов'язково закривайте електробритву захисним ковпачком під час перенесення або зберігання.

- Невиконання цієї вимоги може призвести до травмування шкіри або скоротити термін дії системи зовнішніх сіток.



Під час від'єднання адаптера або штекера шнура живлення тримайтеся за адаптер або за штекер шнура живлення, а не за шнур живлення.

- Невиконання цієї вимоги може призвести до ураження електричним струмом або травм.

## ► Утилізація акумулятора



## НЕБЕЗПЕЧНО

Акумулятор призначений виключно для використання з цією електробритвою. Не використовуйте акумулятор з іншими продуктами.

Не заряджайте акумулятор після того, як він був вилучений із продукту.

- Не кидайте акумулятор у вогонь і не нагрівайте його.
  - Не бийте, не розбирайте, не змінюйте і не протикайте акумулятор гострими предметами.
  - Не дозволяйте, щоб позитивна і негативна клеми акумулятора з'єднались одна з одною через металеві предмети.
  - Не переносьте і не зберігайте акумулятор разом з металевими прикрасами, такими як ланцюжки та шпильки.
  - Не заряджайте, не використовуйте і не залишайте акумулятор у місцях, які знаходяться під впливом високих температур, наприклад під прямими сонячними променями або поруч із джерелами тепла.
  - Ніколи не розбирайте елементи акумулятора.
- Це може призвести до перегріву, займання або вибуху.



## ОБЕРЕЖНО

Після видалення акумулятора тримайте його в місці, недоступному для дітей і немовлят.



- Акумулятор завдасть шкоди організму при випадковому проковтуванні.

Якщо це сталося, негайно зверніться до лікаря.

## ОБЕРЕЖНО

Якщо акумулятор протік, виконайте наступні процедури. Не торкайтеся акумулятора голими руками.

- Рідина з акумулятора може призвести до сліпоти, якщо вона потрапить до очей.



Не трійте очі. негайно промийте чистою водою і зверніться до лікаря.

- Рідина з акумулятора може викликати запалення або травму при контакті зі шкірою або одягом.

Ретельно змийте її чистою водою і зверніться до лікаря.

## Використання за призначенням

- Дана електробритва може використовуватися як для вологого гоління з піною, так і для сухого гоління. Цією водонепроникною бритвою можна користуватися в душі, а після гоління промивати водою. Символ, наведений нижче, означає, що електробритву можна використовувати у ванні або у душі.



### ► Примітки

- Спробуйте використовувати вологе гоління упродовж трьох тижнів, і Ви помітите відчутну різницю. Вам буде потрібен певний час для того, щоб звикнути до електробритви Panasonic для вологого/сухого гоління, оскільки Ваша шкіра та волоссяний покрив потребує приблизно одного місяця, щоб звикнути до будь-якого нового способу гоління.
- Обидва внутрішні леза повинні бути вставлені. Якщо вставлене тільки одне внутрішнє лезо, електробритва може бути пошкоджена.
- При чищенні електробритви водою не використовуйте солону або гарячу воду. Не занурюйте електробритву у воду на тривалий час.

- Протріть корпус електробритви м'якою серветкою, злегка зволоженою у проточній або мильній воді. Не використовуйте розчинник, бензин, спирт або інші хімічні речовини.
- Після користування зберігайте електробритву у місці з низькою вологістю повітря.
- Не зберігайте електробритву під прямим сонячним промінням або поблизу інших джерел тепла.

## Будова електробритви

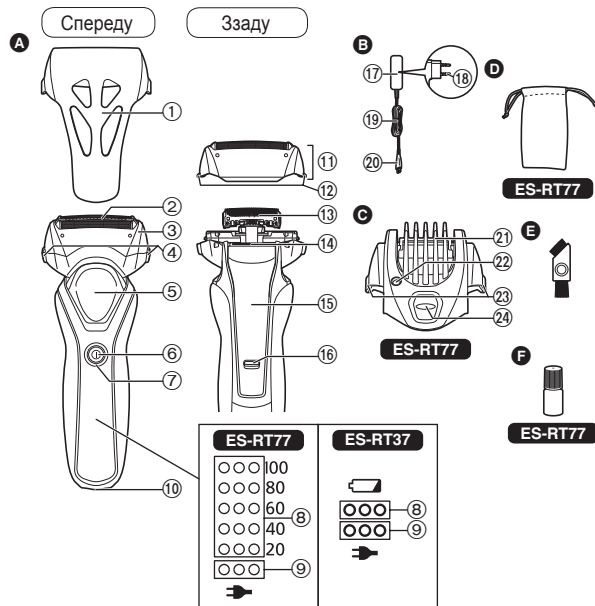

## A Корпус електробритви

- 1 Захисний ковпачок
- 2 Система зовнішніх сіток
- 3 Рамка сіток
- 4 Кнопки фіксатора рамки сіток
- 5 Опора для пальця
- 6 Вимикач живлення
- 7 Індикатор увімкнення

## ES-RT77

- 8 Індикатор ємності акумулятора
- 9 Індикатор стану зарядження (➔)
- 10 Роз'єм електробритви
- 11 Зовнішня сітка голівки для гоління
- 12 Кнопки для зняття сіток
- 13 Внутрішні леза
- 14 Тример
- 15 Перемикач тримера

- 16 Кнопка блокування/розблокування

## B Адаптер змінного струму (RE7-59)

- 17 Адаптер
- 18 Вилка
- 19 Шнур
- 20 Штекер шнура живлення

## C Насадка-гребінець

- ### ES-RT77
- 21 Гребінець
  - 22 Віконце висоти стрижки
  - 23 Кнопки для зняття насадки-гребінця
  - 24 Перемикач висоти стрижки

## Акcesуари

## D Дорожній футляр

### ES-RT77

- ## E Щітка для чищення
- ## F Масило ES-RT77

- Зарядження батареї впродовж більш ніж 1 години не вплине на працездатність батареї.
- Додаткове зарядження не спричинить погіршення робочих характеристик акумулятора.

## Примітка

Ви не можете користуватись бритвою під час зарядження.

## Під час зарядження

### ES-RT77

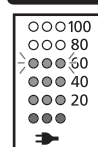

Світиться індикатор стану зарядження (➔).

Число, що відображається на індикаторі ємності акумулятора, буде збільшуватися під час зарядження акумулятора.

### ES-RT37



Світиться індикатор стану зарядження (➔).

## Зарядження електробритви

### 1 Підключіть шнур живлення до електробритви.

- Перед підключенням до електромережі, вимкніть електробритву.

### 2 Підключіть адаптер до розетки.

- Ретельно витріть краплі води з роз'єму електробритви.

### 3 Після завершення зарядження від'єднайте адаптер.

- Зарядження займає приблизно 1 годину. Час зарядження може відрізнятися в залежності від зарядної ємності.

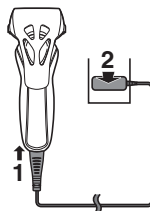

## Після завершення зарядження

### ES-RT77

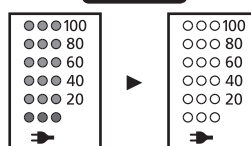

Всі індикатори ємності акумулятора засвітаються на 5 секунд, а потім всі індикатори вимкнутьься.

### ES-RT37



Індикатор стану зарядження (➔) вимикається.



- Після закінчення зарядження, поки електробритва підключена до електричної мережі, при переведенні вимикача живлення у положення УВІМК. індикатор ємності акумулятора (➡) засвітиться і через 5 секунд вимкнеться. Це означає, що електробритва повністю заряджена.
- Рекомендована температура навколишнього середовища для заряджання становить 10 – 35 °С. При надзвичайно високих або низьких температурах акумулятор може не заряджатися або може збільшитися час, потрібний для зарядження. Заряджайте бритву при температурі, яка знаходиться в межах рекомендованого діапазону температур навколишнього середовища.
- Під час першого зарядження електробритви, або якщо нею не користувалися більше 6 місяців, час зарядження може змінюватися, або індикатор стану зарядження (➡) може не світитись протягом декількох хвилин. Якщо електробритву не вимикати, індикатор через деякий час почне світитися.

## Використання електробритви

- Не кладіть палець на вимикач живлення під час використання електробритви. Це може призвести до відключення електробритви. Під час користування електробритвою тримайте палець на опорі для пальця.
- Рекомендована температура повітря для користування приладом становить 5 – 35 °С. Під час використання приладу при дуже низьких або дуже високих температурах, він може вимкнутись.

### 1 Натисніть на вимикач живлення.

- Індикатор увімкнення світиться. **ES-RT77**

### 2 Розпочніть гоління, тримаючи електробритву так, як показано на малюнку.

- Розпочніть гоління, злегка притискаючи електробритву до обличчя. Натягніть шкіру обличчя вільною рукою та переміщуйте електробритву зворотно-поступальними рухами у напрямку росту волосся. Коли шкіра обличчя звикне до даної електробритви, Ви можете злегка збільшити натиск на неї. Надмірне натискання бритви не забезпечує чистішого гоління.

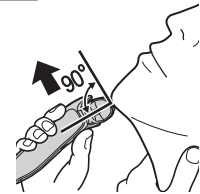

## Використання тримера

### ► Підрізка бачків

Перемістіть перемикач тримера вгору. Увімкніть бритву і розташуйте її під правильним кутом до шкіри обличчя, щоб підрізати бачки.

- Натисніть і утримуйте кнопку розблокування і посуньте перемикач тримера донизу, щоб опустити тример.

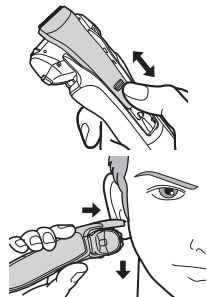

### ► Попереднє гоління

Тример можна використовуватися для попереднього гоління довгих борід.

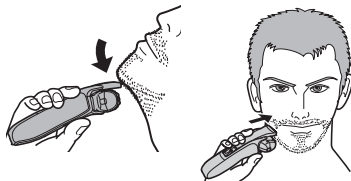

### ► Над губами

Увімкніть електробритву, розташуйте її під потрібним кутом до шкіри і підрівняйте вуса.

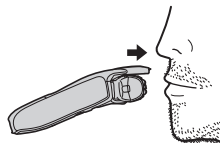

### ► Підстригання контуру бороди

Поступово підрізайте бороду, тримаючи пристрій вимикачем живлення в протилежну сторону від шкіри, і слідкуйте, щоб не зрізати забагато волосся.

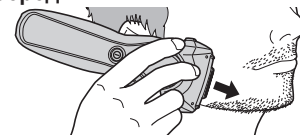

## Використання насадки-гребінця ES-RT77

### Примітка

Наносьте мастило на тример кожного разу перед та після його використання. (Див. сторінку 44.)  
Якщо мастило не буде наноситися, це може викликати наступні проблеми через корозію, знос або згорання.

- Затуплення леза тримера.
- Скорочення часу роботи.
- Гучніший звук.

Переконайтеся, що електробритва вимкнена.

### 1 Установіть насадку-гребінець на корпус і натисніть до клацання.

- Щоб зняти насадку-гребінець, натисніть і утримуйте спеціальні кнопки для її зняття.

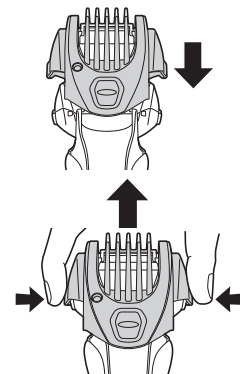

Українська

**2** Перемістіть перемикач тримера вгору до клацання.

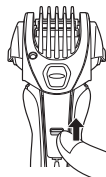

**3** Натискуючи і утримуючи перемикач висоти стрижки, перемістіть гребінець вертикально до бажаної висоти стрижки (від 1 мм до 7 мм).

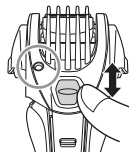

|                              |     |     |     |     |     |
|------------------------------|-----|-----|-----|-----|-----|
| Висота стрижки (мм) (прибл.) | 1,0 | 2,5 | 4,0 | 5,5 | 7,0 |
| Індикатор                    | 1.0 | 2.5 | 4.0 | 5.5 | 7.0 |

• Фактична довжина підстриженого волосся буде трохи більшою, ніж та висота, яку ви встановите на машинці.

**4** Злегка натисніть на насадку-гребінець, щоб переконатися, що вона надійно зафіксована на місці.

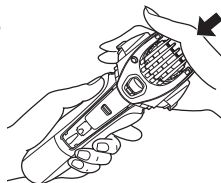

**5** Увімкніть електробритву, доторкніться гребінцем насадки-гребінця до шкіри і підстрижіть бороду, пересуваючи тример проти напрямку росту волосся.

#### Примітки

- Будьте обережні, не поріжтесь лезом, встановлюючи та знімаючи насадку-гребінець.
- Не користуйтеся електробритвою, якщо на бороду нанесено крем для гоління, або коли борода мокра. Мокре волосся бороди може прилипати до шкіри або злипатися, що може заважати лезу різати волосся.
- Розчешіть бороду та бакенбарди перед підстриганням.
- Під час підстригання великої кількості волосся зрізане волосся може накопичуватися всередині насадки-гребінця, тому чистьте насадку після кожного використання.
- Якщо насадка-гребінець встановлена неправильно, її кріплення може ослабнути в процесі використання, що може призвести до надмірного підстригання волосся.

## Робота індикаторів під час використання

Під час використання

**ES-RT77**

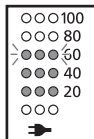

Відображається приблизний заряд акумулятора в діапазоні 20 - 100.

- Вимикається приблизно через 5 секунд.

**ES-RT37**



Під час використання жоден індикатор не світиться.

При низькому заряді акумулятора

**ES-RT77**

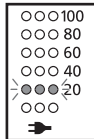

“20” блимає протягом 5 секунд після натискання вимикача живлення.

- Ви можете поголитись 2-3 рази після того, як “20” почне блимати (це залежить від умов експлуатації).
- Ви можете поголитись 2-3 рази після того, як почне блимати індикатор ємності акумулятора (це залежить від умов експлуатації).

**ES-RT37**

**ES-RT37**



Індикатор ємності акумулятора блимає протягом 5 секунд після натиснення на вимикач живлення.

- Повне зарядження акумулятора забезпечує роботу електробритви на приблизно 18 сеансів гоління тривалістю до 3 хвилин. (У залежності від використання.)

## Чищення електробритви

1. Відключіть шнур від електробритви.
2. Намочіть систему зовнішніх сіток та нанесіть трохи мила.
3. Увімкніть електробритву.
4. Вимкніть електробритву через 10 - 20 секунд.



5. Зніміть зовнішню сітку голівки для гоління.



6. Очистіть електробритву, зовнішню сітку голівки для гоління, тример і насадку-гребінець проточною водою.

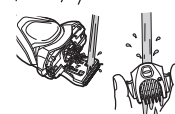
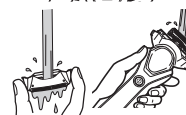

7. Витріть ретельно бритву від води сухою тканиною.
8. Повністю висушіть зовнішню сітку голівки для гоління, електробритву, тример і насадку-гребінець.



9. Прикріпіть зовнішню сітку голівки для гоління до електробритви.
10. Змастіть електробритву.

## Змащування (До моделі ES-RT77 олія входить до комплекту)

Для забезпечення комфортного гоління упродовж тривалого часу рекомендуємо змащувати електробритву мастилом, що входить до комплекту.

1. Вимкніть електробритву.
2. Нанесіть по одній краплі мастила на кожну систему зовнішніх сіток.
3. Підніміть тример та нанесіть на нього одну краплю мастила.
4. Увімкніть електробритву і дайте їй попрацювати приблизно 5 секунд.
5. Вимкніть електробритву, а тоді за допомогою м'якої тканини витріть із системи зовнішніх сіток надлишки мастила.



## Чищення за допомогою щітки

### ► Очищення за допомогою довгої щітки

Очистіть систему зовнішніх сіток (а), корпус електробритви (б) та тример (в) за допомогою довгої щітки.

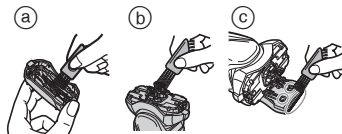

### ► Очищення за допомогою короткої щітки

Очистіть внутрішні леза за допомогою короткої щітки, переміщуючи її в напрямку (А).

- Не переміщуйте коротку щітку в напрямку (В), оскільки це може пошкодити внутрішні леза та зменшити їх гостроту.
- Не використовуйте коротку щітку для чищення системи зовнішніх сіток.

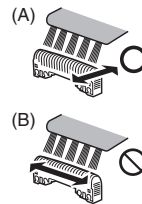

## Заміна системи зовнішніх сіток та внутрішніх лез

|                         |                      |
|-------------------------|----------------------|
| система зовнішніх сіток | один раз на рік      |
| внутрішні леза          | один раз на два роки |

### ► Знімання зовнішньої сітки голівки для гоління

Натисніть кнопки знімання сітки та підніміть зовнішню сітку.

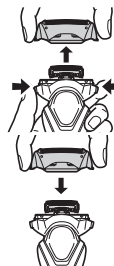

### ► Приднання зовнішньої сітки голівки для гоління

Надіньте зовнішню сітку голівки для гоління на електробритву і надійно закріпіть до клацання.

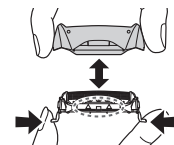

### ► Заміна системи зовнішніх сіток

1. Натисніть на кнопки для зняття сіток та витягніть сітку.
2. Вставте систему зовнішніх сіток до клацання.
  - Завжди вставляйте систему зовнішніх сіток у правильному напрямку.
  - Завжди вставляйте систему зовнішніх сіток у правильному напрямку.



## ► Заміна внутрішніх лез

1. Виймайте внутрішні леза поодиночі.
  - Щоб уникнути порізів, не торкайтесь до країв (металевих частин) внутрішніх лез.
2. Вставляйте внутрішні леза поодиночі, до клацання.

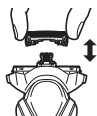

## ► Запасні деталі

Запасні деталі можна придбати у вашого дилера або в сервісному центрі.

|                                    |   |         |
|------------------------------------|---|---------|
| Запасні деталі для ES-RT77/ES-RT37 | Система зовнішніх сіток та внутрішні леза | WES9013 |
|                                    | Система зовнішніх сіток                   | WES9087 |
|                                    | Внутрішні леза                            | WES9068 |

## Усунення несправностей

| Проблема                                       | Рішення   |
|--|---|
| 3 електробритви сиплється підстрижене волосся. | <ul style="list-style-type: none"><li>► Очищення кожного разу після гоління може покращити ситуацію.</li><li>► Почистіть внутрішні леза за допомогою щітки.</li></ul>   |
| Система зовнішніх сіток нагрівається.          | <ul style="list-style-type: none"><li>► Нанесіть мастило. (Див. сторінку 44.)</li><li>► Замініть систему зовнішніх сіток, якщо вона пошкоджена або деформована. (Див. сторінку 44.)</li><li>► Нанесіть мастило.</li></ul> |
| Короткий час роботи, навіть після заряджання.  | <ul style="list-style-type: none"><li>► Якщо число операцій на одній зарядці починає знижуватися, це означає, що термін дії акумулятора закінчується.</li></ul>   |

| Проблема                           | Рішення   |
|------------------------------------|---|
| Електробритва створює гучний звук. | <ul style="list-style-type: none"><li>► Нанесіть мастило.</li><li>► Переконайтеся, що леза приєднані правильно.</li><li>► Очистіть систему зовнішніх сіток щіткою.</li></ul>  |
| Посилюється запах.                 | <ul style="list-style-type: none"><li>► Очищення кожного разу після гоління може покращити ситуацію.</li></ul>  |
| Гоління не таке чисте, як раніше.  | <ul style="list-style-type: none"><li>► Очищення кожного разу після гоління може покращити ситуацію.</li><li>► Замініть систему зовнішніх сіток і / або внутрішні леза.</li><li>► Очікуваний термін дії системи зовнішніх сіток і внутрішніх лез: Система зовнішніх сіток: Приблизно 1 рік Внутрішні леза: Приблизно 2 роки</li><li>► Нанесіть мастило.</li></ul> |
| Електробритва перестала працювати. | <ul style="list-style-type: none"><li>► Рекомендована температура навколишнього середовища під час експлуатації становить 5 – 35 °С.</li><li>► Електробритва може припинити роботу, якщо температура навколишнього середовища не знаходиться у рекомендованому діапазоні.</li><li>► Закінчився термін дії акумулятора.</li></ul>                                  |

Якщо проблему вирішити не вдається, зверніться в магазин, де було придбано прилад, або в авторизований сервісний центр Panasonic стосовно ремонту.

## Термін дії акумулятора

Термін дії акумуляторів становить 3 роки. Користувачам не рекомендується самостійно здійснювати заміну акумулятора даної електробритви. Замінійте акумулятор в офіційному сервісному центрі.

## Виймання вбудованого акумулятора

**Вийміть вбудований акумулятор перед утилізацією електробритви.**

Будь ласка, утилізуйте акумулятор у спеціально призначених для цього місцях, якщо вони передбачені у вашій країні.

Цей малюнок повинен бути використаний тільки для утилізації електробритви, а не для її ремонту. При самостійному розбиранні електробритви вона перестає бути водонепроникною, що може призвести до її несправності.

- Зніміть бритву з адаптера змінного струму.
- Натисніть вимикач живлення для увімкнення живлення та тримайте пристрій увімкненим, поки акумулятор не буде розряджений.
- Виконайте кроки від ① до ⑤, підніміть акумулятор, а тоді вийміть його.
- Оберегайте контакти акумулятора від короткого замикання.

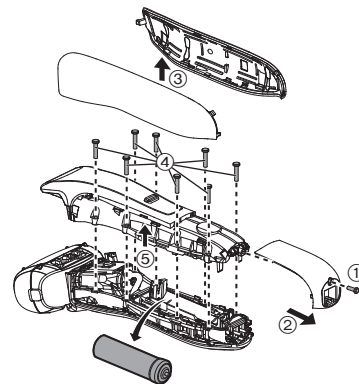

### Інформація щодо захисту навколишнього середовища та переробки матеріалів

Дана електробритва обладнана літій-іонним акумулятором. Будь ласка, утилізуйте акумулятор у спеціально призначених для цього місцях, якщо вони передбачені у Вашій країні.

## Технічні характеристики

|                  |   |
|------------------|---|
| Джерело живлення | Див. таблицю з номінальними характеристиками на адаптері змінного струму. (Автоматичне регулювання напруги) |
| Двигун           | 3,6 В---  |
| Час зарядження   | Прибл. 1 година   |

Даний виріб призначений тільки для побутового використання.

Встановлений виробником термін служби (придатності) цього виробу дорівнює 7 рокам з дати виготовлення, за умови, що виріб використовується у суворій відповідності щодо дійсної інструкції з експлуатації та технічних стандартів, що застосовуються до цього виробу.

Дату виготовлення зазначено на виробі.

**Panasonic Corporation**  
1006, Kadoma, Osaka 571-8501, Japan  
**Панасонік Корпорейшн**  
1006, Кадома, Осака 571-8501, Японія

Вироблено в Китаї

Інформаційний центр Panasonic  
Міжнародні дзвінки та дзвінки з Києва: +38-0-(44)-490-38-98  
Безкоштовні дзвінки зі стаціонарних телефонів в межах України :  
0-800-309-880



**Примітка:**

Дату виготовлення (рік, місяць) ви можете визначити за номером, що знаходиться на виробі.

Номер: X X XXXXX

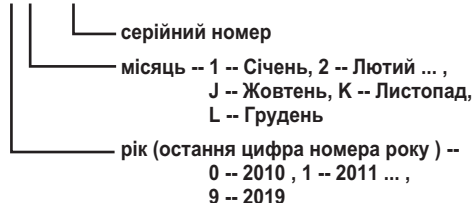

Декларація про Відповідність  
Вимогам Технічного Регламенту Обмеження  
Використання деяких Небезпечних Речовин в  
електричному та електронному обладнанні  
(затвердженого Постановою №1057 Кабінету Міністрів України)

Виріб відповідає вимогам Технічного Регламенту  
Обмеження Використання деяких Небезпечних Речовин  
в електричному та електронному обладнанні (ТР ОВНР).

Вміст небезпечних речовин у випадках, не обумовлених  
в Додатку №2 ТР ОВНР:

1. свинець (Pb) – не перевищує 0,1% ваги речовини або в концентрації до 1000 частин на мільйон;
2. кадмій (Cd) – не перевищує 0,01% ваги речовини або в концентрації до 100 частин на мільйон;
3. ртуть (Hg) – не перевищує 0,1% ваги речовини або в концентрації до 1000 частин на мільйон;
4. шестивалентний хром (Cr<sup>6+</sup>) – не перевищує 0,1% ваги речовини або в концентрації до 1000 частин на мільйон;
5. полібромбіфеноли (PBВ) – не перевищує 0,1% ваги речовини або в концентрації до 1000 частин на мільйон;
6. полібромдефенілові ефіри (PBDE) – не перевищує 0,1% ваги речовини або в концентрації до 1000 частин на мільйон.

Українська



# Panasonic®

Пайдалану нұсқаулары  
(Тұрмыстық) Аккумулятормен жұмыс істеу мүмкіндігі бар электр ұстара

Үлгі № ES-RT77  
ES-RT37

## Мазмұны

|                                  |           |  |           |
|----------------------------------|-----------|--|-----------|
| <b>Қауіпсіздік шаралары.....</b> | <b>50</b> | Ұстараны тазалау .....                 | <b>59</b> |
| Арналған мақсаты .....           | <b>54</b> | Ақаулықтарды жою .....                 | <b>61</b> |
| Құрал бөлшектері .....           | <b>54</b> | Батареяның жұмыс мерзімі .....         | <b>61</b> |
| Ұстараны зарядтау .....          | <b>55</b> | Ішіне орнатылған аккумуляторды алу.... | <b>61</b> |
| Ұстараны қолдану .....           | <b>56</b> | Техникалық сипаттамалары .....         | <b>62</b> |

Panasonic өнімін сатып алғаныңызға алғыс білдіреміз.

Осы құралды пайдаланар алдында осы нұсқауларды мұқият оқып шығыңыз және оларды болашақта қолдануға сақтап қойыңыз.

49

Қазақша

## Қауіпсіздік шаралары

Жарақат алу, өлім, ток соғу, өрт шығу және мүліктің зақымдалу қауіптерін азайту үшін төмендегі қауіпсіздік шараларын әрдайым сақтаңыз.

### Белгілердің мағынасы

Төмендегі белгілер сақталмай, тиіссіз түрде пайдалану орын алған кезде пайда болатын қауіп, жарақат және мүліктің зақымдалу деңгейін жіктеу және сипаттау үшін қолданылады.

#### ҚАУІПТІ

Ауыр жарақатқа немесе өлімге себеп болатын ықтимал қауіпті көрсетеді.

#### ЕСКЕРТУ

Ауыр жарақатқа немесе өлімге себеп болуы мүмкін ықтимал қауіпті көрсетеді.

#### САҚТАНДЫРУ

Орташа жарақатқа себеп болуы мүмкін қауіпті көрсетеді.

Төмендегі белгілер сақталуы тиіс нұсқауларды жіктеп, түрлерін сипаттайды.

 Бұл белгі белгілі бір жұмыс процедурасының орындалмауы тиіс екенін пайдаланушыларға білдіреді.

 Бұл белгі құрылғыны қауіпсіз пайдалану үшін белгілі бір процедураның орындалуы тиіс екенін пайдаланушыларға білдіреді.

## ЕСКЕРТУ

 Бұл электр ұстарасы ішіне салынған аккумулятормен жабдықталған. Оны отқа тастамаңыз, қыздырмаңыз, температурасы жоғары болған жерлерде қуаттамаңыз және қалдырмаңыз.

- Әйтпесе, қызып кетуі, тұтануы немесе жарылуы мүмкін.

 Қолыңыз су болған кезде адаптерді розеткаға қосуға немесе одан суыруға болмайды.

- Әйтпесе, ток соғуы немесе жарақат алуыңыз мүмкін.

 Айнымалы тоқ адаптерін суға батырмаңыз немесе сумен жумаңыз.

- Әйтпесе, қысқа тұйықталу себебінен ток соғуы немесе өрт шығуы мүмкін.

 Айнымалы ток адаптерін су толтырылған раковина немесе ваннаның үстіне немесе жанына қоюға болмайды.

- Әйтпесе, қысқа тұйықталу себебінен ток соғуы немесе өрт шығуы мүмкін.

 Өнімді тастаған кезден басқа жағдайда бөлшектемеңіз.

- Әйтпесе, өрт шығуы, ток соғуы немесе жарақат алу мүмкін.

 Қамтамасыз етілген айнымалы тоқ адаптерін ғана пайдаланыңыз. Сондай-ақ, қамтамасыз етілген айнымалы тоқ адаптерімен басқа ешбір өнімді зарядтамаңыз.

- Әйтпесе, қысқа тұйықталуға байланысты күйіп қалуыңыз немесе өрт шығуы мүмкін.

 Эгертуге немесе жөндеуге болмайды.

- Әйтпесе, өрт шығуы, ток соғуы немесе жарақат алу мүмкін. Жөндеу (батареяны ауыстыру, т.б.) үшін өкілетті қызмет көрсету орталығына хабарласыңыз.

## **ЕСКЕРТУ**

 **Балалардың немесе сәбилердің қолы жететін жерде сақтамаңыз. Оларға пайдалануға жол бермеңіз.**  
- Жүзді, тазалағыш қылшағы және/немесе май ыдысын ауызға салу сәтсіз оқиғаларға және жарақаттануға алып келуі мүмкін.

 **Айнымалы ток адаптері зақымдалған немесе қуат айыры розеткаға орнықсыз бекітілген жағдайда құралды пайдалануға тыйым салынады.**  
- Өйтпесе, қысқа тұйықталу себебінен ток соғуы немесе өрт шығуы мүмкін.

 **Сымды зақымдауға, өзгертуге немесе күшпен майыстыруға, тартуға немесе бұрауға болмайды. Сондай-ақ, сымға ауыр зат қоюға немесе оны қысып тастауға болмайды.**  
- Өйтпесе, қысқа тұйықталу себебінен ток соғуы немесе өрт шығуы мүмкін.

 **Розетка немесе сымдардың номиналды қуатынан асатын түрде қолданбаңыз.**  
- Бір розеткаға тым көп айыр қосу арқылы номиналды қуаттан асып кетсеңіз, қызып кету себебінен өрт шығуы мүмкін.

 **Тазалау кезінде әрқашан айнымалы тоқ адаптерін розеткадан ажыратыңыз.**  
- Өйтпесе, ток соғуы немесе жарақат алуыңыз мүмкін.

 **Әрқашан құралдың айнымалы тоқ адаптерінде көрсетілген тоқ кернеуіне сәйкес электр тоғы көзімен жұмыс істеп тұрғанын тексеріңіз. Қуат айырын толығымен салыңыз.**  
- Өйтпесе өрт шығуы немесе тоқ соғуы мүмкін.

**Шаң жиналмауы үшін қуат айырын және құрылғы ашасын жүйелі түрде тазалаңыз.**

 - Өйтпесе, ылғалдылыққа байланысты оқшаулау жоғалуы себебінен өрт шығуы мүмкін.  
Адаптерді ажыратып, құрғақ шүберекпен сүртіңіз.

**Әдеттен тыс жағдай немесе бұзылу орын алса, пайдалануды дереу тоқтатып, адаптерді суырып алыңыз.**

- Оны мұндай жағдайда пайдалану өрт шығуына, ток соғуына немесе жарақат алынуына алып келуі мүмкін.

**<Әдеттен тыс немесе бұзылу жағдайлары>**

-  **Негізгі бөлік, адаптер немесе сым майысқан немесе әдеттен тыс ыстық.**
- Негізгі бөлік, адаптер немесе сымнан күйген иіс шығады.**
- Пайдалану немесе зарядтау кезінде негізгі бөлік, адаптер немесе сым әдеттен тыс дыбыс шығарады.**
- Дереву қызмет көрсету орталығына хабарласып, тексеруін немесе жөндеуін сұраңыз.

**Егер май кездейсоқ жұтылса, құсуға тырыспаңыз, судың көп мөлшерін ішіңіз және дәрігерге хабарласыңыз.**

 **Егер май көздерге тисе, бірден ағынды сумен мұқият жуыңыз және дәрігерге хабарласыңыз.**  
- Бұл нұсқауларды орындамау дене мәселелеріне әкелуі мүмкін.

## **ЕСКЕРТУ**

Бұл құралды денелік, сенсорлық қабілеті шектеулі немесе ақыл-есі кем, не болмаса тиісті білімі мен тәжірибесі жоқ адамдардың (балаларды қоса алғанда) қолдануына болмайды. Мұндай адамдардың құралды қолдануына олардың қауіпсіздігіне жауапты тұлғалардың бақылауымен және құралды пайдалану жөніндегі анық нұсқаулар берілгеннен кейін ғана қолдануына болады. Балалардың құралмен ойнамауын қадағалау қажет.

- Өйтпесе, сәтсіз оқиға болуы немесе жарақат алуыңыз мүмкін.

**Сымы зақымдалған жағдайда айнымалы тоқ адаптері жойылу керек.**

- Өйтпесе, сәтсіз оқиға болуы немесе жарақат алуыңыз мүмкін.

## **САҚТАНДЫРУ**

Істіктер немесе қоқыстар қуат айырына немесе құрылғы ашасына жабыспауын қамтамасыз етіңіз.

- Өйтпесе, қысқа тұйықталу себебінен ток соғуы немесе өрт шығуы мүмкін.

Сыртқы торша жүйесін ерніңізге немесе бетіңіздің басқа жеріне аса күш салып, қолданбаңыз. Сыртқы торша жүйесін безеулерге немесе зақымдалған теріге тікелей қолданбаңыз.

- Өйтпесе тері зақымдануы мүмкін.

Сыртқы торша жүйесіне күшпен баспаңыз. Сондай-ақ, пайдалану кезінде сыртқы торша жүйесіне саусақтармен немесе тырнақтармен тиймеңіз.

- Өйтпесетері зақымдануына немесе сыртқы торша жүйесінің пайдалану мерзімі қысқаруы мүмкін.

Ішкі ұстара жүзінің ұстара жүзі бөлігіне (металл бөлігіне) тиймеңіз.

- Өйтпесе, қолыңызды жарақаттап алуыңыз мүмкін.

Бұл өнімді шашта, баста немесе дене басқа жерінде пайдаланбаңыз.

- Өйтпесетері зақымдануына немесе сыртқы торша жүйесінің пайдалану мерзімі қысқаруы мүмкін.

Ұстараны отбасыңыздың мүшелеріне немесе басқа адамдарға қолдануға бермеңіз.

- Бұл жұқпалы ауруға немесе қабынуға әкеп соғу мүмкін.

Жерге түсіруге немесе соққылауға болмайды.

- Өйтпесе, жарақат алу мүмкін.

Сақтауға қойған кезде адаптерге сымды орамаңыз.

- Бұлай істесеңіз, сымдағы сым үзілуі және қысқа тұйықталуға байланысты өрт шығуы мүмкін.

Зарядтамаған кезде адаптерді розеткадан ажыратып қойыңыз.

- Бұл талаптар сақталмаған кезде оқшаулаудың нашарлауы себебінен ток соғуы немесе өрт шығуы мүмкін.

Пайдаланудан алдын сыртқы торша жүйесі жарықтарын немесе деформацияланғанын тексеріңіз.

- Бұлай істемеу теріге жарақат тигізуі мүмкін.

Алып жүрген немесе сақтаған кезде ұстараға қорғау қақпашығын жабыңыз.

- Өйтпесе тері зақымдануына немесе сыртқы торша жүйесінің пайдалану мерзімі қысқарады.



## **САҚТАНДЫРУ**

-  Адаптерді немесе құрылғы ашасын сымнан емес, адаптерден немесе құрылғы ашасынан ұстап ажыратыңыз.  
- Өйтпесе, ток соғуы немесе жарақат алуыңыз мүмкін.

### ▶ Қайта зарядталмалы батареяны лақтыру

## **ҚАУІПТІ**

Қайта зарядталмалы батарея тек осы ұстарада пайдалануға арналған. Батареяны басқа өнімдерде пайдаланбаңыз. Өнімнен алғаннан кейін батареяны зарядтамаңыз.

- Отқа лақтырмаңыз немесе қыздырмаңыз.
- Соқпаңыз, бөлшектемеңіз, өзгертпеңіз немесе тырнақпен теспеңіз.
- Батареяның оң және теріс клеммаларының металл заттар арқылы бір біріне тиюіне жол бермеңіз.
- Батареяны алқалар сияқты металл зергерлік бұйымдармен және түйреуіштермен бірге алып жүрмеңіз немесе сақтамаңыз.
- Тік күн сәулесі немесе басқа қызу көздері сияқты жоғары температуралар әсер ететін жерде батареяны зарядтамаңыз, пайдаланбаңыз немесе қалдырмаңыз.
- Ешқашан түтікті кеспеңіз.  
- Өйтпесе, қызып кетуі, тұтануы немесе жарылуы мүмкін.

## **ЕСКЕРТУ**

-  Қайта зарядталмалы батареяны алғаннан кейін балалар және нәрестелер жететін жерде сақтамаңыз.  
- Кездейсоқ жұтылса, батарея денені жарақаттайды.  
Егер бұл орын алса, бірден дәрігерге барыңыз.

**Батарея сұйықтығы ақса, келесі процедураларды орындаңыз. Батареяға ештеңе кимеген қолдармен тиеңіз.**

-  - Көздерге тисе, батарея сұйықтығы соқырлыққа әкелуі мүмкін. Көздеріңізді уқаламаңыз. Таза сумен бірден жуыңыз және дәрігерге хабарласыңыз.
- Теріге немесе киімдерге тисе, батарея сұйықтығы қызаруға немесе жарақатқа әкелуі мүмкін.  
Оны таза сумен мұқият жуыңыз және дәрігерге хабарласыңыз.

## Арналған мақсаты

- Мына ЫЛҒАЛ / ҚҰРҒАҚ режимді ұстара қырыну көбігін пайдаланып ылғал қырынуға немесе құрғақ қырынуға мүмкіндік береді. Бұл су өтпейтін ұстараны душта қолдануға және қырынып болған соң сумен шайып тазалауға болады. Төменде көрсетілген белгі ваннада немесе душта қолдануға болатынын білдіреді.



## ► Ескертпелер

- Кемінде үш алта көпіршікпен ылғал қырынуды пайдаланған соң өз теріңіздің қаншалықты жақсарғанын байқайсыз. Панасоник ЫЛҒАЛ / ҚҰРҒАҚ режимді ұстарасын қолдануды үйренуге біраз уақыт қажет, себебі сіздің теріңіз бен сақалыңыз қырынудың жаңа әдісіне үйренуіне шамамен бір ай уақыт керек қылады.
- Ішкі жүздерінің екеуі де салынғанын тексеріңіз. Ішкі жүздің біреуі ғана салынған болса электр ұстарасы зақымдалу мүмкін.
- Ұстараны сумен тазалаған кезде, тұзды не ыстық суды қолданбаңыз. Ұстараны ұзақ уақытқа суға батырып қалдырмаңыз.
- Ұстараның сыртқы корпусын құбыр суына немесе сабынды суға суланған жұмсақ шүберекпен сүртіңіз. Еріткіш, бензин, алкоголь немесе басқа химиялық заттарды пайдаланбаңыз.
- Ұстараны қолданғаннан кейін құрғақ жерде сақтаңыз.
- Ұстараны тікелей күн сәулесі түсетін немесе басқа қызатын жерлерде сақтамаңыз.

## Құрал бөлшектері

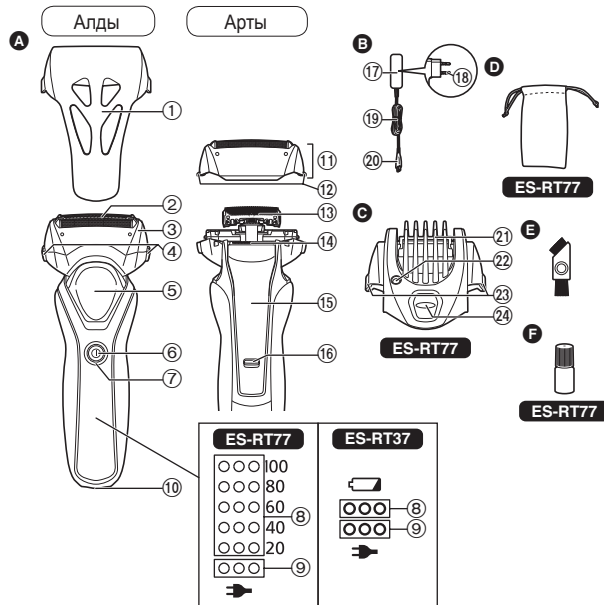

### A Ұстара корпусы

- 1 Қорғау қақпашығы
- 2 Сыртқы торша жүйесі
- 3 Торша жиегі
- 4 Ұстара саптамасын алу түймелері
- 5 Саусақтар тіреуіші
- 6 Ток қосқыш
- 7 Қосу шамы **ES-RT77**
- 8 Батарея зарядының шамы
- 9 Қуаттау күйін көрсететін шам (⇒)
- 10 Ажыратқыш ұясы
- 11 Сыртқы торша бөлімі
- 12 Сыртқы торшаны алуға арналған ағытқыш түймелер
- 13 Ішкі жүздер
- 14 Триммер
- 15 Триммер тұтқасы

### B Айнымалы тоқ адаптері (RE7-59)

- 17 Адаптер
- 18 Қуат айыры
- 19 Сым
- 20 Құрылғы ашасы

### C Тарақ саптама **ES-RT77**

- 21 Тарақ
- 22 Қырқу биіктігі терезесі
- 23 Тарақ саптамасын босату түймелері
- 24 Қырқу биіктігін ауыстыру түймесі

Қосымша құрылғылары

### D Жол сөмкесі **ES-RT77**

### E Тазалау щеткасы

### F Майы **ES-RT77**

- Батареяны 1 сағаттан ұзақ зарядтау батареяның өнімділігіне әсер етпейді.
- Зарядтау батарея өнімділігінің төмендеуіне әкелмейді.

### Ескертпе

Зарядтау барысында ұстараны қолдануға болмайды.

Зарядталу кезінде

#### ES-RT77

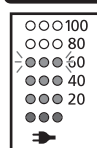

Қуаттау күйін көрсететін шам (⇒) жанады.

Батарея зарядының шамының саны зарядтаудың ілгерілеуіне сай артады.

#### ES-RT37



Қуаттау күйін көрсететін шам (⇒) жанады.

## Ұстараны зарядтау

### 1 Құрылғы айырын ұстараның ішіне салыңыз.

- Ұстараны орнатпас бұрын өшіріңіз.

### 2 Адаптерді электр жүйесі розеткасына қосыңыз.

- Ажыратқыш ұясындағы су тамшыларын сүртіп алыңыз.

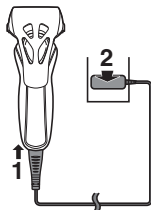

### 3 Зарядтау аяқталғаннан соң адаптерді ажыратыңыз.

- Зарядтау шамамен 1 сағаттан кейін аяқталады. Зарядтау уақыты зарядтау сыйымдылығына қарай өзгеріп отыруы мүмкін.

Зарядталу аяқталғаннан кейін

#### ES-RT77

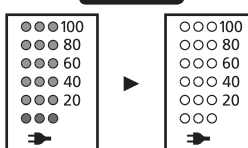

Батарея заряды шамдарының барлығы 5 секундқа жанады, содан кейін барлық шамдар өшеді.

#### ES-RT37

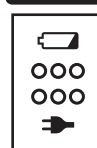

Қуаттау күйін көрсететін шам (⇒) өшеді.

Зарядтау кезінде пайда болатын қиындықтар

**ES-RT77**

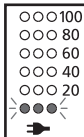

**ES-RT37**



Қуаттау күйін көрсететін шам (➡) әр секундта екі рет жыпылықтайды.

- Зарядтау аяқталғаннан кейін ұстара қосұлы болып тоқ қосқышын қосу кезінде қуаттау күйін көрсететін шам (➡) жанып, 5 секундтан кейін өшеді.
- Бұл ұстараның толық зарядталғанын көрсетеді.
- Зарядтау үшін қоршаған орта температурасы 10 – 35 °C ұсынылады. Егер температура тым төмен немесе тым жоғары болса зарядтау ұзағырақ болуы немесе жақсы зарядталмауы мүмкін.
- Ұстараны ұсынылған температура ауқымында зарядтаңыз.
- Ұстараны алғашқы рет зарядтаған кезде немесе ол 6 айдан астам қолданылмаса, зарядтау уақыты өзгеруі мүмкін немесе қуаттау күйін көрсететін шам (➡) бірнеше минут бойы жыпылықтамауы мүмкін. Егер қосылып тұрса ғана жанады.

## Ұстараны қолдану

- Ұстараны қолдану кезінде тоқ қосқышына саусақтарыңызды тигізбеңіз. Бұл ұстараның өшуіне әкелуі мүмкін. Ұстараны қолдану кезінде саусақтарыңызды саусақтар тіреуішіне қойыңыз.
- Ұстараны қолданғандағы ұсынылған температура 5 – 35 °C аралығы. Әйтпесе құрылғы істемей қалуы мүмкін.

### 1 Тоқ қосқышты басыңыз.

- Қосу шамы жыпылықтайды. **ES-RT77**

### 2 Ұстараны суретте көрсетілгендей ұстап тұрып қырыныңыз.

- Жайлап бетіңізге жақындатып қырынуды бастаңыз. Теріңізді бос қолыңызбен тартыңыз да, сақалыңыздың өсу бағытында ұстараны алға және артқа қозғалтыңыз. Теріңіз ұстараға әдеттенгеннен кейін, ұстараны теріге қаттырақ басуға болады. Ұстараны тым қатты басып пайдалану қырыну сапасын арттырмайды.

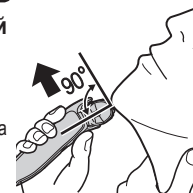

## Триммерді қолдану

### ► Самайдағы шашты тегістеу

Триммер тұтқасын жоғары сырғытыңыз. Ұстараны қосыңыз, теріге дұрыс бұрышпен қойыңыз және самай шашын тегістеу үшін төмен қарай қозғалтыңыз.

- Триммерді төмендету үшін құлыпты ашу түймешігін басып тұрыңыз және триммер тұтқасын төмен сырғытыңыз.

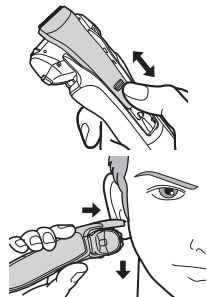

### ► Алдын ала қыру

Триммерді ұзын сақалдарды алдын ала қыру үшін пайдалануға болады.

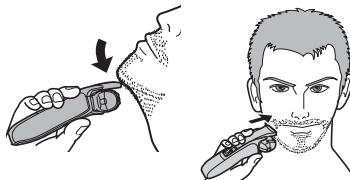

### ► Ерін үстінен

Ұстараны қосып, теріге тік бұрышпен қойып, мұрт айналасында қырыңыз.

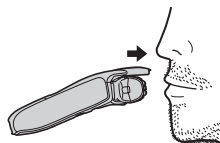

### ► Сақал үшін қырку

Сақалды аз-аздап, тоқ қосқышын терінің қарама-қарсы жағына қаратып, аса көп қырықпауға тырысып қырқыңыз.

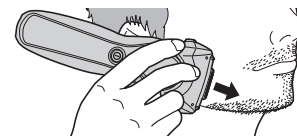

## Тарақ саптамасын пайдалану ES-RT77

### Ескертпе

Әрбір қолданудан бұрын және қолданғаннан кейін триммерді майлаңыз. (60 бетін қараңыз.) Майлау тот басуға, тозуға немесе күйіп кетуге байланысты төмендегі мәселелерді тудыруы мүмкін.

- Триммер жүзі өтпей қалды.
- Қысқарақ жұмыс уақыты.
- Қаттырақ дыбыс.

Ұстара сәндірулі болуын қамтамасыз етіңіз.

### 1 Тарақ саптамасын құрылғы корпусына мықтап салыңыз.

- Алу үшін тарақ саптамасын босату түймелерін басып тұрыңыз.

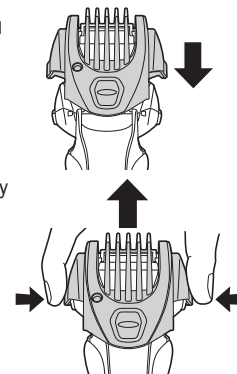

**2** Триммер тұтқасын сырт еткен дыбыс естілгенше сырғытыңыз.

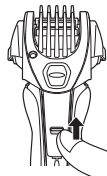

**3** Қырку биіктігін ауыстыру түймесін басып тұрып, тарақты қажет қырку биіктігіне (1 мм және 7 мм) тігінен жылжытыңыз.

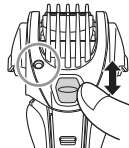

|                               |     |     |     |     |     |
|-------------------------------|-----|-----|-----|-----|-----|
| Қырку биіктігі (мм) (шамамен) | 1,0 | 2,5 | 4,0 | 5,5 | 7,0 |
| Индикатор                     | 1.0 | 2.5 | 4.0 | 5.5 | 7.0 |

- Нақты қиылатын шаш ұзындығы сіз орнатқан ұзындықтан сәл асады.

**4** Орнына құлыпталғанына көз жеткізу үшін тарақ саптамасын аздап басыңыз.



**5** Ұстараны қосыңыз, тарақ саптамасының тарағын теріге тигізіңіз, сөйтіп триммерді сақал өсу бағытына қарсы жылжыту арқылы сақалды қырқыңыз.

#### Ескертпелер

- Тарақ саптамасын бекіткенде және алғанда қолыңызды жүзбен кесіп алмаңыз.
- Қырыну кремдерін жағып алғанда немесе сақал ылғалды болғанда пайдаланбаңыз. Ылғалды сақал теріге жабысып немесе жиналып, жүздің қыркуын қиындатуы мүмкін.
- Қырку алдында сақалды және самайларды тараңыз.
- Көп сақал қырқылса тарақ саптамасы ішінде қырқылған шаштар жиналуы мүмкін, сол үшін әр пайдаланудан соң қырқылған шаштарды алып тастаңыз.
- Егер тарақ саптамасы дұрыс бекітілмесе, пайдалану кезінде босап, артық қыркуға әкелуі мүмкін.

#### Қолдану кезінде шамдардың көрсеткіштері

Қолдану барысында

**ES-RT77**

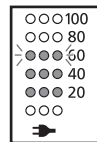

Батареяның шамамен алғандағы заряды 20 - 100 ретінде көрсетіледі.

- Ол шамамен 5 секундтан кейін өшеді.

**ES-RT37**



Пайдалану кезінде барлық шамдар өшеді.

Батарея заряды төмен болған жағдайда

**ES-RT77**

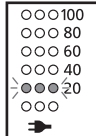

Тоқ қосқышты басқанда "20" 5 секунд бойы жыпылықтайды.

**ES-RT37**



Тоқ қосқышын басқанда батарея зарядының шамы 5 секунд бойы жыпылықтайды.

- "20" жыпылықтаған соң 2 немесе 3 рет шаш қырку мүмкін. (Қолдану шартына байланысты.) **ES-RT77**
- Батарея зарядының шамы жыпылықтағаннан кейін 2-3 рет шаш қырку мүмкін. (Қолдану шартына байланысты.) **ES-RT37**
- Толық зарядталған құрылғы 3 минуттан шамамен 18 рет қырынуға мүмкіндік береді. (Бұл уақыт пайдалануыңызға байланысты өзгеше болуы мүмкін.)

## Ұстараны тазалау

1. Сымды ұстарадан ажыратыңыз.
2. Сыртқы торша жүйесін қол сабынмен мен судың аз мөлшерімен сүртіңіз.
3. Ұстараны қосыңыз.
4. Ұстараны 10-20 секундтан кейін өшіріңіз.



5. Сыртқы торша бөлімін алыңыз.



6. Ұстараны, сыртқы торша бөлімін, триммерді және тарақ саптамасын аққан сумен тазалаңыз.

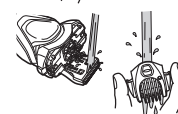

7. Қалған су тамшыларын құрғақ шүберекпен сүртіп алыңыз.
8. Сыртқы торша бөлімін, ұстараны, триммерді және тарақ саптамасын толығымен құрғатыңыз.



9. Сыртқы торша бөлімін ұстараға орналастырыңыз.
10. Ұстараны майлаңыз.

## Майлау (ES-RT77 үшін май қосылған)

Жайлылығын ұзақ уақытқа дейін сақтау үшін, ұстарамен бірге жабдықталған майды пайдалануды ұсынамыз.

1. Ұстараны өшіріңіз.
2. Сыртқы торша жүйелерінің әрқайсысына бір тамшы май тамызыңыз.
3. Тегістеуішті шайып, оған май тамызыңыз.
4. Ұстараны қосып, пайдаланардың алдында бес секунд жұмыс істеген күйі күте тұрыңыз.
5. Ұстараны өшіріп, жұмсақ шүберекпен сыртқы торша жүйесіндегі артық майды сүртіп тастаңыз.



## Щеткамен тазалау

### ► Ұзын қылшақпен тазалау

Сыртқы торша жүйесін (a), ұстара корпусын (b) және триммерді (c) ұзын щеткамен тазалаңыз.

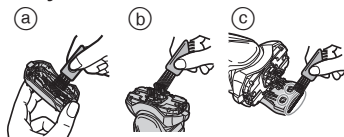

### ► Қысқа щеткамен тазалау

Қысқа щетканы пайдаланып, (A) бағытымен ішкі жүздерді тазалаңыз.

- Қысқа щетканы (B) бағдарына қозғалтпаңыз, себебі ол ішкі жүздерді зақымдайды және өткірлігіне әсер етеді.
- Сыртқы торша жүйесін тазалау үшін қысқа щетканы пайдаланбаңыз.

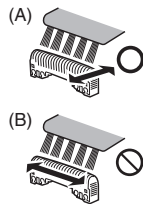

## Сыртқы торша жүйесін және ішкі жүздерді ауыстыру

|                     |                   |
|---------------------|-------------------|
| Сыртқы торша жүйесі | Жылына бір рет    |
| Ішкі жүздер         | Екі жылда бір рет |

### ► Сыртқы торша бөлімін шешу

Сыртқы торшаны алуға арналған ағытқыш түймелерді басып сыртқы торшаны жоғары тартыңыз.

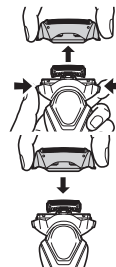

### ► Сыртқы торша бөлімін бекіту

Сыртқы торша бөлімін ұстараға сырт еткен дыбыс естілгенше берік түрде бекітіңіз.

### ► Сыртқы торша жүйесін ауыстыру

1. Сыртқы торшаны алуға арналған ағытқыш түймелерді басып сыртқы торшаны төмен тартыңыз.
2. Сыртқы торша жүйесін сырт еткен дыбыс естілгенше салыңыз.
  - Өрқашан сыртқы торша жүйесін дұрыс бағытта бекітіңіз.
  - Ұстара басын тек қана бекітілген тор жүйесімен ғана орнатыңыз.

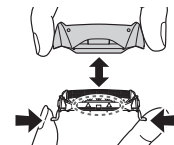

### ► Ішкі жүздерді ауыстыру

1. Ішкі жүздерді бір-бірден алып тастаңыз.
  - Қолыңызды жарақаттан сақтап қалу үшін ішкі жүздердің иектеріне (метал бөлшектеріне) тименіз.
2. Ішкі жүздерді шертпе естілгенше бір-бірден орындарына орналастырыңыз.

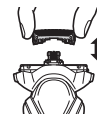



## ► Қосалқы бөлшектері

Қосалқы бөлшектерді дилеріңізден немесе қызмет көрсету орталығынан таба аласыз.

|   |   |         |
|---|---|---------|
| ES-RT77/ES-RT37<br>үлгілеріне арналған<br>қосалқы бөлшектер | Сыртқы торша жүйесі және<br>ішкі жүздер | WES9013 |
|   | Сыртқы торша жүйесі                     | WES9087 |
|   | Ішкі жүздер                             | WES9068 |

## Ақаулықтарды жою

| Ақаулық                                  | Амал  |
|--|---|
| Триммерде алынған түктер ұшып жатыр.     | <ul style="list-style-type: none"> <li>► Оны әр қырындан соң тазалау арқылы жақсарту мүмкін.</li> <li>► Ішкі жүздерді щеткамен тазалаңыз.</li> </ul>  |
| Сыртқы торша жүйесі қызып жатыр.         | <ul style="list-style-type: none"> <li>► Майлаңыз.<br/>(60 бетін қараңыз.)</li> <li>► Егер сыртқы торша жүйесізақымдалған немесе деформацияланған болса, оны алмастырыңыз.<br/>(60 бетін қараңыз.)</li> </ul> |
| Зарядталғаннан соң істету мерзімі қысқа. | <ul style="list-style-type: none"> <li>► Майлаңыз.</li> <li>► Егер зарядталғаннан соң пайдалану саны кемісе, батареяның пайдалану мерзімі аяқталып жатыр.</li> </ul>  |
| Қатты дыбыс шығарып жатыр.               | <ul style="list-style-type: none"> <li>► Майлаңыз.</li> <li>► Жүздер жақсы енгізілгеніне көз жеткізіңіз.</li> <li>► Сыртқы торша жүйесін щеткамен тазалаңыз.</li> </ul>                                       |

| Ақаулық                               | Амал  |
|---------------------------------------|---|
| Иісі қатты болып кеткен.              | <ul style="list-style-type: none"> <li>► Оны әр қырындан соң тазалау арқылы жақсарту мүмкін.</li> </ul>   |
| Бұрынғыдай жақын қырыну болмай жатыр. | <ul style="list-style-type: none"> <li>► Оны әр қырындан соң тазалау арқылы жақсарту мүмкін.</li> <li>► Сыртқы торша жүйесін және/немесе ішкі жүздерін алмастырыңыз.</li> <li>► Сыртқы торша жүйесімен ішкі жүздерді пайдалану мерзімі: Сыртқы торша жүйесі: Шамамен 1 жыл<br/>Ішкі жүздер: Шамамен 2 жыл</li> <li>► Майлаңыз.</li> </ul> |
| Ұстара істемей жатыр.                 | <ul style="list-style-type: none"> <li>► Пайдалану үшін ұсынылған қоршаған орта температурасы 5 – 35 °С. Егер ұсынылған температурадан басқа температура болса ұстара істемеуі мүмкін.</li> <li>► Батарея мерзімі өтті.</li> </ul>  |

Егер ақаулық жойылмаса, құралды сатып алған дүкенге немесе жөндеуге Panasonic құзырлығы берілген қызмет көрсету орталығына хабарласыңыз.

## Батареяның жұмыс мерзімі

Батарея мерзімі — 3 жыл. Бұл ұстарадағы батарея пайдаланушылар арқылы алмастырылмауы тиіс. Батареяны авторизацияланған қызмет орталығында алмастырыңыз.

## Ішіне орнатылған аккумуляторды алу

Ұстараны лақтыру алдында бекітілген қайта зарядталмалы батареяны шығарыңыз.

Батареялар арнайы тағайындалған мекенде ондай мекен елде болған жағдайда жойылғанына көз жеткізіңіз.  
Бұл суретті тек ұстараны лақтырғанда пайдалану керек және оны жөндеу үшін пайдаланылмауы керек. Егер ұстараны өзіңіз бөлшектесеңіз, ол суға төзімді болмайды, бұл ақаулыққа әкелуі мүмкін.

- Ұстараны айнымалы тоқ адаптерінен шешіп алыңыз.
- Қосу үшін қуат айырып-қосқышын басыңыз да, қосулы күйде ұстап, батарея зарядын толық тауысыңыз.
- ①-⑤ қадамдарды орындап, батареяны көтеріп, оны құралдан шығарып алып тастаңыз.
- Аккумулятордың қысқа тұйықталуынан абай болыңыз.

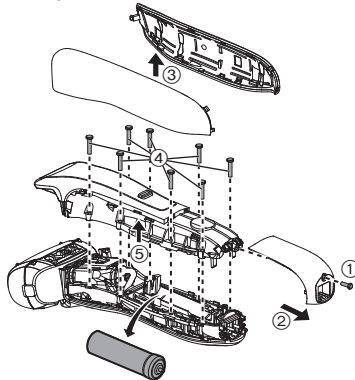

#### Қоршаған ортаны қорғау және құралды жою ережелері

Бұл ұстараға литий-ионды батарея орнатылған.  
Батарея арнайы тағайындалған мекемеде (мемлекетіңізде ондай мекеме болған жағдайда) жойылғанына көз жеткізіңіз.

## Техникалық сипаттамалары

|                 |   |
|-----------------|---|
| Қуат көзі       | Айнымалы тоқ адаптерінің үстіндегі атау жазылған тақтаны қараңыз.<br>(Кернеудің автоматты түрде өзгертілуі) |
| Мотор кернеуі   | 3,6 В---  |
| Зарядтау уақыты | Шамамен 1 сағат   |

Мына құрал тұрмыстық жағдайда пайдалануға ғана арналған.

Өндірушінің белгілегеніне сәйкес, құрылғы жасалған күнінен бастап 7 жылға жарамды (егер бұл құрылғы осы барлық пайдалану нұсқауларына және техникалық стандарттарға сәйкес жұмсалатын жағдайларда ғана қолданылса)



Өндірілген күні өнімде көрсетілген.

**Панасоник Корпорэйшн**  
1006, Кадома, Осака 571-8501, Жапония

Қытайда жасалған

**Ескертпе:**

Құрылғының өндірілген күнін (жылы, айы) өнімнің артқы жағындағы нөмір арқылы анықтай аласыз.

Нөмірі: X X XXXXX

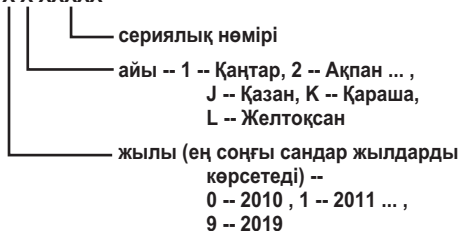

**Ескертпе:**

Құрылғының өндірілген күнін (жылы, айы, күні) айнымалы тоқ адаптерінде жағындағы нөмір арқылы анықтай аласыз.

Нөмірі: X XX XX

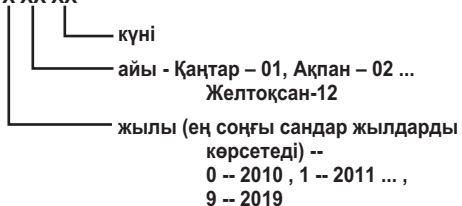

Организация, уполномоченная на принятие претензий по качеству продукции на территории Республики Казахстан:  
Представительство АО "Панасоник Маркетинг (СНГ)", Казахстан,  
050057, г. Алматы, ул.Тимирязева 42, здание 30.  
Тел.: +7 (727) 298 09 09  
Бесплатная горячая линия по Казахстану: 8-8000-809-809

Қазақстан Республикасы территориясындағы өнім сапасы бойынша наразылықтарды қабылдайтын уәкілетті ұйым:  
АҚ «Панасоник Маркетинг СНГ», Қазақстан, 050057, Алматы қаласы, Тимирязева көш. 42, 30-шы ғимарат.  
Тел.: +7 (727) 298 09 09  
Қазақстан бойынша ақысыз қоңырау шалу үшін: 8-8000-809-809

Panasonic Corporation  
<http://panasonic.net/>  
© Panasonic Corporation 2014

© EN, RU, UA, KZ

Printed in China  
ES9210RT771520 Y0614-0