

Встановлення та підключення

Перевірка мікрохвильової печі

Розпакуйте піч та видаліть пакувальний матеріал. Перевірте піч на наявність пошкоджень, таких як вм'ятини, тріщини у дверцятах або несправність замку дверцят. У разі виявлення будь-яких пошкоджень відразу зверніться до Вашого дилера. Не встановлюйте пошкоджену мікрохвильову піч.

Вказівки по заземленню

УВАГА: З МЕТОЮ ЗАБЕЗПЕЧЕННЯ ІНДИВІДУАЛЬНОЇ БЕЗПЕКИ МІКРОХВИЛЬОВУ ПІЧ СЛІД ЗАЗЕМЛИТИ. Якщо електрична розетка, до якої планується підключити піч, не має заземлення, Вам слід обов'язково замінити її на розетку із системою заземлення.

Робоча напруга

Напруга електричної мережі має співпадати із значенням, що вказане на фірмовій наклейці. Якщо Ви підключите піч до розетки з напругою, що перевищує вказане значення, це може спричинити пожежу або інші пошкодження.

Розташування печі

1. Піч слід розташувати на плоскій та стійкій поверхні, на відстані не менш ніж 85 см від підлоги.
2. Піч слід встановити таким чином, щоб її можна було легко від'єднати від електричної мережі, витягнувши шнура або вимкнувши переривник.
3. Для нормальної роботи пристрою необхідно забезпечити достатню циркуляцію повітря.

Розташування на робочій поверхні:

Залиште 15 см вільного простору над верхньою панеллю, 10 см позаду та по 5 см з обох боків. Якщо піч одним з боків притиснута до стіни, верхня поверхня та інший бік мають бути вільні.

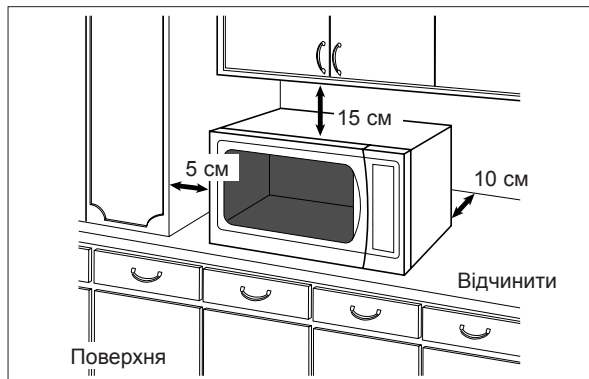

4. Не розташовуйте піч біля електричної або газової плити.
5. Не знімайте ніжки печі.
6. Ця піч призначена тільки для побутового застосування. Використовувати тільки в приміщенні.
7. Не використовуйте піч в умовах підвищеної вологості.
8. Шнур живлення не повинен торкатися зовнішньої сторони печі. Стежте за тим, щоб шнур також не торкався гарячих поверхонь. Шнур не повинен звисати з краю столу або робочої поверхні. Не занурюйте шнур, вилку або піч у воду.
9. Не загороджуйте вентиляційні отвори печі. Якщо отвори заблоковані, піч може перегріватися або зламатися. При застосуванні будь-якого покриття для печі, стежте за тим, щоб до печі був доступ повітря.
10. Цю піч також можна використовувати для вбудовування. Для цього потрібен спеціальний комплект, який можна придбати у місцевого дилера. Дотримуйтесь інструкцій, що входять до комплекту для вбудовування.

УВАГА!

1. Ущільнювачі дверцят та місця їх прилягання слід протирати вологою серветкою. Пристрій слід регулярно перевіряти на наявність пошкоджень ущільнювачів дверцят та місць їх прилягання. При виявленні пошкоджень експлуатація печі не допускається, доки не буде виконаний ремонт пристрою спеціалістом сервісної служби, який пройшов навчання у виробника.
2. **Не використовуйте пристрій у разі пошкодження шнура або вилки**, а також у разі падіння або поломки пристрою або якщо пристрій працює неправильно. Якщо шнур живлення печі пошкоджений, він має бути замінений виробником, його сервісною службою або кваліфікованим спеціалістом.
3. Не намагайтеся самостійно розбирати, виконувати регулювання або ремонт дверцят, корпусу панелі керування, запобіжних блокувальних перемикачів чи будь-яких інших частин печі. Не знімайте зовнішню панель печі, яка запобігає мікрохвильовому опроміненню.
4. **Здійснення ремонту печі некваліфікованими особами небезпечно, тому ремонт має виконувати лише спеціаліст сервісної служби, який пройшов навчання у виробника.**
5. Заміну лампи печі має виконувати спеціаліст сервісної служби, який пройшов навчання у виробника. Зверніться до свого дилера, якщо у печі треба замінити лампу.
6. Рідину та інші продукти не можна розігрівати у щільно запечатаних ємностях, тому що вони можуть вибухнути.
7. Дозволяйте використовувати піч дітям тільки після дохідливих пояснень щодо правил безпеки під час використання мікрохвильової печі.
8. Даний пристрій заборонений для використання особами (включаючи дітей) з обмеженими фізичними, сенсорними або розумовими здібностями, а також особами з браком досвіду, окрім як під наглядом або після інструктажу щодо використання даного пристрою, проведеного особами, відповідальними за їх безпеку.
9. Не допускайте, щоб діти грались з даним пристроєм.

Увага!

УВАГА! Цей виріб сконструйований для підмикання до мережі змінного струму із захисним (третім) проводом заземлення (занулення), яка відповідає вимогам п.7.1 "Правил устроювання електроустановок" Для Вашої безпеки, підключайте прилад тільки до електромережі із захисним заземленням (зануленням). Якщо Ваша розетка не має захисного заземлення (занулення), зверніться до кваліфікованого фахівця. Не переробляйте штепсельну вилку і не використовуйте перехідні пристрої. **ПАМ'ЯТАЙТЕ! ПРИ ПІДКЛЮЧЕННІ ДО МЕРЕЖІ БЕЗ ЗАХИСНОГО ЗАЗЕМЛЕННЯ (ЗАНУЛЕННЯ) МОЖЛИВЕ УРАЖЕННЯ ЕЛЕКТРИЧНИМ СТРУМОМ !**

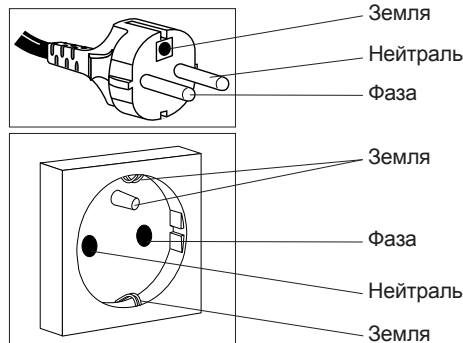

Заходи безпеки

Використання печі

1. Використовуйте піч тільки для готування їжі. Ця піч спеціально розроблена для розігріву та готування їжі, тому не використовуйте її для нагрівання хімікатів та інших нехарчових продуктів.
2. Перед застосуванням переконайтеся, що посуд або ємність підходить для використання у мікрохвильовій печі.
3. Не використовуйте цю мікрохвильову піч для сушіння газет, одягу та інших матеріалів. Вони можуть спалахнути.
4. Коли піч не використовується, не слід застосовувати її для зберігання сторонніх предметів на випадок, якщо піч буде ввімкнена випадково.
5. Не можна вмикати **МІКРОХВИЛЬОВИЙ РЕЖИМ, КОЛИ У ПЕЧІ НЕМАЄ ПРОДУКТІВ**.
6. Якщо Ви помітили дим, натисніть кнопку **Стоп/Сброс** та не відчиняйте дверцята. Відключіть шнур живлення або електрику в усьому помешканні, щоб запобігти пожежі.

Інформація щодо терміну служби (придатності)

Встановлений виробником термін служби (придатності) цього виробу дорівнює 7 рокам з дати виготовлення за умови, що виріб використовується у суворій відповідності до дійсної інструкції з експлуатації та технічних стандартів, що застосовуються до цього виробу.

Українська

Обслуговування печі

1. **Ремонт**
Якщо піч слід відремонтувати, зверніться до спеціалізованого сервісного центру Panasonic (до служби підтримки споживачів). Здійснення ремонту печі некваліфікованими особами може бути небезпечним, особливо якщо ремонт передбачає зняття корпусу печі, який запобігає мікрохвильовому опроміненню. Тому ремонт має виконувати лише спеціаліст.
2. **Ущільнювачі дверцят**
Не намагайтеся самостійно розбирати, виконувати регулювання або ремонт дверцят, корпусу панелі керування, запобіжних блокувальних перемикачів чи будь-яких інших частин печі. Не знімайте зовнішню панель печі.
Ущільнювачі дверцят та місця їх прилягання слід регулярно протирати вологою серветкою.
Увага: Пристрій слід перевірити на наявність пошкоджень ущільнювачів дверцят та місць їх прилягання. Якщо вони мають пошкодження, піч включати не можна, доки кваліфікований спеціаліст, що пройшов навчання у виробника, не виконає ремонт.
3. **Лампа печі**
Заміну лампи печі має виконувати лише спеціаліст сервісної служби, який пройшов навчання у виробника. **НЕ НАМАГАЙТЕСЯ** знімати зовнішню панель печі.

Важлива інформація

1) Час готування

- Час готування страв у збірнику рецептів наданий приблизно. Час готування залежить від стану, температури та кількості продуктів, а також від типу посуду, що використовується.
- Щоб запобігти переварюванню їжі, спочатку встановіть мінімальний час готування. Якщо страва не приготувалася, Ви завжди зможете встановити додатковий час готування.

Увага: При перевищенні рекомендованого часу готування їжа буде зіпсована, а за надзвичайних умов можливе й виникнення пожежі та пошкодження внутрішньої поверхні печі.

2) Невеликі порції продуктів

- Невеликі порції продуктів або продукти з низьким вмістом вологи можуть пересохнути або навіть спалахнути, якщо готувати їх занадто довго. Якщо продукт у печі спалахнув, не відчиняйте дверцята, а вимкніть піч та від'єднайте шнур живлення від розетки.

3) Яйця

- Не готуйте яйця у шкаралупі та яйця, що зварені на твердо, у МІКРОХВИЛЬОВОМУ режимі. Через підвищення внутрішнього тиску вони можуть лопнути.

4) Проколювання

- При готуванні в МІКРОХВИЛЬОВОМУ режимі, продукти з непористою шкіркою, такі як картопля, яечний жовток або сосиски, рекомендується попередньо проколювати, щоб вони не лопнули.

5) Термометр для м'яса

- Використовуйте термометр для м'яса для перевірки ступеня готовності м'яса та птиці тільки після того, як виймете їх із печі. Не використовуйте звичайний термометр під час роботи у мікрохвильовому режимі, тому що це може спричинити іскріння.

6) Рідини

- При розігріванні рідин, наприклад, супів, соусів або напоїв, у мікрохвильовій печі їх закипання може відбуватися без видимих пухирців. У результаті гаряча рідина може несподівано виплеснутися з посуду. Щоб запобігти цьому, дотримуйтесь наступних правил:
 - а) Не використовуйте прямі ємності з вузькими горлечками.
 - б) Не допускайте перегріву рідини.
 - в) Перемішайте рідину два рази: перш ніж помістити ємність із рідиною у піч та через половину часу, відведеного для готування.
 - г) Після розігрівання залиште ємність у печі на деякий час, а потім перемішайте рідину та обережно вийміть ємність.
 - е) Мікрохвильове розігрівання напоїв може спричинити бурхливе кипіння вже після впливу хвиль, тому виймайте ємність із рідиною дуже обережно.

7) Папір та пластик

- При розігріванні їжі у пластикових або паперових ємностях, якомога частіше перевіряйте піч, тому що ці типи ємностей можуть спалахнути при перегріванні.
- Не використовуйте пакунки з вторинного паперу (наприклад, рулони кухонного паперу) якщо на пакунку не вказано, що цей папір може використовуватись у мікрохвильовій печі. Пакунки з вторинного паперу можуть містити домішки, які можуть спричинити пожежу або іскріння при використанні у печі.
- Перед завантажуванням продуктів у піч видаліть будь-які металеві елементи з упаковки.

8) Посуд та фольга

- Не розігрівайте продукти у зачинених банках та пляшках, тому що вони можуть вибухнути.
- У Мікрохвильовому та Комбінованому режимі не можна застосовувати металеві ємності або посуд із металевою обробкою. Це спричинить іскріння.
- Якщо Ви використовуєте алюмінієву фольгу, шампури або якісь металеві предмети, забезпечте відстань між ними та стінками і дверцятами печі не менше ніж 2 см, щоб уникнути іскріння.

9) Пляшки для годування та банки із дитячим харчуванням

- Пляшки для годування та банки з дитячим харчуванням слід ставити у піч без кришок та сосок.
- Вміст пляшок та банок слід перемішати або струснути.
- Перед годуванням слід перевірити температуру, щоб уникнути опіків.

Схема пристрою

Рівна поверхня камери печі (без поворотного столу)

1. Якщо дно камери гаряче, зачекайте поки воно охолоне перед чищенням.
2. Не кладіть їжу безпосередньо на поверхню камери. Завжди використовуйте контейнер або підставку.

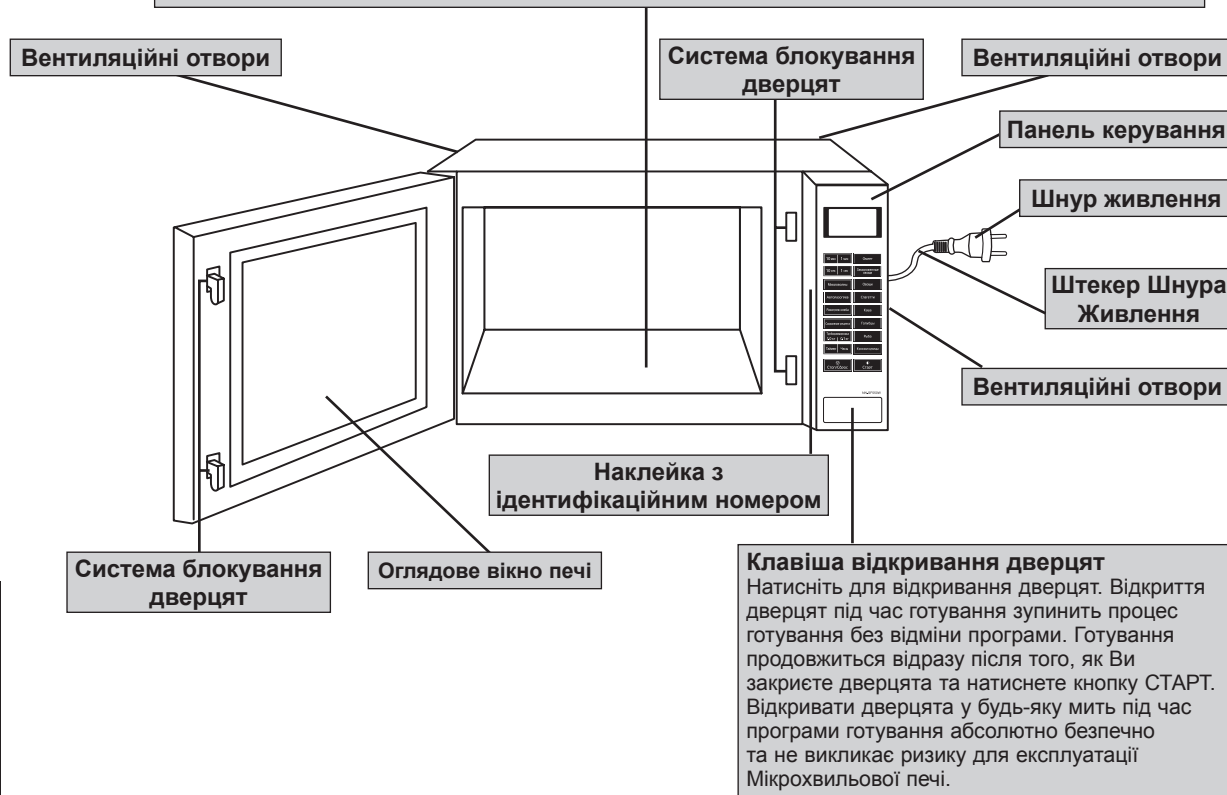

Українська

Примітка:

Це зображення надане лише для довідки.

Панель керування

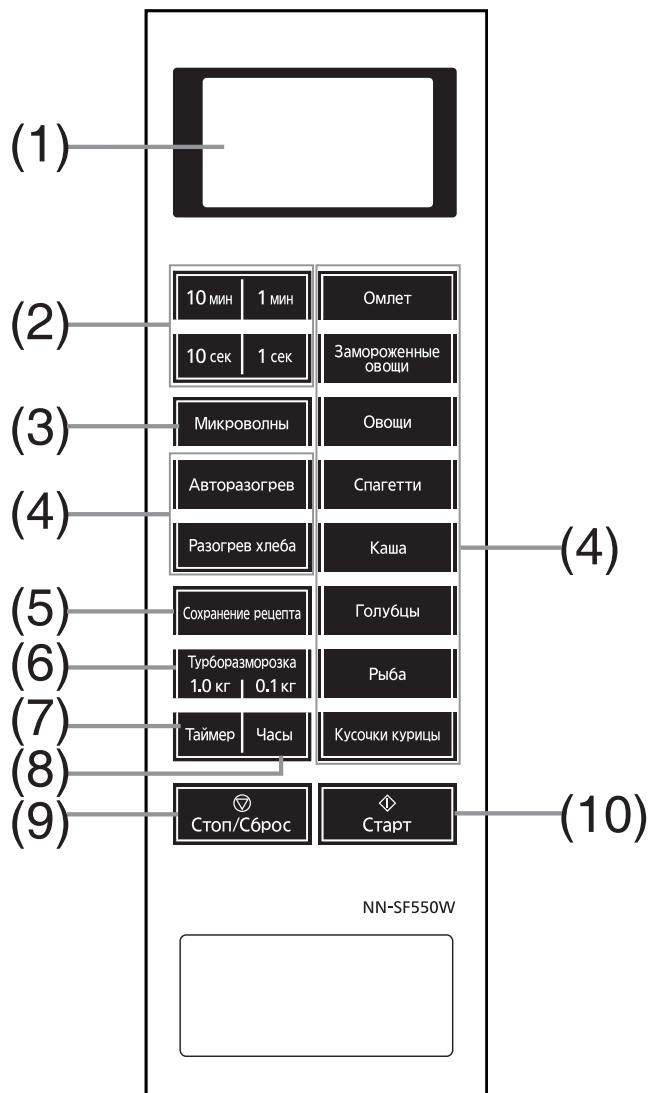

- (1) Дисплей
- (2) Клавiші встановлення часу
- (3) Клавiша встановлення потужності мікрохвильового режиму
- (4) Клавiші Автоматичного Режиму Готування
- (5) Клавiша Збереження Рецепта
- (6) Клавiші Турборозморожування
- (7) Клавiші встановлення таймера
- (8) Клавiша встановлення годинника
- (9) Клавiша зупинки/скидання програми Стоп/Сброс

Перед готуванням: Одне натискання стирає вказівки.

Під час готування: Одне натискання тимчасово зупиняє процес готування.

Друге натискання скасовує усі вказівки, та на дисплеї з'являється символ двокрапки.

(10) Клавiша ввімкнення Старт

Після встановлення програми готування, Одне натискання кнопки запустить введену програму готування.

Якщо Ви відчинили дверцята або один раз натиснули клавiшу **Стоп/Сброс** під час роботи, Ви маєте знов натиснути клавiшу **Старт**, щоб відновити роботу.

Звуковий сигнал:

При натисканні клавiші Ви почуєте звуковий сигнал.

Якщо Ви натиснули клавiшу та не почули сигнал, це може означати, що пристрій не прийняв або не може прийняти команду. Під час переходу від однієї стадії програми до другої лунатиме подвійний сигнал. Наприкінці роботи програми сигнал лунатиме 5 разів.

Українська

Примітка:

Якщо впродовж 6 хвилин після введення програми готування її не буде запущено, всі команди будуть автоматично скасовані. На дисплеї з'явиться знак двокрапки або поточний час.

Віконце дисплея

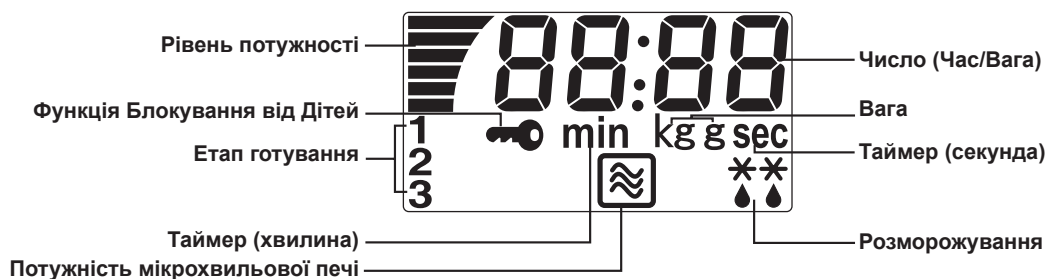

Встановлення годинника

Для встановлення годинника: **Наприклад: щоб установити 11:25**



1. Натисніть один раз. На дисплеї буде блимати двокрапка.
2. Встановіть дату за допомогою цифрових кнопок. На дисплеї буде відображатися встановлений час та блимати символ двокрапки.
3. Натисніть один раз. Символ двокрапки припиняє блимати; час введений та відображений у віконці дисплея. Відлік часу відображається у хвилинах.

Примітка:

1. Щоб переустановити час, повторіть кроки 1-3.
2. Годинник буде відображати час протягом усього періоду, поки піч буде підключена до електромережі.
3. Годинник має 24-годинний формат часу.
4. Піч не буде працювати, поки символ двокрапки блимає.

Використання функції блокування від дітей

Установлення:



Натисніть клавішу **Старт** 3 рази.
▶ На дисплеї відобразиться "🔑".

Натисніть 3 рази

Скасування:



Натисніть клавішу **Стоп/Сброс** 3 рази.
▶ На дисплеї відобразиться двокрапка або поточний час.

Натисніть 3 рази

Примітка:

1. Режим блокування від дітей може бути встановлений, коли відображується позначка двокрапки.
2. Ця функція дозволить Вам не допустити, щоб піччю користувалися маленькі діти. У цьому режимі можна тільки відчиняти дверцята.
3. Для встановлення або відміни Блокування від дітей необхідно натиснути клавішу **Старт** або **Стоп/Сброс** 3 рази протягом 10 секунд.

Готування з використанням Клавіші Збереження Рецепта

За допомогою цієї клавіші Ви легко запрограмуєте один рецепт та збережете його в пам'яті.

Збереження Рецепта в пам'яті: **Приклад: Запрограмувати - 1 хвилину 30 секунд на Середній потужності - за допомогою Клавіші Збереження Рецепта.**



1. Натисніть.
2. Натисніть 3 рази. Встановіть необхідну програму готування (Див. стор. 7).
3. Встановіть необхідний час готування.
4. Натисніть Клавішу Збереження Рецепта. На дисплеї відобразиться поточний час або двокрапка. Якщо Ви натиснете Клавішу **Старт**, починається готування та програма встановлена.

Використання програми Збереження Рецепта:

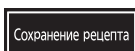

1. Натисніть. Програма з'являється на дисплеї.
2. Натисніть. На дисплеї починається зворотній відлік часу готування.

Примітка:

1. Програми Автоматичного Готування не можуть бути запрограмовані в пам'ять за допомогою функції Збереження Рецепта.
2. Під час програмування нових рецептів готування в пам'ять, запрограмовані раніше рецепти будуть стерті.
3. Якщо під час програмування рецепта піч від'єднати від електромережі, рецепт не буде збережений.

Розігрів/Розморожування/Готування з установленням потужності та часу

Якщо Ви бажаєте розігріти/розморозити/готувати самі, як запрограмувати потужність та час?

1. Покладіть їжу до печі



2. Вибір рівня потужності мікрохвильової печі

Натисніть	Потужність мікрохвильової печі	Дисплей
Один раз	Висока	
двічі	Середня-висока	
3 рази	Середня	
4 рази	Середня-низька	
5 разів	Розморожування	**
6 разів	Низька	

3. Установіть час готування

(Високий рівень потужності: до 30 хвилин)
(Інші рівні потужності: до 99 хвилин 59 секунд).

Приклад: Оберіть 12 хвилин та 30 секунд.



4. Натисніть

На дисплеї почнеться зворотній відлік.



Українська

Натисніть	Потужність мікрохвильової печі	Приклад використання
Один раз	Висока	Кип'ятіння води, готування свіжих фруктів, овочів та кондитерських виробів, підігрів не молочних напоїв.
двічі	Середня-висока	Готування риби, молюсків, випічки, м'яса, птиці, яєць та сиру.
3 рази	Середня	Готування заварного крему та запіканок, розтоплення масла та шоколаду.
4 рази	Середня-низька	Готування менш м'яких шматочків м'яса, супів та печень, пом'якшення масла та плавленого сиру.
5 разів	Розморожування	Розморожування.
6 разів	Низька	Зберігання їжі теплою, підняття дріжджів, пом'якшення морозива, готування йогурту.

Примітка:

- Під час програмування рецепта допускається не більше 3 етапів готування для однієї установки. Для 2-го або 3-го етапів, повторіть кроки 2 та 3 перед натисканням клавіші **Старт**. Під час готування, між кожним етапом пролунає два сигнали. Ця функція недоступна для програм Автоматичного Готування та Турборозморожування.
- Якщо Ви обираєте Високу потужність на першому етапі, можете пропустити 2-ий крок.

Встановлення таймера (Кухонний Таймер/Встановлення Часу/Затримка Часу)

Ця функція дозволяє програмувати час витримки, після того як готування закінчене, час затримки початку готування або запрограмувати піч як хвилинний або секундний таймер.

Як використовувати кухонний таймер: Приклад: Як відрахувати 5 хвилин

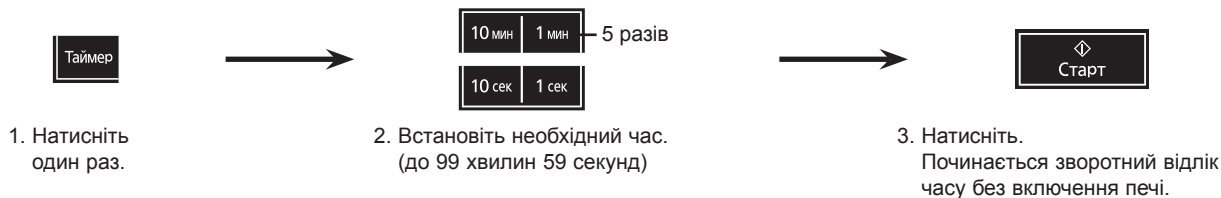

Для встановлення часу: Приклад: Щоб залишити на 5 хвилин після готування (3 хвилини на Середній потужності)

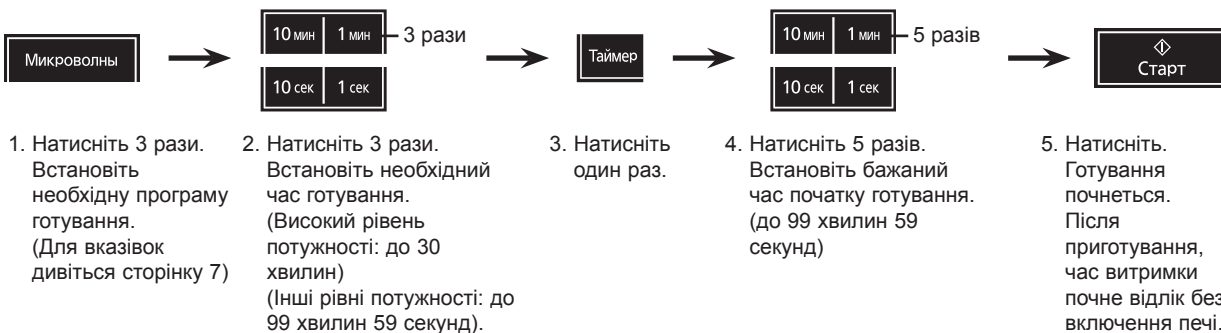

Українська

Для встановлення часу затримки: Приклад: Щоб почати готування через 5 хвилин (через 3 хвилини на Середній потужності)



Примітка:

1. Якщо дверцята печі відкриті під час встановлення часу витримки, часу затримки або кухонного таймера, час на дисплеї буде продовжувати відлік у зворотному напрямку.
2. Час затримки та час витримки не можуть бути запрограмовані до будь-якої функції Автоматичного готування. Це не дозволяє продукту розігрітися до розморожування або почати готуватися. Зміна початкової температури може вплинути на результат.
3. Якщо Ви використовуєте час витримки або час затримки, то програмування можливе тільки до 2 стадій установки різних потужностей.

Розморожування

Турборозморожування

Ця функція дозволяє розморожувати м'ясо, птицю та морепродукти за вагою. Вага має бути запрограмована у кілограмах.



1. Покладіть їжу до печі



2. Установіть вагу продуктів (0,1 кг - 3,0 кг)

Приклад: Щоб розморозити 1,5 кг м'яса

Турборозморозка
1.0 кг | 0.1 кг

один раз 5 разів

Віконце дисплея:



Продукти	Максимальна вага
Порізане м'ясо, шматочки курки, відбивні	2 кг
Яловичина, баранина, свинина, цілі курки	3 кг
Риба, ескалопи, креветки, цілі курки	1 кг

3. Натисніть

На дисплеї почеться зворотній відлік.

Українська

Примітка:

- Режим швидкого розморожування можна використовувати для розморожування шматочків м'яса, птиці та риби за вагою. Для цього просто запрограмуйте режим швидкого розморожування та вагу продукту в кілограмах (1,0) та десятих кілограма (0,1). Піч автоматично встановить час розморожування та рівень потужності. Після того як Ви запрограмуєте піч, час розморожування буде показаний на дисплеї. Для найкращого ефекту розморожування рекомендовано завантажувати піч щонайменше на 0,2 кг.
- М'ясо з кістками, наприклад яловичі порібніни або свинячі порібніни з філейної частини, мають менше м'язів ніж м'ясо без кісток тієї ж ваги. Тому для м'яса з кістками, яке важить більше 2 кг, встановлюйте вагу менше на 0,5 кг. Для м'яса з кістками, яке важить менше 2 кг, встановлюйте вагу менше на 0,25 кг.
- Переверніть, вийміть або накрийте їжу, коли Ви почуєте дзвінок всередині процесу готування.

Час розморожування

Якщо Ви хочете визначити час розморожування самі, будь ласка, оберіть цю клавішу та виконайте наступне. (Для вказівок дивіться сторінку 7)



1. Натисніть 5 разів.



2. Установіть час розморожування.



3. Натисніть.

Віконце дисплея:



Меню Автоматичного Готування

За допомогою програм Автоматичного Готування Ви можете готувати різні страви. Вам не потрібно обирати рівень потужності або час готування, тому що піч зробить це за Вас.



1. Покладіть їжу до печі

2. Оберіть клавiші

Оберіть необхідну категорію їжі до того, як необхідна вага з'явиться у віконці дисплея.

2. Оберіть клавiші

Оберіть необхідну категорію їжі до того, як необхідна вага з'явиться у віконці дисплея.

3. Натисніть

На дисплеї почнеться зворотній відлік.

Автоматичний розігрів:

Категорія	1 натискання	2 натискання	3 натискання	4 натискання
об'єм продуктів	250 г (1 порція)	450 г (2 порції)	650 г (3 порції)	850 г (4 порції)
Хліб	50 г	100 г	150 г	200 г

Автоматичне приготування:

Категорія	1 натискання	2 натискання	3 натискання	4 натискання
Омлет	1 порц.	2 порц.	3 порц.	4 порц.
Заморожені овочі	120 г	250 г	500 г	750 г
Овочі	250 г	370 г	500 г	900 г
Макаронні вироби	150 г	250 г	375 г	500 г
Каші	200 г	500 г	-	-
Голубці	2 шт.	4 шт.	6 шт.	8 шт.
Риба	120 г	250 г	370 г	500 г
Шматочки курки	400 г	600 г	800 г	1000 г

Меню Автоматичного Готування (Продовження)

Автоматичний розігрів

Їжа

Готові страви можна автоматично розігріти, встановивши кількість порцій. Вам не треба встановлювати рівень потужності або час розігріву. Продукти повинні бути кімнатної температури або температури холодильної камери. Використовуйте блюдо відповідного розміру з кришкою або накривши плівкою, яку можна використовувати в мікрохвильовій печі. Після того як піч подасть звуковий сигнал, перемішайте.

Хліб

Дозвольте Вам розігріти хліб з холодильника.
Примітка: 50 г = одна стандартна скибка хліба.

Автоматичне приготування

Омлет

Програма призначена для готування омлету з яєць. Для готування використовуйте посуд з широким дном та бортиками. Ви можете готувати омлет за своїм рецептом або скористатися наступними рекомендаціями:

Продукти	1 порц.	2 порц.	3 порц.	4 порц.
Яйця	2 шт.	4 шт.	6 шт.	8 шт.
Молоко або вершки	125 мл	250 мл	375 мл	500 мл
Сіль, перець	За смаком			
Вершк. масло	для змащення форми			

Збийте міксером суміш з яєць і молока протягом 3-5 хвилин до легкої піни, посоліть, додайте перець за смаком. Перелийте суміш у змащену маслом форму для готування і поставте в піч. Виберіть відповідний номер програми "Омлет" і готуйте до закінчення програми. При подаванні - полийте омлет розтопленим вершковим маслом, соусом чи тертим сиром.

Заморожені овочі

Ця програма підходить для готування всіх типів заморожених овочів. Покладіть овочі у посуд відповідного розміру. При готуванні великої кількості овочів найкращі результати досягаються, якщо овочі покладені в один шар. Якщо овочі злегка зневоднені, додайте трохи води - від 1 столової ложки до 1/4 склянки. За бажанням можна додати вершкове масло, зелень або спеції, але не соліть овочі, поки вони не будуть цілком готові. Накрийте посуд щільною кришкою або харчовою плівкою. Після готування добре перемішайте овочі, накрийте кришкою і дайте постояти 2-3 хвилини.

Овочі

Пасує для готування овочів, таких як картопля, солодка картопля, гарбуз, цибуля, бруква, морква, ріпа та буряк. Усі овочі мають бути почищені та порізані на однакові шматочки. Додайте від 1 столової ложки до 1/4 склянки води, якщо овочі здаються трохи пересушеними. Додайте воду якщо Ви бажаєте отримати м'якішу консистенцію. Покладіть до відповідного блюда або каструлі та накрийте пластиковою плівкою або щільною кришкою. За бажанням можна додати масло, зелень тощо, але не треба додавати сіль, доки готування страви не буде завершено. Після того як піч подасть звуковий сигнал, перемішайте. Після приготування перемішайте та витримайте в закритому вигляді ще 2-3 хвилини.

Макаронні вироби

Підходить для приготування сухих макаронних виробів. Покладіть макаронні вироби у воду в великий за розмірами посуд, щоб уникнути переливання води при кипінні. Використовуйте гарячу воду у наступному співвідношенні:

Макаронні вироби	Вода
150 г	4 чашки
250 г	5 чашок
375 г	6 чашок
500 г	8 чашок

Додайте одну столову ложку олії, щоб запобігти склеюванню макаронних виробів. Щільно закрийте тарілку кришкою або пластиковою плівкою. Після того як піч подасть звуковий сигнал, помішайте їжу. Залиште на 5-10 хвилин після закінчення процесу приготування.

Меню Автоматичного Готування (Продовження)

Каші

Підходить для готування різних видів каш, таких як гречана, пшоняна або рисова. Покладіть крупу з водою в посуд відповідного розміру. Керуйтеся наступними

Продукти	Гречана крупа	Пшоно *	Рис
	200 г	130 г	130 г
Вода	400 мл		
Молоко		450 мл	400 мл
Сіль	1/2 стол. л.	1 стол. л.	1/2 стол. л.
Цукор		2 стол. л.	1 стол. л.

вказівками:

Потім поставте посуд в піч та натисніть клавішу „Каша”.

Не забудьте перемішати та видалити кришку після сигналу.

* Пшоно потрібно витримати у воді 30 хвилин перед готуванням.

Риба

Підходить для готування цілої риби та рибного філе. Виберіть рибу, яку можна готувати у мікрохвильовій печі та покладіть її в один шар на мілку тарілку шкірою униз. Додайте масло, приправи, зелень або лимонний сік до смаку. Заверніть тонкі краї філе, щоб запобігти надмірному засмаженню. Якщо Ви фаршируєте рибу приправами, збільшуйте час готування. Накрийте очі та хвіст риби шматочками алюмінієвої фольги, щоб запобігти надмірному засмаженню. Щільно закрийте тарілку кришкою або пластиковою плівкою. Після того як піч подасть звуковий сигнал, перегорніть рибу. Перед тим як подавати готову рибу, дайте їй постояти 3-5 хвилин. (риба не повинна бути більше ніж 3 см завтовшки)

Шматочки курки

Підходить для приготування шматочків курки таких як крильця, стегна, ніжки, грудинка тощо. Шматочки курки повинні бути розморожені повністю перед приготуванням. Замаринуйте курячі шматочки перед приготуванням для додавання аромату та кольору. Покладіть Шматочки курки на решітку, під решітку поставте мілку ємність для стікання соку. Після того як піч подасть звуковий сигнал, перегорніть та перемішайте шматочки курки.

Голубці

Ця програма призначена для тушкування голубців, як домашнього приготування, так і напівфабрикатів. Перед початком готування голубці потрібно цілком розморозити. Покладіть голубці в глибоку каструлю, залийте бульйоном або водою, за смаком додайте нашатковані моркву та цибулю, сіль, спеції. Для більш рівномірного готування, голубці повинні цілком знаходитися в бульйоні. Посуд закрийте плівкою або кришкою. У процесі готування пролунає сигнал, що нагадає про необхідність перевернути голубці.

Перед тим як звертатись до сервісного центру

НОРМАЛЬНІ ЯВИЩА:

Мікрохвильова піч викликає перешкоди в роботі телевізора.

Деякі перешкоди в роботі ТВ та радіо приймачів можуть виникати під час готування страв у мікрохвильовій печі. Подібні перешкоди виникають під час використання малих електроприладів таких як міксер, пілососи, фени та ін. Це не означає що з Вашою пічкою щось трапилось.

На дверцятах конденсується пара, а з вентиляційних отворів іде гаряче повітря.

Під час готування з їжі виділяється пара та гаряче повітря. Більша частина пари та гарячого повітря відводиться через вентиляційні отвори завдяки циркуляції повітря в печі. Але деяка кількість пари конденсується на менш гарячих поверхнях, наприклад, на дверцятах. Це нормальне явище.

Я випадково вклучив піч без продуктів.

Включення порожньої печі на короткий час не повинно викликати її пошкодження. Однак цього робити не рекомендується.

Проблема

Можлива причина

Усунення

Піч не вклучається.

Піч ненадіжно підключена до розетки живлення.

Вимкніть вилку з розетки, зачекайте 10 секунд та ввімкніть знову.

Переривник або плавкий запобіжник вимкнуто або він перегорів.

Будь ласка, зверніться до авторизованого сервісного центру.

Несправна розетка.

Підключіть інший пристрій до цієї розетки, щоб перевірити чи вона є справною.

Процес готування не починається.

Дверцята не повністю закрито.

Закрийте щільно дверцята.

Після програмування не натиснуто кнопку **Старт**.

Натисніть кнопку **Старт**.

Раніше вже була введена інша програма.

Натисніть кнопку **Стоп/Сброс** для того, щоб відмінити програму, яку було введено раніше та введіть нову програму.

Програма була введена невірно.

Повторіть програмування згідно з інструкцією з експлуатації.

Випадково натиснуто кнопку **Стоп/Сброс**.

Повторіть програмування згідно з інструкцією з експлуатації.

На дисплеї з'являється повідомлення "🔑".

Включено функцію блокування від дітей після потрійного натискання кнопки **Старт**.

Виключіть блокування потрійним натисканням кнопки **Стоп/Сброс**.

Процес готування перервано та на дисплеї з'явиться код "H97" або "H98".

Проблеми із магнетроном.

Будь ласка, зверніться до авторизованого сервісного центру.

Українська

Якщо Ви вважаєте, що Ваша піч несправна, зверніться до авторизованого сервісного центру.

Догляд та технічне обслуговування мікрохвильової печі

1. Перед початком чищення відключіть піч та від'єднайте вилку від розетки.
2. Внутрішні поверхні мікрохвильової печі повинні бути чистими. Якщо частки їжі або бризки від рідини пристають до стінок печі, їх треба протерти вологою серветкою. Якщо піч дуже забруднена, можна використати м'які миючі засоби. Не рекомендується використовувати сильні миючі засоби та абразиви.
3. Зовнішню поверхню мікрохвильової печі чистять за допомогою вологої серветки. Для запобігання пошкодженню внутрішніх елементів управління вода не повинна проникати крізь вентиляційні отвори.
4. Запобігайте попаданню рідини на панель керування. Для чищення панелі керування використовуйте м'яку вологу серветку. Не використовуйте миючі засоби, абразиви або аерозолі для миття панелі керування.
5. Якщо навколо дверцят з внутрішньої або зовнішньої сторони накопичується конденсат, витріть його вологою серветкою. Конденсат може накопичуватись коли мікрохвильова піч працює в умовах підвищеної вологості але це не вказує на пошкодження печі.
6. Завжди очищуйте поверхню камери печі після того, як вона охолоне нейтральним миючим засобом та витирайте насухо.
7. При необхідності заміни лампочки, зверніться до дилера компанії.
8. Відмова підтримувати піч в чистому стані може призвести до погіршення стану поверхні, це може несприятливо відобразитися на терміні служби (придатності) виробу та стати причиною небезпеки.

Під час протирання панелі керування, залишайте дверцята відкритими, щоб запобігти ненавмисному увімкненню печі. Після протирання натисніть клавішу **Стоп/Сброс** для того, щоб очистити віконце дисплея.

Технічні характеристики

Українська

Джерело живлення:	220 В 50 Гц
Споживана потужність:	4,2 А, 900 Вт
Вихідна потужність *:	1000 Вт
Зовнішні габарити (Ш x В x Г):	529 мм x 326 мм x 422 мм
Внутрішні габарити (Ш x В x Г):	354 мм x 200 мм x 338 мм
Робоча частота:	2450 МГц
Вага нетто:	Приблизно 12,0 кг

Комплект для вбудовування

Модель	NN-TK510FWQP
Габарити лицевої панелі (Ш x В)	595 мм x 407 мм
Внутрішні габарити відкритої полиці для вбудовування (Ш x В x Г)	562 мм x 395 мм x 480 мм

* Тест ІЕС

Специфікації можуть змінюватись без попереднього повідомлення.

Інформацію про напругу, дату та країну випуску, серійний номер дивіться у таблиці паспортних даних мікрохвильової печі.







Примітка:

Інформаційний центр Panasonic

Міжнародні дзвінки та дзвінки з Києва: +380-44-490-38-98

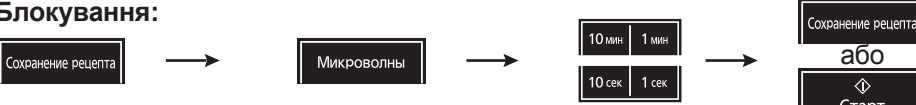
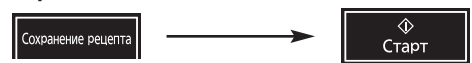
Безкоштовні дзвінки зі стаціонарних телефонів у межах України: 8-800-309-8-800

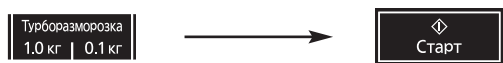
Скорочена інструкція з експлуатації

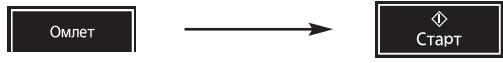
Функція	Керування
Для встановлення годинника (☞ Стор. 6)	 <p>Натисніть один раз. Введіть час дня. Натисніть один раз.</p>
Блокування від дітей / розблокування (☞ Стор. 6)	<p>Блокування: Повідомлення</p>  <p>Натисніть 3 рази.</p> <p>Розблокування: Повідомлення</p>  <p>Натисніть 3 рази.</p>
Готування з використанням Клавiші Збереження Рецепта (☞ Стор. 6)	<p>Блокування:</p>  <p>Натисніть. Натисніть для встановлення необхідної програми готування. Встановіть час. Натисніть.</p> <p>Щоб почати:</p>  <p>Натисніть. Натисніть.</p>
Готування / Розігрів / Розморожування в мікрохвильовому режимі із встановленням часу (☞ Стор. 7)	 <p>Оберіть потужність. Встановіть час. Натисніть.</p>
Клавiша Турборозморожування (☞ Стор. 9)	 <p>Встановіть вагу продуктів. Натисніть.</p>
Для Розігрівання за допомогою клавiші Автоматичного Розігріву (☞ Стор. 10)	 <p>Встановіть вагу. Натисніть.</p>
Для готування за допомогою клавiші Автоматичного Готування (☞ Стор. 10)	<p>Наприклад:</p>  <p>Встановіть вагу. Натисніть.</p>

Українська