

# Panasonic®

## Інструкція з експлуатації

Цифровий дротовий/бездротовий телефон

Модель № **KX-TGF310UC**

Цифровий дротовий/бездротовий телефон з автовідповідачем

Модель № **KX-TGF320UC**



**Перед підключенням ознайомтеся з розділом “Початок роботи” на стор. 8.**

**Дякуємо за те, що придбали виріб виробництва Panasonic.**

Будь ласка, прочитайте цю інструкцію з експлуатації і збережіть її для отримання довідок у майбутньому.

**Відвідайте наш веб-сайт: [www.panasonic.com](http://www.panasonic.com)**

## Зміст

### Вступ

Будова моделі .....	3
Інформація про аксесуари .....	3
Загальна інформація .....	4

### Важлива інформація

Для Вашої безпеки .....	5
Важливі правила безпеки .....	6
Щоб якість зв'язку була якнайкращою .....	6
Інша інформація .....	7
Технічні характеристики .....	7

### Початок роботи

Під'єднання та встановлення батарей .....	8
Елементи керування .....	11
Піктограми дисплея .....	13
Увімкнення та вимкнення живлення .....	14
Налаштування мови .....	14
Дата й час .....	14
Записування привітального повідомлення .....	15
Інші установки .....	15

### Як зателефонувати/Відповіді на виклики

Як зателефонувати .....	16
Відповідь на виклики .....	17
Корисні функції, якими можна скористатися під час телефонної розмови .....	17
Внутрішній зв'язок .....	20
Блокування клавіш .....	21

### Чорний список

Використання кнопки додавання до чорного списку .....	22
Збереження номерів небажаних абонентів .....	22

### Телефонна книга

Телефонна книга .....	25
Швидкий набір .....	27
Кнопки набору одним натисненням .....	28

### Програмування

Список меню .....	29
Будильник .....	35
Режим "Не турбувати" .....	36
Спостереження за дітьми .....	36
Програмування інших функцій .....	38
Реєстрація пристрою .....	40

### Послуга ідентифікації абонента

Послуга ідентифікації абонента (ABN і Caller ID) .....	41
Список абонентів .....	42
Налаштування ідентифікації абонента для користувачів ABN .....	43

### Автовідповідач

Автовідповідач .....	45
Увімкнення та вимкнення автовідповідача .....	45
Привітальне повідомлення .....	45
Прослуховування повідомлень .....	46
Додаткові функції попередження про нові повідомлення .....	48
Дистанційне керування .....	50
Налаштування автовідповідача .....	51

### Корисна інформація

Послуга голосової пошти .....	53
Настінний монтаж .....	53
Введення символів .....	54
Повідомлення про помилки .....	56
Пошук та усунення несправностей .....	56
Інформація щодо терміну служби (придатності) .....	62
Інформаційні центри Panasonic .....	63

### Показчик

Показчик .....	64
----------------	----

## Будова моделі

Серія	Модель №	База	Слухавка	
		Номер замовлення	Номер замовлення	Кількість
Серія KX-TGF310	KX-TGF310	KX-TGF310	KX-TGFA30	1
Серія KX-TGF320	KX-TGF320	KX-TGF320	KX-TGFA30	1

## Інформація про аксесуари

### Приладдя комплекту поставки

Но-мер	Аксесуар/Номер частини	Кількість
①	Адаптер змінного струму для бази/PNLV226CE	1
②	Дріт телефонної лінії	1
③	Адаптер для встановлення на столі/стіні*1	1
④	Слухавка зі шнуром	1
⑤	Шнур слухавки зі шнуром	1
⑥	Акумуляторні батареї*2	2
⑦	Кришка слухавки*3	1
⑧	Затискач на пояс	1
⑨	Зарядний пристрій	1
⑩	Адаптер змінного струму для зарядного пристрою/PNLV233CE	1

\*1 Адаптер для встановлення на столі/стіні постачається прикріпленим до бази.

\*2 Інформацію про заміну батарей див. на стор. 4.

\*3 Кришка слухавки постачається прикріпленою до слухавки.

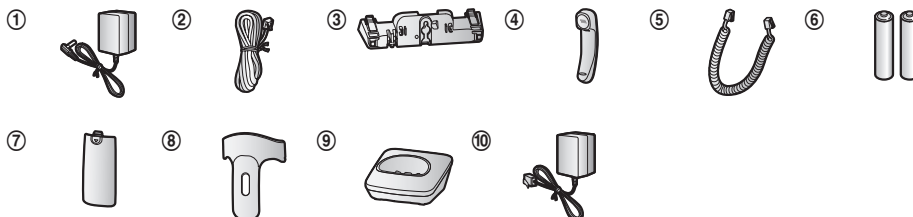

### Додаткові та запасні аксесуари

Щоб отримати інформацію щодо продажу, зверніться, будь ласка, до найближчого дилера Panasonic.

## Вступ

Аксесуар	Номер моделі
Акумуляторні батареї*1	Тип батареї: – Нікель-металогідридна (Ni-MH) – 2 батареї розміру AAA (R03) на кожен слухавку – 1,2 В (V) – Мінімальна сила струму 550 мАг (mAh)
Гарнітура	RP-TCA400, RP-TCA430
Проміжний підсилювач DECT	KX-A405, KX-A406
Шукач	KX-TGA20RU*2

\*1 Ресурс замінних батарей може відрізнятися від ресурсу батарей з комплекту поставки.

Рекомендовано використовувати акумуляторні батареї Panasonic.

\*2 Зареєструвавши шукач (до 4) на цифровому бездротовому телефоні Panasonic і заздалегідь прикріпивши його до речі, яку легко загубити, ви зможете з легкістю визначити її місцезнаходження та знайти її.

Відвідайте наш веб-сайт за адресою:

[www.panasonic.net/pcc/products/telephone/p/tga20/](http://www.panasonic.net/pcc/products/telephone/p/tga20/)

Щоб отримати інформацію про доступність шукача у своєму регіоні, зв'яжіться з корпорацією Panasonic або авторизованим відділом продажів.

## Інша інформація

- Дизайн та технічні характеристики можуть змінюватися без попереднього повідомлення.
- Малюнки, використані у цій інструкції з експлуатації, можуть незначним чином відрізнятися від фактичного виробу.

## Розширення телефонної системи

Слухавка (додаткова): KX-TGFA30RU	
Можна розширити свою телефонну систему, зареєструвавши додаткові слухавки (макс. 6) на одній базі. <ul style="list-style-type: none"><li>• Колір додаткових слухавок може відрізнятися від кольору слухавок із комплекту поставки.</li></ul>	

## Загальна інформація

### Декларація про Відповідність

- Справжнім компанія Panasonic Corporation заявляє що цифрові бездротові телефони DECT моделей KX-TGF310UC та KX-TGF320UC відповідають Технічному регламенту радіообладнання. Повний текст декларації про відповідність доступний на веб-сайті <https://service.panasonic.ua> (розділ «Технічне регулювання»)

### Для Вашої безпеки

Щоб уникнути загрози тілесних ушкоджень та втрати життя або майна, уважно прочитайте цей розділ перед використанням виробу з метою забезпечення його правильного й безпечного використання.

#### ПОПЕРЕДЖЕННЯ

##### Підключення живлення

- Використовуйте лише джерело живлення, зазначене на виробі.
- Не перевантажуйте розетки і подовжувачі. Це може призвести до виникнення пожежі або ураження електричним струмом.
- Вставляйте адаптер змінного струму/вилку дроту електроживлення в розетку електромережі до кінця. Невиконання цих вимог може призвести до ураження електричним струмом та/або перегрівання і пожежі.
- Регулярно видаляйте пил тощо з адаптера змінного струму/вилки дроту електроживлення, витягнувши їх з розетки електромережі та протерши сухою тканиною. Накопичений пил може призвести до пошкодження ізоляції від вологи тощо та до пожежі.
- Витягніть дріт виробу з розетки електромережі, якщо з нього піде дим або він стане джерелом незвичайного запаху чи шуму. Ці умови можуть призвести до виникнення пожежі або ураження електричним струмом. Переконайтеся, що дим вже не йде та зверніться до авторизованого сервісного центру.
- Витягніть дріт виробу з розетки електромережі та ні в якому випадку не торкайтеся внутрішньої частини виробу, якщо його корпус розбився.
- В жодному разі не торкайтеся вилки дроту електроживлення вологими руками. Існує небезпека ураження електричним струмом.

##### Налаштування

- Щоб запобігти ризику пожежі або ураження електричним струмом, бережіть виріб від дощу та будь-яких типів вологи.
- Не кладіть та не використовуйте цей виріб поблизу автоматично керованих пристроїв, таких як автоматичні двері та автоматична пожежна сигналізація. Радіохвилі, які випромінює цей виріб, можуть спричинити несправну роботу таких пристроїв, що може призвести до нещасних випадків.

- Не тягніть з прикладанням сили за дріт адаптера змінного струму чи за дріт телефонної лінії, не згинайте їх та не кладіть на них важкі предмети.

##### Правила безпеки

- Витягніть дріт виробу з розетки електромережі перед чищенням. Не використовуйте рідкі або аерозольні миючі засоби.
- Не розбирайте виріб.
- Уникайте розливання рідин (миючих засобів, очисників тощо) на роз'єм дроту телефонної лінії та оберігайте його від вологи. Це може спричинити пожежу. Якщо роз'єм дроту телефонної лінії став вологим, негайно витягніть його з телефонної розетки і не використовуйте.
- Не тягніть надмірно за шнур слухавки зі шнуром від бази. Це може призвести до падіння бази та її пошкодження.

##### Медичні пристрої

- Дізнайтеся у виробника особистих медичних пристроїв, наприклад, кардіостимуляторів або слухових апаратів, чи ці пристрої достатньо захищені від зовнішньої енергії РЧ (радіочастоти). (Виріб працює в діапазоні частот від 1,88 ГГц (GHz) до 1,90 ГГц (GHz), потужність радіочастотного сигналу складає 250 мВт (mW) (макс.))
- Не використовуйте продукт у медичних закладах, якщо правила в цих закладах забороняють його використання. У лікарнях і медичних закладах може використовуватися чутливе до зовнішньої енергії РЧ обладнання.

#### УВАГА

##### Встановлення та розташування

- Ніколи не проводьте дроти телефону під час грози.
- Ніколи не встановлюйте гнізда телефонної лінії у вологих місцях, крім випадків, коли гніздо спеціально призначене для вологих місць.
- Ніколи не торкайтеся неізольованих телефонних дротів або клем, якщо телефонна лінія не відключена від мережі.
- Будьте обачними під час встановлення або зміни телефонних ліній.
- Адаптер змінного струму використовується як основний пристрій від'єднання. Переконайтеся, що розетка змінного струму розміщена/встановлена поблизу пристрою і доступу до неї нічого не заважає.
- За допомогою цієї бездротової слухавки неможливо здійснювати виклики, якщо:

## Важлива інформація

- батареї слухавки потребують перезарядження або заміни.
- сталося переривання електропостачання.
- увімкнено функцію блокування клавіш.

### Нікель-металогідридні акумуляторні батареї

- Рекомендуємо використовувати батареї, вказані на стор. 4. **ВИКОРИСТОВУЙТЕ ТІЛЬКИ нікель-металогідридні (Ni-MH) акумуляторні батареї розміру AAA (R03).**
- Не змішуйте старі та нові батареї.
- Не відкривайте та не деформуйте батареї. Це може призвести до витікання електроліту з них, який має корозійні властивості і може призвести до опіків або пошкоджень очей або шкіри. Електроліт є отруйним, і може завдати Вам шкоди, якщо потрапить у шлунок.
- Будьте обережні при поводженні з батареями. Не допускайте контакту між батареями та матеріалами, що проводять електричний струм, наприклад, каблучками, браслетами та ключами, оскільки такий контакт може викликати коротке замикання, яке може призвести до перегрівання провідникового матеріалу і/або батарей та отримання опіків.
- Батареї з комплекту поставки чи призначені для використання із цим виробом слід заряджати лише відповідно до вказівок та обмежень, визначених у цій інструкції.
- Використовуйте лише сумісну базу (або зарядний пристрій) для зарядження батарей. Невиконання цих інструкцій може призвести до здуття або вибуху батарей.

### Примітка щодо використання лужних батарей для резервного живлення

- Батареї слід використовувати належним чином, оскільки в іншому разі апарат може бути пошкоджено через протікання батарей.
- Не замикайте контакти батарей, не заряджайте, не розбирайте та не нагрівайте їх.
- Не викидайте батареї у вогонь,
- Під час заміни виймайте всі батареї.
- Не використовуйте одночасно старі та нові батареї або батареї різних типів.
- Рекомендовано замінювати батареї щорічно.
- Рекомендовано замінювати батареї після відключення електроживлення.

## Важливі правила безпеки

Використовуючи цей виріб, завжди дотримуйтесь правил безпеки, щоб зменшити ризик пожежі, ураження електричним струмом та тілесних ушкоджень. Зокрема таких правил:

1. Не використовуйте цей виріб поблизу води, наприклад, біля ванни, умивальника, кухонної мийки або миски для прання білизни, у вологому підвальному приміщенні або біля плавального басейну.
2. Уникайте використання телефону (крім бездротових телефонів) під час грози. Існує певний ризик ураження електричним струмом у результаті влучання блискавки.
3. Не використовуйте телефон для повідомлення про витік газу неподалік місця витoku.
4. Використовуйте лише дріт електроживлення та батареї, зазначені у цій інструкції. Не викидайте батареї у вогонь. Вона може вибухнути. Довідайтесь про наявність можливих спеціальних інструкцій стосовно утилізації відходів, передбачених місцевими нормативними актами.

### ЗБЕРЕЖІТЬ ЦЮ ІНСТРУКЦІЮ

## Щоб якість зв'язку була якнайкращою

### Розташування бази/уникнення шуму

База та інші сумісні пристрої Panasonic для зв'язку між собою використовують радіохвилі.

- Щоб зона покриття апарата була максимальною та щоб зв'язку не заважали шуми, розташуйте базу:
  - у зручному місці, на підвищенні у центральній частині приміщення, так, щоб між переносною слухавкою та базою не було перешкод.
  - подалі від таких електронних пристроїв, як телевізори, радіоприймачі, персональні комп'ютери, засоби бездротового зв'язку або інші телефони.
  - подалі від радіочастотних передавачів, таких як зовнішні антени станцій мобільного стільникового зв'язку (не встановлюйте базу на верандах/лоджіях або біля вікна).
- Зона покриття та якість зв'язку залежать від місцевих навколишніх умов.
- Якщо прийом у місці розташування бази незадовільний, для покращення прийому перемістіть базу в інше місце.

## Важлива інформація

### Оточуюче середовище

- Не розміщуйте виріб поблизу пристроїв, що є джерелами електричних шумів, таких як флуоресцентні лампи та мотори.
- Бережіть виріб від впливу сильного задимлення, пилу, високої температури та вібрації.
- Не розміщуйте виріб у місцях, де він зазнаватиме впливу прямого сонячного проміння.
- Не ставте на виріб важкі предмети.
- Якщо виріб не використовується протягом довгого часу, витягніть дрід виробу з розетки електромережі.
- Виріб слід тримати подалі від джерел тепла, наприклад радіаторів, кухонних плит тощо. Також його не можна встановлювати в кімнатах, де температура нижча за 0 °C або вища за 40 °C. Також уникайте розміщення виробу у вологих підвальних приміщеннях.
- Максимальна відстань зв'язку може бути коротшою, коли виріб використовується в наступних місцях: поблизу перешкод на зразок пагорбів або тунелів, під землею, поблизу металевих предметів на зразок огорож із дроту та ін.
- Експлуатація виробу поблизу електроприладів може спричинити перешкоди. Перемістіть виріб подалі від електроприладів.

### Щоденний догляд

- Протирайте зовнішню поверхню виробу м'якою зволоженою тканиною.
- Не використовуйте бензин, розчинники або будь-який абразивний порошок.

## Інша інформація

**УВАГА:** існує небезпека вибуху в разі заміни батареї несумісним типом. Утилізуйте батареї згідно з місцевими положеннями.

### Примітка щодо утилізації, передачі та повернення виробу

- У цьому виробі може зберігатися Ваша особиста чи конфіденційна інформація. Щоб захистити Вашу конфіденційність ми рекомендуємо стерти з пам'яті до моменту утилізації, передачі чи повернення виробу всю інформацію, таку як телефонна книга чи записи у списку абонентів, котрі телефонували.

### Інформація щодо утилізації в інших країнах за межами Європейського Союзу

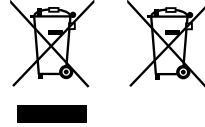

Ці символи дійсні лише в межах Європейського Союзу. Якщо від цих виробів потрібно позбутися, зверніться до місцевих органів влади або дилера і запитайте про правильний метод утилізації.

### Примітка щодо процедури виймання батарей

Див. "Установлення батарей слухавки" на стор. 8 та "Установлення батарей бази (для резервного живлення)" на стор. 9.

## Технічні характеристики

- **Стандарт:**  
DECT (Digital Enhanced Cordless Telecommunications: Європейські стандарти цифрового бездротового зв'язку),  
GAP (Generic Access Profile: Типовий профіль доступу)
  - **Діапазон частот:**  
1,88 ГГц (GHz) – 1,90 ГГц (GHz)
  - **Потужність РЧ-передачі (радіочастотна передача):**  
Прибл. 10 мВт (mW) (середня потужність каналу)  
250 мВт (mW) (макс.)
  - **Джерело живлення:**  
220–240 В (V) змін. струму, 50/60 Гц (Hz)
  - **Споживання потужності:**  
**База\*1:**  
Очікування: 0,5 Вт (W)  
Максимум: 2,8 Вт (W)  
**База\*2:**  
Очікування: 0,6 Вт (W)  
Максимум: 2,8 Вт (W)  
**Зарядний пристрій:**  
Очікування: 0,12 Вт (W)  
Максимум: 1,8 Вт (W)
  - **Робочі умови:**  
Температура від 0 °C до 40 °C, відносна вологість повітря (сухого) від 20 % до 80 %
- \*1 Серія KX-TGF310: стор. 3  
\*2 Серія KX-TGF320: стор. 3

## Початок роботи

### Під'єднання та встановлення батарей

#### З'єднання

##### ■ База

- 1 Підключіть адаптер змінного струму до бази, сильно натискаючи на штепсель.
- 2 Підключіть шнур телефонної лінії до пристрою, поки він не клацне.
- 3 Закріпіть шнур адаптера змінного струму і шнур телефонної лінії, зачепивши їх за гачок.
- 4 Підключіть адаптер змінного струму до розетки електромережі.
- 5 Підключіть шнур телефонної лінії до гнізда телефонної лінії, поки він не клацне.
- 6 Фільтр DSL/ADSL (не входить до комплекту) потрібен за умови отримання послуги DSL/ADSL.
- 7 Підключіть шнур дротової слухавки до дротової слухавки й бази до кляцання.

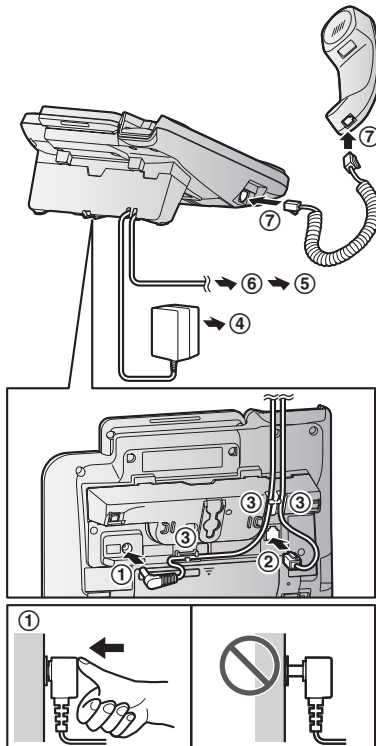

#### Примітка:

- Використовуйте лише адаптер змінного струму Panasonic PNLV226CE з комплекту постачання.
- Використовуйте дрiт телефонної лінії лише з комплекту поставки.

- Виконуйте інструкції на дисплеї, щоб налаштувати пристрій.

#### ■ Зарядний пристрій

- 1 Підключіть роз'єм адаптера змінного струму до пристрою, поки він не клацне.
- 2 Підключіть адаптер змінного струму до розетки електромережі.

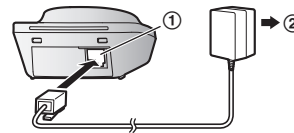

#### Примітка:

- Використовуйте лише адаптер змінного струму Panasonic PNLV233CE з комплекту постачання.

### Установлення батарей слухавки

- ВИКОРИСТОВУЙТЕ ТІЛЬКИ нікель-металогідридні (Ni-MH) акумуляторні батареї розміру AAA (R03) (A).
- НЕ використовуйте лужні/марганцеві/нікель-кадмієві батареї.
- Переконайтеся у правильній полярності (+, -).

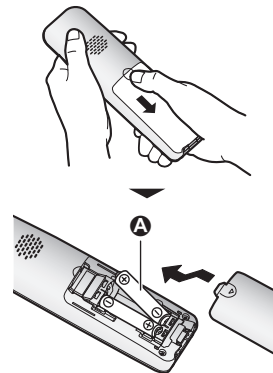

- Виконуйте інструкції на дисплеї, щоб налаштувати пристрій.



**Зарядження батарей слухавки**

Заряджайте приблизно 7 годин.

- Переконайтеся, що відображається повідомлення “Зарядження” (A).
- Коли батареї повністю заряджені, з’являється повідомлення “Зарядк Закінч”.



**Рівень заряду батарей**

Піктограма	Рівень заряду батарей
	Високий
	Середній
	Низький
	Потрібно зарядити.

**Робота нікель-металогідридних (Ni-MH) батарей (батареї входять до комплекту)**

Операція	Тривалість роботи
При безперервному використанні	До 17 годин
В режимі очікування	До 330 годин

**Примітка:**

- Фактична продуктивність роботи батарей залежить від її використання та навколишнього середовища.

**Установлення батарей бази (для резервного живлення)**

Можна вставити 2 батареї розміру AAA (R03) (не додаються) в базу для тимчасового живлення апарата в разі збою живлення.

**Важливо:**

- З базою можна використовувати такі батареї:
  - нікель-металогідридні акумуляторні батареї\*1, \*2 (у тому числі батареї, використовувані у слухавках);
  - стандартні (неакумуляторні) лужні батареї\*3.

- НЕ використовуйте марганцеві батареї.
- Переконайтеся у правильній полярності (⊕, ⊖).
- \*1 Для повного зарядження нікель-металогідридних батарей потрібно близько 15 годин.
- \*2 Рекомендовано використовувати акумуляторні батареї Panasonic (стор. 4).
- \*3 Вставляйте лужні батареї лише в разі збою живлення. Після відновлення живлення вийміть лужні батареї.

- 1 Відключіть шнур телефонної лінії (1).
- 2 Відкрийте кришку батарейного відсіку (2).
- 3 Вставте батареї в батарейний відсік (3).
- 4 Закрийте кришку, потім повторно підключіть шнур телефонної лінії (4).

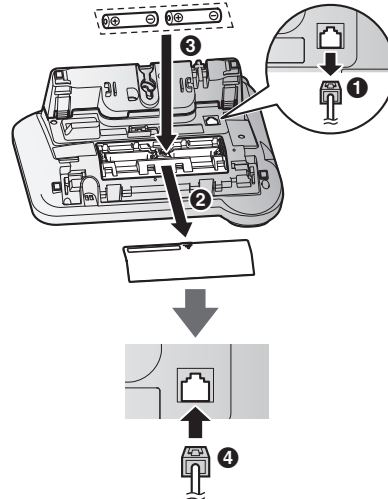

**Примітка:**

- Якщо вашим постачальником послуг зв'язку передбачено використання додаткових пристроїв для здійснення та отримання викликів, наприклад модема, можливо, усе одно не вдасться здійснювати й отримувати виклики, навіть якщо ввімкнено функцію резервного живлення бази.

**Стан батарей бази в разі збою живлення**

Піктограма	Стан батарей
	Увімкнено режим резервного живлення.
	Низький рівень заряду батарей.*1

## Початок роботи

- \*1 Якщо на базі почне блимати індикатор , замініть батареї новими якомога скоріше. У разі заміни нікель-металогідридних батарей лужними вставте нікель-металогідридні батареї назад у базу після відновлення живлення для їх перезаряджання.



### Налаштування режиму економії заряду батарей

Ця функція дає змогу знизити споживання живлення базою шляхом обмеження доступних функцій, що дає змогу збільшити час роботи батарей під час збою живлення.

Доступні налаштування нижче.

- “Вкл”: апарат працює як стандартний телефон.  
Для здійснення та отримання викликів можна використовувати лише дотову слухавку. (Неможливо використовувати дисплей бази, телефонну книгу, набір одним натисненням, автовідповідач, гучний зв'язок тощо.)  
На дисплеї бази нічого не відображається.
- “Вимк” (за промовчанням): можна використовувати всі функції бази, однак час роботи батарей не збільшується. Рівень яскравості для дисплея бази зменшується.

### База

- 1  # 1 5 0
- 2 : виберіть потрібне налаштування.
- 3 [OK] → [↔]

### Примітка:

- Коли для режиму економії заряду батарей встановлено значення “Вкл”, апарат дзвонить із рівнем гучності 1, навіть якщо для гучності дзвоника бази встановлено значення “Вимк”, для сповіщення про отримання вхідного виклику.

### Продуктивність нікель-металогідридних батарей (батарей з комплекту) в режимі резервного живлення

Операція	Режим економії заряду	
	Вимкнено	Горить
При безперервному використанні	До 3 годин	До 10 годин
В режимі очікування	До 4 годин	До 12 годин

### Примітка:

- Тривалість роботи батарей залежить від типу батарей.

- Фактична продуктивність роботи батарей залежить від її використання та навколишнього середовища.

### Примітка щодо під'єднання та встановлення батарей

#### Примітка щодо під'єднання

- Адаптер змінного струму необхідно постійно залишати приєднаним (адаптер може нагріватися під час використання; це нормальне явище).
- Адаптер змінного струму має бути приєднаний до розетки змінного струму, розташованої вертикально або на підлозі. Не приєднуйте адаптер змінного струму до розетки змінного струму, розташованої на стелі, тому що вага адаптера може призвести до роз'єднання.

#### Примітка щодо встановлення нікель-металогідридних батарей

- **Слухавка:** використовуйте акумуляторні батареї, що додаються.
- **Слухавка/база:** для заміни рекомендовано використовувати акумуляторні батареї Panasonic, указані на стор. 4, 6.

#### Примітка щодо заряджання батарей

- Це нормально, що слухавка нагрівається під час зарядки.
- Чистьте зарядні контакти слухавки та зарядного пристрою м'якою, сухою тканиною раз на місяць. Перед очищенням апарата від'єднайте його від розеток та інших телефонних шнурів. Якщо пристрій зазнає впливу бруду, пилу та високої вологості, чистіть його частіше.

## Елементи керування

### Слухавка

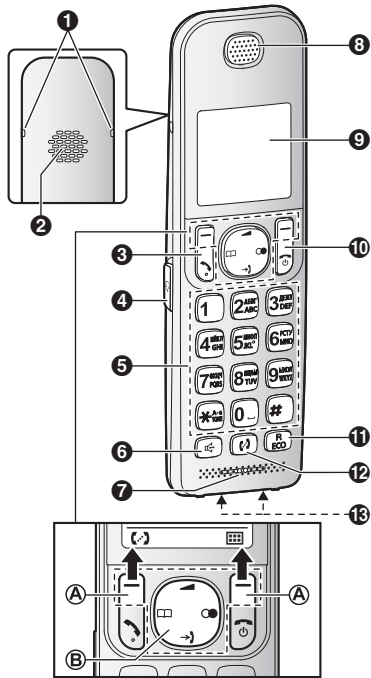

- 1 Отвори для кріплення затискача на пояс
- 2 Динамік гучномовця
- 3 [ ] (розмова)
- 4 Роз'єм для гарнітури
- 5 Клавіатура набору
- 6 [ ] (TONE: тон)
- 7 [ ] (гучний зв'язок)
- 8 Мікрофон
- 9 Динамік
- 10 [ ] (завершення розмови/керування живленням)
- 11 [R] [ECO]  
R: повторний виклик/флеш  
ECO: клавіша швидкого доступу до режиму Есо
- 12 [ ] (внутрішній зв'язок)
- 13 Зарядні контакти

- Типи елементів керування
- Ⓐ Програмні клавіші

Натиснувши програмну клавішу, можна вибрати функцію, що відображається над клавішею на дисплеї.

### Ⓑ Клавіша навігації

Клавіші навігації діють наступним чином.

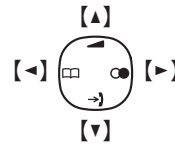

- [▲], [▼], [◀] або [▶]: прокручування різних списків та елементів.
- [▲] або [▼] (◀): регулювання гучності слухавки або динаміка під час розмови.
- [↻] (список абонентів): перегляд списку абонентів.
- [☰] (телефонна книга): перегляд записів у телефонній книзі.
- [●] (повторний набір): перегляд списку повторних дзвінків.

### База

#### ■ Серія KX-TGF310: стор. 3

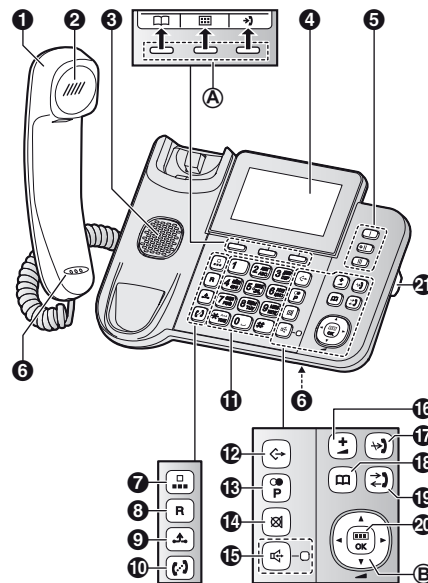

- 1 Слухавка зі шнуром
- 2 Динамік
- 3 Динамік гучномовця

## Початок роботи

- 4** Дисплей
- Дисплей можна переміщувати назад і вперед для вибору потрібного кута.
- 5** Кнопки набору одним натисненням ([I]/[II]/[III])
- 6** Мікрофон
- 7** [\*#] (швидкий набір)
- 8** [R] (повторний виклик/флеш)
- 9** [↕] (утримання)
- 10** [↻] (пошук/внутрішній зв'язок)
- Можна знайти загублену слухавку, натиснувши [↻].
- 11** Клавіатура набору
- 12** [TONE] (TONE: тон)
- 13** [↵] (вихід)
- 14** [P] (повторний набір) [P] (пауза)
- 15** [M] (вимкнення мікрофона)
- 16** [V] (гучний зв'язок)
- Індикатор гучного зв'язку
- 17** [±] (збільшена гучність)
- 18** [B] (чорний список)
- 19** [A] (телефонна книга)
- 20** [C] (журнал викликів)
- Доступ до списку дзвінків/списку повторного набору можна отримати, натиснувши [C].
- 21** [MENU] (меню) [OK]
- 22** Адаптер для встановлення на столі/стіні
- Адаптер — це знімне пристосування для використання в разі встановлення на столі або стіні (стор. 53).

### ■ Типи елементів керування

#### Ⓐ Програмні клавіші

Натиснувши програмну клавішу, можна вибрати функцію, що відображається над клавішею на дисплеї.

#### Ⓑ Клавіша навігації

- [▲], [▼], [◀] або [▶]: прокручування різних списків та елементів.
- [▲] та [▼]: регулювання гучності динаміка або гучного зв'язку під час розмови.

### ■ Серія KX-TGF320: стор. 3

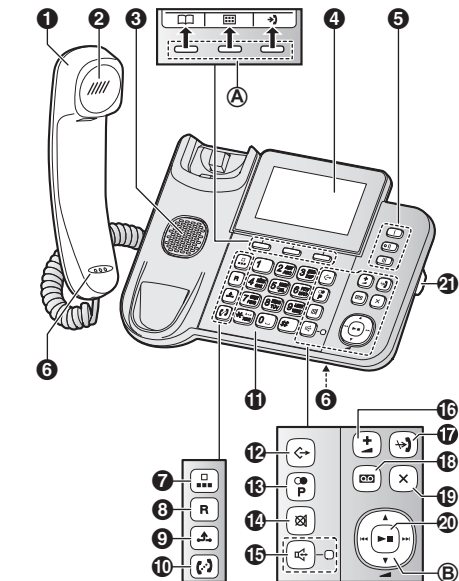

- 1** Слухавка зі шнуром
- 2** Динамік
- 3** Динамік гучномовця
- 4** Дисплей
- Дисплей можна переміщувати назад і вперед для вибору потрібного кута.
- 5** Кнопки набору одним натисненням ([I]/[II]/[III])
- 6** Мікрофон
- 7** [\*#] (швидкий набір)
- 8** [R] (повторний виклик/флеш)
- 9** [↕] (утримання)
- 10** [↻] (пошук/внутрішній зв'язок)
- Можна знайти загублену слухавку, натиснувши [↻].
- 11** Клавіатура набору
- 12** [TONE] (TONE: тон)
- 13** [↵] (вихід)
- 14** [P] (повторний набір) [P] (пауза)
- 15** [M] (вимкнення мікрофона)
- 16** [V] (гучний зв'язок)
- Індикатор гучного зв'язку
- 17** [±] (збільшена гучність)
- 18** [B] (чорний список)
- 19** [A] (телефонна книга)
- 20** [C] (журнал викликів)
- Індикатор увімкнення/вимкнення відповіді
- 19** [X] (видалення)
- 20** [▶] (відтворення/зупинення)
- Індикатор повідомлення

- 2) **Адаптер для встановлення на столі/стіні**
- Адаптер — це знімне пристосування для використання в разі встановлення на столі або стіні (стор. 53).

■ **Типи елементів керування**

Ⓐ **Програмні клавіші**











Натиснувши програмну клавішу, можна вибрати функцію, що відображається над клавішею на дисплеї.









Ⓑ **Клавіша навігації**

- [▲], [▼], [◀] та [▶]: прокручування різних списків та елементів.
- ▲ ([▲]) та [▼]: регулювання гучності динаміка або гучного зв'язку під час розмови.
- [◀]/[▶]: повторення/пропускання повідомлень під час відтворення.

## Піктограми дисплея

### Інформація на дисплеї

Елемент	Значення
 *1	Стан досяжності: чим більше видимих смужок, тим ближче слухавка до бази.
 *1	Поза межами досяжності бази
	Рівень захисту телефонних викликів встановлено на значення "Розширений". (стор. 39)
	Режим пошуку, режим внутрішнього зв'язку
 *1	Гучномовець увімкнено. (стор. 16)
 *1  *2	Лінія використовується. • У разі повільного блимання: виклик поставлено на утримання. • У разі швидкого блимання: отримано вхідний виклик.
	Пропущений дзвінок*3 (стор. 41)
	Режим Есо встановлено на значення "Есо". (стор. 15)
 *1	Установлено функцію зменшення шуму. (стор. 18)
 *1	Підсвічування РК-дисплея та клавіатури вимкнено. (стор. 32)

Елемент	Значення
	<ul style="list-style-type: none"> <li>• Коли відображається біла піктограма батарей: увімкнено автовідповідач.*1, *4 (стор. 45)</li> <li>• Коли відображається з номером: записано нові повідомлення.*4 (стор. 46)</li> </ul>
	Вибрано режим "Тільки Привіт". Повідомлення від абонентів, які телефонують, не записуються.*4 (стор. 52)
 *1	Рівень заряду батареї
 *2	Увімкнено режим резервного живлення. (стор. 9)
 *1	Будильник увімкнено. (стор. 35)
	Захищений режим увімкнено. (стор. 33)
	Звук дзвоника вимкнено. (стор. 31)
	Увімкнено режим "Не турбувати". (стор. 36)
	Заборонений дзвінок*3 (Чорний список: стор. 22)
	Отримано нове повідомлення голосової пошти.*5 (стор. 53)
 *1	Активовано функцію спостереження за дітьми. Назва/номер, що відображається поряд із піктограмою, позначає пристрій, за допомогою якого здійснюється спостереження. (стор. 36)
<b>Лінія Зайнята</b>	Хтось користується лінією.
<b>Зайнято</b>	Автовідповідач використовується іншою слухавкою або базою.*4

\*1 Слухавка

\*2 База

\*3 Лише для користувачів АВН і Caller ID

\*4 Серія КХ-TGF320: стор. 3

\*5 Для користувачів послуг голосової пошти та Caller ID

### Піктограми програмних клавіш

Піктограма	Дія
	Повертається до попереднього екрана або зовнішнього виклику.

## Початок роботи

Піктограма	Дія
	Відображає меню.
OK	Приймає поточний вибір.
12/24*1	Встановлює 24- або 12-годинний формат часу. (стор. 14)
	Робить виклик. (стор. 16)
	Тимчасово вимикає дзвоник для вхідних викликів. (стор. 17)
*2	Ставить виклик на утримання.
*2	Відхилення викликів від небажаних абонентів.
*1	Переключення екрана для перевірки детальної інформації. (стор. 27)
*1	Відкриває телефонну книгу.
	Дає змогу змінювати телефонні номери. (стор. 23)
	Додає новий запис. (стор. 27, 37)
1/A/À*1	Вибір режиму введення символів.
	Відображає меню пошуку телефонної книги. (стор. 26)
*2	Вимикає функцію блокування клавіш. (стор. 21)
*2	Вимикає сигнал будильника. (стор. 35)
*2	Кнопка повторення сигналу будильника через деякий час. (стор. 35)
✓	Вибір записів або слухавки. (стор. 35)
*1	Відкриває список номерів абонентів.
■	Зупинення записування або відтворення.*3
	Зберігає телефонні номери. (стор. 25)
X	Стирає вибраний елемент.
*2	Здійснення внутрішніх дзвінків.
*1	Встановлює конференц-дзвінок.
C	Видалення номера чи символу.
	Вимкнення звуку дзвінка.

\*1 База

\*2 Слухавка

\*3 Серія KX-TGF320: стор. 3

## Увімкнення та вимкнення живлення

### Слухавка

Натисніть і утримуйте [] протягом приблизно 2 секунд.

## Налаштування мови

### Мова дисплея

#### Слухавка/база

- 1 []#1110
- 2 []: виберіть потрібну мову. → [OK]
- 3 Виконайте наведені нижче дії відповідно до Вашого пристрою.  
Слухавка: []  
База: []

## Дата й час

Можна налаштувати цей параметр за допомогою бази або слухавки.

#### Слухавка/база

- 1 []#1011
- 2 Введіть поточний день, місяць і рік. → [OK]  
**Example:** 12 липня 2015 року  
1|2|0|7|1|5
- 3 Введіть поточну годину та хвилини.  
**Приклад:** 9:30  
0|9|3|0
  - Можна вибрати 24-годинний або 12-годинний формат часу ("AM" або "PM"):
    - натиснувши [] на слухавці;
    - натиснувши [12/24] на базі.
- 4 [OK]
- 5 Виконайте наведені нижче дії відповідно до Вашого пристрою.  
Слухавка: []  
База: []

## Записування привітального повідомлення

Доступно для:  
серії KX-TGF320 (стор. 3)

Ви можете записати власне привітальне повідомлення замість заздалегідь записаного привітального повідомлення. Докладні відомості див. на стор. 45.

Можна налаштувати цей параметр за допомогою бази або слухавки.

### Слухавка/база

- 1 [☰] [#] 3 0 2
- 2 [↕]: “Так” → [OK]
- 3 Запишіть привітальне повідомлення. → [■]
- 4 Виконайте наведені нижче дії відповідно до Вашого пристрою.  
Слухавка: [📞]  
База: [↔]

## Інші установки

### Налаштування режиму Eco

#### Слухавка

Можна вибрати потрібне налаштування режиму Eco, натиснувши клавішу [Eco].

Для режиму Eco доступні такі налаштування:

- “Eco”: знижує потужність передавання радіосигналу з бази в режимі очікування на 90 %. Коли вибрано це налаштування, відображається індикатор **Eco**.<sup>\*1</sup>
- “Вимк. Eco” (налаштування за промовчанням): вимикає режим Eco. Коли вибрано це налаштування, індикатор **Eco** не відображається.

\*1 **Слухавка:** індикатор **Eco** відображається замість індикатора **Y**.

#### Примітка:

- Коли неподалік знаходиться інший працюючий бездротовий телефон, потужність передавання радіосигналу з бази може не знижуватися.
- Коли режим Eco активовано, дальність прийому бази в режимі очікування знижується.

- Якщо режим підсилювання встановлено на значення “Вкл” (стор. 40):
  - Режим Eco вимикається.
  - У меню дисплея не відображається напис “Eco Режим” (стор. 32).

### Режим набору

Якщо не вдається здійснювати дзвінки, змініть цей параметр згідно з типом Вашої телефонної станції. За замовчанням встановлено значення “Імпульсний”.

“Тоновий”: для станцій з тональним набором номерів.

“Імпульсний”: для станцій з імпульсним набором номерів.

Можна налаштувати цей параметр за допомогою бази або слухавки.

### Слухавка/база

- 1 [☰] [#] 1 2 0
- 2 [↕]: виберіть потрібне налаштування. → [OK]
- 3 Виконайте наведені нижче дії відповідно до Вашого пристрою.  
Слухавка: [📞]  
База: [↔]

## Як зателефонувати/Відповісти на виклики

### Як зателефонувати

#### Використання слухавки

- 1 Підніміть слухавку і наберіть номер телефону.
  - Щоб виправити цифру, натисніть [C].
- 2 [↶]
- 3 Закінчивши розмову, натисніть [📞] або встановіть слухавку на зарядний пристрій.

#### Використання гучномовця

- 1 Наберіть телефонний номер і натисніть [🔊].
- 2 Завершивши розмову, натисніть [📞].

#### Примітка:

- Щоб якість зв'язку була якнайкращою, користуйтеся гучним зв'язком у тихому оточенні.
- Щоб переключитися назад на слухавку, натисніть [🔊]/[↶].

#### Як телефонувати за допомогою списку передзвонювання

У списку передзвонювання зберігаються останні 5 набраних номерів телефонів (кожен довжиною щонайбільше 48 цифр).

- 1 [📞]
- 2 [↕]: виберіть потрібний запис.
  - Відображення символу ► означає, що показано не всю інформацію. Щоб побачити решту інформації, натисніть [►]. Щоб повернутися до попереднього екрана, натисніть [◀].
- 3 [↶]

#### Як видалити номер зі списку передзвонювання

- 1 [📞]
- 2 [↕]: виберіть потрібний запис. → [X]
- 3 [↕]: "Так" → [OK] → [📞]

#### Використання бази

- 1 Наберіть телефонний номер.
  - Щоб виправити цифру, натисніть [C].
- 2 Підніміть слухавку зі шнуром.
- 3 Після завершення розмови покладіть слухавку зі шнуром на важіль.

#### Примітка:

- Ви також можете набрати номер телефону після підняття слухавки зі шнуром.
- Під час виклику можна перемикатися між базою та бездротовою слухавкою, як описано нижче. Режим конфіденційності повинен бути вимкнений (стор. 33).
  - ① **Слухавка:** натисніть [↶].
  - ② **База:** установіть дротову слухавку на важіль. За використання гучного зв'язку натисніть [🔊].

#### Гучний зв'язок

- 1 Під час розмови за використання дротової слухавки натисніть [🔊], щоб увімкнути гучний зв'язок.
  - Слухавку зі шнуром можна покласти на важіль.
  - Говоріть у мікрофон бази.
  - Говоріть з іншим абонентом по черзі.
- 2 Завершивши розмову, натисніть [🔊].

#### Примітка:

- Щоб якість зв'язку була якнайкращою, користуйтеся гучним зв'язком у тихому оточенні.
- Для переключення на слухавку підніміть слухавку зі шнуром.

#### Як телефонувати за допомогою списку передзвонювання

У списку повторного набору зберігаються останні 10 набраних номерів телефону (довжиною не більше 48 цифр кожен).

- 1 [📞]
- 2 [↕]: виберіть потрібний запис.
  - Натисканням [≡▪▪] відображаються телефонні номери довжиною до 48 цифр.
- 3 Підніміть слухавку зі шнуром.

#### Примітка:

- На кроці 1 доступ до списку повторного набору також можна отримати наступним чином (серія KX-TGF310: стор. 3):  
[↶] → [↕]: "Вихідний виклик" → [OK]

#### Як видалити номер зі списку передзвонювання

- 1 [📞]
- 2 [↕]: виберіть потрібний запис. → [X]
- 3 [↕]: "Так" → [OK] → [↶]



## Як зателефонувати/Відповісти на виклики

### Регулювання гучності динаміка або гучного зв'язку

#### Слухавка

Під час розмови натисніть кілька разів [▲] або [▼].

#### База

Під час розмови натисніть кілька разів [▲] або [▼].  
АБО

Натискайте [±] під час розмови.

- Після кожного натиснення [±] гучність динаміка/гучного зв'язку збільшується на кілька рівнів.

### Пауза (для користувачів УВАТС та міжміських викликів)

Паузу іноді потрібно вводити, щоб зателефонувати через АТС або зробити міжміський виклик. Під час збереження в телефонній книзі номера доступу до телефонної картки та/або PIN-коду, також потрібно вводити паузу (стор. 26).

**Приклад:** якщо потрібно набрати номер доступу до лінії "0" за здійснення зовнішніх викликів з УВАТС:

#### Слухавка

- 1 [0] → [▲] (Пауза)
- 2 Наберіть телефонний номер. → [↶]

#### База

- 1 [0] → [P]
- 2 Наберіть телефонний номер.
- 3 Підніміть слухавку зі шнуром.

**Примітка для слухавки та бази.**

- Після кожного натиснення [▲] (Пауза) на слухавці або [P] на базі вставляється 3-секундна пауза.

## Відповідь на виклики

### Використання слухавки

- 1 Підніміть слухавку та натисніть [↶] або [☎], коли пристрій задзвонить.
- 2 Закінчивши розмову, натисніть [☎] або встановіть слухавку на зарядний пристрій.

**Відповідь будь-якою клавішею:** можна відповісти на виклик, натиснувши будь-яку клавішу набору.

**Автоматична розмова:** можна відповісти на виклик, просто піднявши слухавку (стор. 32).

**Тимчасове вимкнення дзвоника:** можна тимчасово вимкнути дзвоник, натиснувши [✖].

### Використання бази

- 1 Підніміть дротову слухавку або натисніть [☎], коли апарат дзвонить.
- 2 Після завершення розмови покладіть слухавку зі шнуром на важіль. За використання гучного зв'язку натисніть [☎].

**Тимчасове вимкнення дзвоника:** можна тимчасово вимкнути дзвоник, натиснувши [✖].

### Регулювання гучності дзвоника

#### Слухавка

Натисніть [▲] або [▼] кілька разів, щоб вибрати потрібну гучність під час лунання дзвоника.

#### База

Натисніть [▲] або [▼] кілька разів, щоб вибрати потрібну гучність під час лунання дзвоника.  
АБО

Натискайте [±] для вибору потрібної гучності під час лунання дзвоника.

- Після кожного натиснення [±] гучність дзвоника збільшується на кілька рівнів.

## Корисні функції, якими можна скористатися під час телефонної розмови

### Утримання виклику

#### Слухавка

- 1 Натисніть [☎] під час зовнішнього виклику.
- 2 [↶]: "Утримання" → [OK]
- 3 Щоб зняти виклик з утримання, натисніть [↶].
  - Користувач іншої слухавки може прийняти виклик, натиснувши [↶].
  - Користувач бази може прийняти виклик, піднявши дротову слухавку.

## Як зателефонувати/Відповісти на виклики

### База

- 1 Натисніть [**↵**] під час зовнішнього виклику.
  - Якщо використовується слухавка зі шнуром, її можна покласти на важіль.
- 2 Щоб зняти виклик з утримання, підніміть дровову слухавку.
  - Користувач слухавки може прийняти виклик, натиснувши [**↵**].

### Примітка для слухавки та бази.

- Під час утримання зовнішнього виклику блимає індикатор гучного зв'язку.
- Через 10 хвилин утримання виклик буде роз'єднано.

## Вимкнення мікрофона

### Слухавка/база

- 1 Натисніть [**⊗**] під час розмови.
- 2 Щоб повернутися до виклику, натисніть [**⊗**].

## Повторний виклик/флеш

### Слухавка/база

[**R**] дає змогу використовувати спеціальні функції головної УВАТС, такі як передавання внутрішнього виклику або доступ до додаткових телефонних послуг.

### Примітка:

- Інформацію щодо зміни часу повторного виклику/флешу див. на стор. 33.

## Для очікування виклику або очікування виклику з відображенням інформації про абонента (для користувачів Caller ID)

Щоб отримати змогу використовувати послугу очікування виклику або очікування виклику з Caller ID, потрібно підключити послугу в постачальника послуг зв'язку.

Ця функція дає Вам змогу отримувати виклики під час розмови по телефону. Якщо під час розмови по телефону надходить виклик, пролунає сигнал очікування виклику.

**Якщо ви підключили одночасно послуги Caller ID та очікування виклику з Caller ID**, інформація про 2-го абонента відобразиться на слухавці або

базі, що використовується, після лунання сигналу очікування виклику.

### Слухавка/база

- 1 Натисніть [**R**], щоб відповісти на 2-й виклик.
- 2 Для перемикання між викликами натискайте [**R**].

### Примітка:

- Для отримання детальнішої інформації про послугу та відомостей щодо її доступності у вашому регіоні зверніться до постачальника послуг зв'язку.

## Тимчасовий тональний набір (для користувачів станцій з імпульсним набором)

### Слухавка/база

Натисніть [**☒**] (Тональний набір) перед введенням номерів доступу, які потребують тонального набору.

## Зменшення шуму на слухавці

Ця функція дає змогу чіткіше чути голос співрозмовника завдяки зменшенню навколишнього шуму, який надходить із телефону іншого абонента.

- 1 Натисніть [**⊗**] під час розмови.
- 2 [**⬆**]: “Зменшення шуму ввімк.” або “Зменшення шуму вимк.” → [**OK**]

### Примітка:

- Залежно від умов, у яких використовується слухавка, ця функція може не дати потрібний ефект.
- Ця функція недоступна під час користування гучним зв'язком.

## Еквалайзер слухавки

Ця функція робить голос абонента, з яким ведеться розмова, чіткішим, роблячи його більш природнім, розбірливим і легшим для розуміння.

- 1 Натисніть [**⊗**] під час розмови.
- 2 [**⬆**]: “Еквалайзер” → [**OK**]
- 3 [**⬆**]: виберіть потрібне налаштування.
- 4 Натисніть [**OK**] для виходу.

### Примітка:

- Ця функція може підсилювати й наявні в лінії шуми — це залежить від стану та якості Вашої

## Як зателефонувати/Відповісти на виклики

- телефонної лінії. Якщо звук стає важко розрізнити, вимкніть цю функцію.
- Ця функція недоступна під час користування гучним зв'язком.

### Приєднання до виклику

Ви можете приєднатися до існуючого зовнішнього виклику.

#### Слухавка

Щоб приєднатися до розмови, натисніть [📞], коли інший апарат використовується для зовнішнього виклику.

#### База

Щоб приєднатися до розмови, підніміть слухавку зі шнуrom під час зовнішнього виклику слухавки.

#### Примітка для слухавки та бази.

- Щоб запобігти приєднанню інших користувачів до Ваших розмов із зовнішніми абонентами, увімкніть захищений режим (стор. 33).

### Переведення викликів, конференц-зв'язок

Зовнішні виклики можна переводити або можна здійснювати конференц-дзвінок із зовнішнім абонентом:

- між слухавками
- між слухавкою та базою

#### Слухавка

- Під час зовнішнього виклику натисніть [📞].
- Дочекайтеся, доки сторона, пошук якої виконується, відповідь.
  - Якщо сторона, пошук якої виконується, не відповідає, натисніть [↩️], щоб повернутися до зовнішнього виклику.
- Щоб завершити переадресацію:**  
Натисніть [📞].  
**Щоб встановити конференц-зв'язок:**  
[📞] → [📞]: "Конференція" → [OK]
  - Щоб залишити конференцію, натисніть [📞]. Інші 2 сторони можуть продовжити розмову.
  - Щоб поставити зовнішній виклик на утримання: [📞] → [📞]: "Утримання" → [OK]  
Щоб відновити конференцію: [📞] → [📞]: "Конференція" → [OK]

- Щоб скасувати конференцію: [📞] → [📞]: "Зупин. Конференція" → [OK]  
Розмову із зовнішнім абонентом можна продовжувати.

#### База

- Під час зовнішнього виклику натисніть [📞].
- Дочекайтеся, доки сторона, пошук якої виконується, відповідь.
  - Якщо сторона, що викликається, не відповідає, натисніть [📞], щоб повернутися до зовнішнього виклику.
- Щоб завершити переадресацію:**  
Покладіть слухавку зі шнуrom на важіль.
  - Зовнішній дзвінок переводиться на слухавку.**Щоб встановити конференц-зв'язок:**  
Натисніть [📞].
  - Щоб залишити конференцію, покладіть слухавку зі шнуrom на важіль. Інші 2 сторони можуть продовжити розмову.
  - Щоб поставити зовнішній виклик на утримання, натисніть [📞]. Щоб відновити конференцію, натисніть [📞].

### Телефонний код

Якщо потрібно набрати спеціальний телефонний код для здійснення викликів за допомогою телефонних послуг певного постачальника послуг зв'язку, можна заздалегідь зберегти код і набрати його, просто натиснувши та утримуючи [📞] під час набору номера телефону.

#### Важливо:

- Щоб використовувати цю функцію, Ви повинні спочатку зберегти телефонний код.

**Приклад:** якщо збережено телефонний код "098", натисніть і утримуйте [📞] перш ніж набрати "12345", після чого пристрій автоматично набере номер "09812345".

#### Призначення номеру телефонного коду

##### Слухавка/база

- [📞]#|2|5|9
- Введіть потрібний телефонний код (до 24 цифр).  
→ [OK]
- Виконайте наведені нижче дії відповідно до Вашого пристрою.  
**Слухавка:** [📞]  
**База:** [📞]

## Як зателефонувати/Відповісти на виклики

### Як зателефонувати, використовуючи телефонний код

#### Слухавка/база

#### ■ Набираючи номер вручну:

- 1 Виконайте наведені нижче дії відповідно до Вашого пристрою.

**Слухавка.** Підніміть слухавку, натисніть та утримуйте .

**База.** Натисніть та утримуйте .



- Телефонний код, який Ви зберегли, буде відображено.

- 2 Наберіть телефонний номер вручну.
- 3 Виконайте наведені нижче дії відповідно до Вашого пристрою.

**Слухавка:** .

**База:** Підніміть слухавку зі шнуром.

#### ■ При наборі з телефонної книги або списку абонентів:

- 1 Відобразіть потрібний телефонний номер з телефонної книги або зі списку абонентів.
- 2 : виберіть потрібний запис.
- 3 Натисніть і утримуйте .

- Телефонний код, який Ви зберегли, буде відображено перед телефонним номером.

- 4 Виконайте наведені нижче дії відповідно до Вашого пристрою.

**Слухавка:** .



**База:** Підніміть слухавку зі шнуром.

## Внутрішній зв'язок

Внутрішні дзвінки можна здійснювати:

- між слухавками
- між слухавкою та базою



#### Примітка:

- Під час пошуку пристрою розшукуваний пристрій подає сигнали протягом 1 хвилини.
- У разі отримання зовнішнього виклику під час розмови в режимі внутрішнього зв'язку пролунає сигнал переривання.
  - **Слухавка:** щоб завершити внутрішній зв'язок, натисніть . Щоб відповісти на виклик, натисніть .
  - **База:** щоб завершити внутрішній зв'язок, установіть дровову слухавку на важіль. За використання гучного зв'язку натисніть . Щоб відповісти на виклик, підніміть дровову

слухавку. За використання гучного зв'язку натисніть .

## Здійснення внутрішнього дзвінка

#### Слухавка



- 1 )  
Коли зареєстровано 2 або більше слухавки: : виберіть потрібний пристрій. → [ОК]
- 2 Завершивши розмову, натисніть .

#### База



- 1 )  
Коли зареєстровано 2 або більше слухавки: : виберіть потрібний пристрій. → [ОК]
  - Щоб виконати пошук усіх слухавок, натисніть кнопку  або почекайте кілька секунд.
  - При необхідності підніміть слухавку зі шнуром.
- 2 Після завершення розмови натисніть  або встановіть дровову слухавку на важіль.

## Приймання внутрішнього дзвінка



#### Слухавка

- 1 Натисніть , щоб відповісти на пошуковий виклик.
- 2 Завершивши розмову, натисніть .

#### База

- 1 Натисніть  або підніміть дровову слухавку для відповіді на виклик.
- 2 Після завершення розмови натисніть  або встановіть дровову слухавку на важіль.

## Увімкнення та вимкнення внутрішнього зв'язку

Ця функція дає змогу слухавці та базі автоматично відповідати на внутрішні виклики під час їх отримання. Вам не потрібно натискати , підняти дровову слухавку або натискати . Якщо для цієї функції встановлено значення "Вкл", слухавка спостереження або база, що використовується для функції спостереження за дітьми (стор. 38), також автоматично відповідатиме на виклики, що здійснюються функцією спостереження за дітьми. За замовчанням встановлено значення "Вимк".

## Як зателефонувати/Відповісти на виклики

### Слухавка/база

- 1 **[☎]#273**
- 2 **[↕]**: виберіть потрібне налаштування. → **[OK]**
- 3 Виконайте наведені нижче дії відповідно до Вашого пристрою.  
**Слухавка:** **[📞]**  
**База:** **[↔]**

## Блокування клавіш

### Слухавка

Клавіші слухавки можна заблокувати, щоб не можна було робити виклики та визначати налаштування. Коли клавіші заблоковано, можна відповідати на вхідні виклики, але усі інші функції вимкнені. Щоб увімкнути блокування клавіш, натисніть і потримайте **[☎]** протягом приблизно 3 секунд.

- Щоб вимкнути блокування клавіш, натисніть і потримайте **[📞]** протягом приблизно 3 секунд.

### Примітка:

- Виклики служб екстреної допомоги не можна робити, поки блокування клавіш не вимкнеться.

## Чорний список

### Використання кнопки додавання до чорного списку

Можна натиснути [↔] у ситуаціях нижче, щоб роз'єднати поточний виклик і додати номер телефону до чорного списку:

- під час отримання вхідного виклику;
- під час записування вхідного виклику автовідповідачем;
- під час розмови в режимі зовнішнього виклику на базі.

Після додавання номера телефону до чорного списку апарат блокуватиме виклики від цього номера телефону в майбутньому.

#### Слухавка/база

- 1 Натисніть [↔] у ситуаціях вище.
- 2 Перевірте номер для додавання до чорного списку й натисніть [OK].
  - Номер для додавання до чорного списку буде збережено в чорному списку, відобразиться повідомлення “**Ном. заблок.**”, і виклик буде роз'єднано.

#### Примітка:

- Якщо виклик не має номера телефону, виклик блокується, але не зберігається в чорному списку.
- Функція додавання до чорного списку недоступна для викликів під час очікування виклику або внутрішнього виклику.
- Заблоковані виклики записуються у списку дзвінків.

### Збереження номерів небажаних абонентів

Апарат може блокувати виклики, якщо заздалегідь зберегти потрібні елементи в чорному списку (лише для користувачів послуг АВН і Caller ID).

- “**Один Номер**”: апарат блокує виклики від конкретних номерів телефонів, збережених у чорному списку.
- “**Діапазон Номерів**”: апарат блокує виклики від номерів, що починаються з номера, збереженого в чорному списку, наприклад префікса безкоштовних номерів телефонів або певних кодів міст.
- “**Невідомі номери**”: апарат блокує виклики, що не мають номера телефону.

У чорному списку можна зберегти загалом до 100 звичайних номерів телефонів і діапазонів номерів.

#### Блокування небажаних абонентів

Ця функція дозволяє пристрою ніколи не дзвонити у випадку надходження викликів від небажаних абонентів. Щоб не турбувати Вас зайвий раз, у випадку надходження таких викликів пристрій не подаватиме сигналів дзвоника, однак на слухавці блиматиме індикатор гучномовця. Будуть відображатися повідомлення “**Чорн. Список**” та інформація про абонента, сповіщаючи про те, що абонент є небажаним.

Можна налаштувати цей параметр за допомогою бази або однієї зі слухавок.

#### Примітка:

- Навіть якщо на дисплеї відображається “**Чорн. Список**”, Ви можете підняти слухавку та відповісти на виклик, якщо бажаєте.

### Збереження одного телефонного номера

#### Важливо:

- Зберігаючи телефонний номер у “чорному списку”, потрібно додавати до нього код міста.

#### Додавання номерів до чорного списку зі списку дзвінків

##### Слухавка

- 1 [↔]
- 2 [↓]: виберіть запис, який потрібно заблокувати. → [☰]
- 3 [↓]: “Зберегти CID” → [OK]
- 4 [↓]: “Блокування номера” → [OK]
- 5 [↓]: “Так” → [OK] → [↔]

##### База

- 1 [↔]
- 2 [↓]: виберіть запис, який потрібно заблокувати.
- 3 [↔]
- 4 [↓]: “Так” → [OK] → [↔]

#### Додавання номерів до чорного списку вручну

##### Слухавка

- 1 [☰]#217
- 2 [↓]: “Один Номер” → [OK]
- 3 [☰] → [↓]: “Додати” → [OK]
- 4 Введіть телефонний номер (до 24 цифр).

5 [OK] → [☎]

**База**

- 1 [↔]
- 2 [↕]: “Один Номер” → [OK] → [☎]
- 3 Введіть телефонний номер (до 24 цифр).
- 4 [OK] → [↔]

**Збереження діапазону номерів**

**Слухавка**

- 1 [☎]#217
- 2 [↕]: “Діапазон Номерів” → [OK]
- 3 [☎] → [↕]: “Додати” → [OK]
- 4 Введіть потрібний номер (2-8 цифр).
- 5 [OK] → [☎]

**База**

- 1 [↔]
- 2 [↕]: “Діапазон Номерів” → [OK]
- 3 [☎]
- 4 Введіть потрібний номер (2-8 цифр).
- 5 [OK] → [↔]

**Блокування вхідних викликів без телефонного номера**

Можна відхиляти виклики, які не надають телефонний номер, такі, як виклики приватних абонентів.

**Слухавка**

- 1 [☎]#240
- 2 [↕]: виберіть потрібне налаштування. → [OK] → [☎]

**База**

- 1 [↔]
- 2 [↕]: “Невідомі номери” → [OK]
- 3 [↕]: виберіть потрібне налаштування. → [OK] → [↔]

**Перегляд/редагування/видалення номерів “чорного списку”**

**Слухавка**

- 1 [☎]#217
- 2 [↕]: “Один Номер” або “Діапазон Номерів” → [OK]
- 3 [↕]: виберіть потрібний запис.
  - Після перегляду натисніть [☎], щоб вийти.
- 4 **Щоб змінити номер:**  
[☎] → Відредагуйте номер. → [OK] → [☎]  
  
**Щоб видалити номер:**  
[X] → [↕]: “Так” → [OK] → [☎]

**База**

- 1 [↔]
- 2 [↕]: “Один Номер” або “Діапазон Номерів” → [OK]
- 3 [↕]: виберіть потрібний запис.
  - Після перегляду натисніть [↔], щоб вийти.
- 4 **Щоб змінити номер:**  
[☎] → Відредагуйте номер. → [OK] → [↔]  
  
**Щоб видалити номер:**  
[X] → [↕]: “Так” → [OK] → [↔]

**Примітка:**

- Під час редагування натисніть потрібну клавішу набору, щоб додати цифри, або натисніть [C], щоб видалити їх.

**Видалення номерів “чорного списку”**

**Слухавка**

- 1 [☎]#217
- 2 [↕]: “Один Номер” або “Діапазон Номерів” → [OK]
- 3 [☎] → [↕]: “Видалити Все” → [OK]
- 4 [↕]: “Так” → [OK]
- 5 [↕]: “Так” → [OK] → [☎]

**База**

- 1 [↔]
- 2 [↕]: “Один Номер” або “Діапазон Номерів” → [OK]
- 3 [X]
- 4 [↕]: “Так” → [OK]

## Чорний список

---

5 [↕]: "Так" → [OK] → [↔]



## Телефонна книга

До телефонної книги можна додати 100 імен (не більше 16 символів кожне) і номерів телефонів (не більше 24 цифр кожний); кожному запису телефонної книги можна призначати потрібну категорію (стор. 25).

### Важливо:

- Усі записи можна спільно використовувати на базі та будь-якій зареєстрованій слухавці.

## Додавання записів телефонної книги

### Слухавка/база

- [□] → [☰]
- [↕]: “Новий Запис” → [OK]
- Введіть ім'я абонента. → [OK]
  - Можна змінити режим введення символів, натиснувши [ECO] на слухавці або [1/A/Ā] на базі (стор. 54).
- Введіть телефонний номер абонента. → [OK]
- [↕]: виберіть потрібну категорію. → [OK] 2 рази
- Виконайте наведені нижче дії відповідно до Вашого пристрою.  
Слухавка: [☎]  
База: [↔]

### Примітка для бази

- Можна також додати записи таким чином:  
Натисніть [□]. → [↔] → Перейдіть до кроку 3.

## Збереження списку повторних дзвінків у телефонній книзі

У телефонній книзі можна зберігати телефонні номери довжиною до 24 цифр.

### Слухавка/база

- [☎]
- [↕]: виберіть потрібний запис. → [☎]
- Щоб зберегти ім'я, продовжте дії з кроку 3, “Редагування записів”, стор. 26.

## Збереження інформації про абонента в телефонній книзі

### Слухавка

- [→]

- [↕]: виберіть потрібний запис. → [☰]
- [↕]: “Зберегти CID” → [OK]
- [↕]: “Телефонна Книжка” → [OK]
- Щоб зберегти ім'я, продовжте дії з кроку 3, “Редагування записів”, стор. 26.

### База

- [→]
- [↕]: виберіть потрібний запис. → [☎]
- [↕]: “Телефонна Книжка” → [OK]
- Щоб зберегти ім'я, продовжте дії з кроку 3, “Редагування записів”, стор. 26.

## Категорії

Категорії допоможуть Вам знайти записи в телефонній книзі швидко та легко. Ви можете змінювати назви категорій (“Друзі”, “Родина” тощо). Призначивши різним категоріям абонентів різні сигнали дзвоника, можна легко визначити, хто телефонує (за сигналом дзвоника категорії), якщо використовуються послуги ABN та Caller ID.

## Зміна назв категорій/налаштування сигналу дзвоника категорії

### Слухавка/база

- [□] → [☰]
- [↕]: “Категорія” → [OK]
- [↕]: виберіть потрібну категорію. → [OK]
- Щоб змінити назву категорії  
[↕]: “Назва Категор” → [OK] →  
Відредагуйте ім'я (до 10 символів). → [OK]  
Щоб установити сигнал дзвоника категорії (слухавка)  
[↕]: виберіть поточне налаштування сигналу дзвоника категорії. → [OK] → [↕]: виберіть потрібний сигнал дзвоника. → [OK]
- Виконайте наведені нижче дії відповідно до Вашого пристрою.  
Слухавка: [☎]  
База: [↔]

## Пошук запису в телефонній книзі слухавки та виклик за ним

### Слухавка/база

- [□]

## Телефонна книга

### 2 Щоб прокрутити записи

【↕】: виберіть потрібний запис.

**Щоб знайти за першим символом**

① Натисніть клавішу набору (від [0] до [9] або [#]), що містить символ, який потрібно знайти (стор. 54).

② 【↕】: за потреби прогляньте телефонну книгу, прокрутивши її.

**Щоб знайти за категорією**

① 【↶】 → 【↕】: “Категорія” → [OK]

② 【↕】: виберіть потрібну категорію. → [OK]

③ 【↕】: за потреби прогляньте телефонну книгу, прокрутивши її.

3 Виконайте наведені нижче дії відповідно до Вашого пристрою.

**Слухавка:** 【↶】

**База:** Підніміть слухавку зі шнуром.

### Редагування записів

#### Слухавка

1 Знайдіть потрібний запис (стор. 25). → [↵]

2 【↕】: “Редагування” → [OK]

3 Якщо потрібно, відредагуйте ім'я. → [OK]

4 Якщо потрібно, відредагуйте номер телефону. → [OK]

5 【↕】: виберіть потрібну категорію (стор. 25). → [OK] 2 рази → [↶]

#### База

1 Знайдіть потрібний запис (стор. 25).

2 [↵]

3 Якщо потрібно, відредагуйте ім'я. → [OK]

4 Якщо потрібно, відредагуйте номер телефону. → [OK]

5 【↕】: виберіть потрібну категорію (стор. 25). → [OK] 2 рази → [↶]

### Стирання записів

#### Видалення запису

##### Слухавка

1 Знайдіть потрібний запис (стор. 25). → [↵]

2 【↕】: “Видалити” → [OK]

3 【↕】: “Так” → [OK] → [↶]

#### База

1 Знайдіть потрібний запис (стор. 25).

2 [X] → 【↕】: “Так” → [OK] → [↶]

#### Видалення всіх записів

##### Слухавка/база

1 [↵] → [↵]

2 【↕】: “Видалити Все” → [OK]

3 【↕】: “Так” → [OK]

4 【↕】: “Так” → [OK]

5 Виконайте наведені нижче дії відповідно до Вашого пристрою.

**Слухавка:** [↶]

**База:** [↶]

### Послідовний набір номера

Ця функція дозволяє набирати телефонні номери у телефонній книзі під час розмови по телефону. Цю функцію можна використати, наприклад, для набору номера доступу до телефонної картки або PIN-коду банківського рахунку, збереженого у телефонній книзі, без потреби вводити вручну.

#### Слухавка/база

1 Під час зовнішнього виклику натисніть [↵].

2 【↕】: виберіть потрібний запис.

3 Щоб набрати номер, натисніть [↶] (права програмна клавіша).

#### Примітка:

- Під час збереження номера доступу до телефонної картки та PIN-коду в одному записі телефонної книги натисніть [▲] (Пауза) на слухавці або [P] на базі, щоб додати потрібні паузи після номера та PIN-коду (стор. 17).
- Якщо ви користуєтеся апаратом з дисковим (імпульсним) набором номера, потрібно натиснути [x] (тональний набір) перед натисканням [↵] на кроці 1, щоб тимчасово перейти в тоновий режим набору. Під час додавання нових записів до телефонної книги рекомендуємо додавати [x] (Тональний набір) на початок тих телефонних номерів, які потрібно набирати послідовно (стор. 25).

## Швидкий набір

Можна зберігати номери телефонів на базі та слухавці окремо.

- Слухавка: до 9 записів.
- База: до 9 записів.

## Додавання телефонних номерів до клавiш швидкого набору

### Слухавка

Можна призначити 1 телефонний номер кожній із клавiш набору (від **1** до **9**).

#### ■ Введенням телефонних номерів:

- 1 Натисніть і потримайте потрібну клавiшу швидкого набору (**1** до **9**). → **[↵]**
- 2 **[↕]**: “Вручну” → **[OK]**
- 3 Введіть ім'я абонента (до 16 символів). → **[OK]**
- 4 Введіть номер телефону абонента (до 24 цифр). → **[OK]** 2 рази → **[☎]**

#### ■ 3 телефонної книги:

- 1 Натисніть і потримайте потрібну клавiшу швидкого набору (**1** до **9**). → **[↵]**
- 2 **[↕]**: “Тел. книга” → **[OK]**
- 3 **[↕]**: виберіть потрібний запис.
- 4 **[OK]** → **[☎]**

### База

#### ■ Введенням телефонних номерів:

- 1 **[.▪▪]**
- 2 **[↕]**: виберіть потрібну клавiшу набору. → **[↵]**
- 3 Введіть ім'я абонента (до 16 символів). → **[OK]**
- 4 Введіть телефонний номер абонента (макс. 24 цифри). → **[OK]** 2 рази → **[↵]**

#### ■ 3 телефонної книги:

- 1 **[.▪▪]**
- 2 **[↕]**: виберіть потрібну клавiшу набору. → **[↵]**
- 3 **[↕]**: виберіть потрібний запис.
- 4 **[OK]** → **[↵]**

#### Примітка для слухавки та бази.

- Якщо відредагувати запис телефонної книги, призначений клавiші швидкого набору, відредагований запис не буде перенесено на клавiшу швидкого набору.

#### Примітка для бази

- Можна також вибрати потрібний запис таким чином:
  - Натисніть та утримуйте потрібну клавiшу швидкого набору (від **1** до **9**).
  - Натисніть **[.▪▪]**, а потім введіть потрібну клавiшу швидкого набору (від **1** до **9**).

## Редагування запису

### Слухавка

- 1 Натисніть і потримайте потрібну клавiшу швидкого набору (**1** до **9**). → **[↵]**
- 2 **[↕]**: “Редагування” → **[OK]**
- 3 Якщо потрібно, відредагуйте ім'я. → **[OK]**
- 4 Якщо потрібно, відредагуйте телефонний номер. → **[OK]** 2 рази → **[☎]**

### База

- 1 **[.▪▪]**
- 2 **[↕]**: виберіть потрібний запис. → **[≡▪▪]**
- 3 **[↵]**
- 4 Якщо потрібно, відредагуйте ім'я. → **[OK]**
- 5 Якщо потрібно, відредагуйте телефонний номер. → **[OK]** 2 рази → **[↵]**

## Видалення запису

### Слухавка

- 1 Натисніть і потримайте потрібну клавiшу швидкого набору (**1** до **9**). → **[↵]**
- 2 **[↕]**: “Видалити” → **[OK]**
- 3 **[↕]**: “Так” → **[OK]** → **[☎]**

### База

- 1 **[.▪▪]**
- 2 **[↕]**: виберіть потрібний запис. → **[≡▪▪]**
- 3 **[X]**
- 4 **[↕]**: “Так” → **[OK]** → **[↵]**

## Телефонна книга

### Перегляд запису/здійснення виклику

#### Слухавка

- 1 Натисніть та утримуйте потрібну клавішу швидкого набору (від [1] до [9]).
- 2 Щоб здійснити виклик, натисніть [↵].

#### База

- 1 [☰]
- 2 [↕]: виберіть потрібний запис.
- 3 Підніміть слухавку зі шнуrom.

#### Примітка для бази

- Можна набирати номери телефонів у режимі швидкого набору під час виклику.

### Кнопки набору одним натисненням

Можна призначити номери телефонів кнопкам набору одним натисненням бази (від [1] до [III]).

### Додавання номерів телефонів для зовнішніх викликів

#### База

#### ■ Введенням телефонних номерів:

- 1 Натисніть та утримуйте потрібну кнопку набору одним натисненням (від [1] до [III]). → [☰]
- 2 Введіть ім'я абонента (до 16 символів). → [OK]
- 3 Введіть телефонний номер абонента (макс. 24 цифри). → [OK] 2 рази → [↵]

#### ■ 3 телефонної книги:

- 1 Натисніть та утримуйте потрібну кнопку набору одним натисненням (від [1] до [III]).
- 2 [☰]
- 3 [↕]: виберіть потрібний запис.
- 4 [OK] → [↵]

#### Примітка:

- Якщо відредагувати запис телефонної книги, призначений клавіші набору одним натисненням, відредагований запис не буде перенесено на клавішу набору одним натисненням.

### Перегляд/редагування/видалення запису

#### База

- 1 Натисніть та утримуйте потрібну кнопку набору одним натисненням (від [1] до [III]).
  - Після перегляду натисніть [↵], щоб вийти.
- 2 **Щоб відредагувати запис**  
[☰] → Якщо потрібно, відредагуйте ім'я. → [OK] → Якщо потрібно, відредагуйте номер телефону. → [OK] 2 рази → [↵]  
**Щоб видалити запис**  
[X] → [↕]: "Так" → [OK] → [↵]

### Здійснення дзвінка

#### База

Натисніть потрібну кнопку набору одним натисненням (від [1] до [III]), потім підніміть дровтову слухавку.

#### Примітка:

- Можна набирати номери телефонів у режимі набору одним натисненням під час виклику.

## Список меню

Існують 2 методи отримання доступу до функцій.

### Слухавка/база



#### ■ Прокручування меню дисплея

- 1 
- 2 **Слухавка:** натискайте **[▼]**, **[▲]**, **[▶]** або **[◀]**, щоб вибрати потрібне головне меню. → **[OK]**  
**База\*1:** натискайте **[▼]**, **[▲]**, **[▶▶]** або **[◀◀]**, щоб вибрати потрібне головне меню. → **[OK]**
- 3 Натисніть **[▼]** або **[▲]**, щоб вибрати потрібний пункт у підменю. → **[OK]**
- 4 Натисніть **[▼]** або **[▲]**, щоб вибрати потрібну установку. → **[OK]**





\*1 Клавіша навігації бази має наступний вигляд.

Модель №	Вліво	Вправо
KX-TGF310	<b>[◀]</b>	<b>[▶]</b>
KX-TGF320	<b>[◀◀]</b>	<b>[▶▶]</b>

#### ■ Використання кодів прямих команд

- 1  → Введіть потрібний код.  
**Приклад:** натисніть #101.
- 2 Виберіть потрібну установку. → **[OK]**

#### Примітка:





- У стовпці апаратів наведено апарати, які можна використовувати для програмування елемента.  
: елемент можна запрограмувати лише за допомогою слухавки.  
: елемент можна запрограмувати лише за допомогою бази.  
: елемент можна запрограмувати за допомогою слухавки й бази.
- Щоб вийти з операції, натисніть **[⏻]** на слухавці або **[↶]** на базі.
- У нижченаведеній таблиці символ < > означає налаштування за замовчуванням.
- У нижченаведеній таблиці символ  означає номер сторінки довідки.
- Порядок відображення меню та підменю може відрізнятися залежно від моделі.

## Таблиця відображуваного на дисплеї дерева меню та кодів прямих команд











### Головне меню

**Слухавка:**  "Автовідпов."\*1



**База:**  "Автовідпов."\*1

Підменю 1	Підменю 2	Налаштування	Код	Апарат	
Грат Нов Повід	–	–	#323		47
Грати Всі Повід	–	–	#324		47
Видалити Всі*2	–	–	#325		48

## Програмування

Підменю 1	Підменю 2	Налаштування	Код	Апарат	👉
Привітання	Запис Привітання <sup>*2</sup>	–	#302		45
	Програти Привітання	–	#303		46
	За Замовчанням <sup>*2</sup> (скидання до привітального повідомлення, яке вже записане в телефоні)	–	#304		46
Сигнал про нов. повідом. <sup>*2</sup>	Вихідний виклик – Вкл/Вимк	Вкл <Вимк>	#338		48
	Вихідний виклик – Повідомити	–			
	Вихідний виклик – Вст Дист Код	Активувати <Деактивувати>			
	Сигнал бази	Вкл <Вимк>	#339		48
Параметри	Кількість Дзвінків <sup>*2</sup>	2-7 Дзвінків <6 Дзвінків> Авто	#211		51
	Тривалість Запису <sup>*2</sup>	1 Хвилина <3 Хвилини> Тільки Привіт <sup>*3</sup>	#305		52
	Вст Дист Код <sup>*2</sup>	–	#306		50
	Фільтр Дзвінків	<Вкл> Вимк	#310		51
Увімкнен. Автовід. <sup>*2</sup>	–	–	#327		45
Вимкнення Автовідп. <sup>*2</sup>	–	–	#328		45

### Головне меню: ☹️ “Установка Часу”



























Підменю 1	Підменю 2	Налаштування	Код	Апарат	👉
Установити Дату/ Час <sup>*2</sup>	–	–	#101		14
Будильник Пам`ятка	Сигнал1-3	Один Раз Щодня Щотижня <Вимк>	#720		35
Коригування Часу <sup>*2, *4</sup>	–	Caller ID (Авто) <Вручну>	#226		–

### Головне меню: ➔ “Список Абонентів”<sup>\*5</sup>























Операція	Код	Апарат	👉
Перегляд списку абонентів.	#213		42

## Програмування

Головне меню:  "Первісні Установ"











Підменю 1	Підменю 2	Налаштування	Код	Апарат		
Настройка Дзвоника	Гучність Дзвінка	Вимк-6 <6>	#160	 	-	
	Тон Дзвінка* <sup>6</sup>	<Тон 1>	#161		-	
	Режим Не Турбувати – Вкл/Вимк	Вкл <Вимк>	#238	 	36	
	Режим Не Турбувати – Початок/Кінець	<23:00/06:00>	#237	 	36	
	Режим Не Турбувати – Затримка Дзвінка	30 Сек. <60 Сек.> 90 Сек. 120 Сек. Без Дзвон.	#239	 	36	
	Режим Не Турбувати – Виберіть Категорію	Категорія 1-9	#241	 	36	
Установка Часу	Установити Дату/ Час* <sup>2</sup>	-	#101	 	14	
	Будильник Пам`ятка – Сигнал 1-3	Один Раз Щодня Щотижня <Вимк>	#720		35	
	Коригування Часу* <sup>2, *4</sup>	Caller ID (Авто) <Вручну>	#226	 	-	
Функція Caller ID	-	<Вкл> Вимк	#162	 	41	
Налаштув. шукача* <sup>7</sup> – 1:Додати новий пристрій (для Об'єкт1)* <sup>8</sup> – 2:Додати новий пристрій (для Об'єкт2) – 3:Додати новий пристрій (для Об'єкт3) – 4:Додати новий пристрій (для Об'єкт4)	Змінити ім'я* <sup>2</sup>	Об'єкт1	#6561		-	
		Об'єкт2* <sup>9</sup>	#6562* <sup>9</sup>			
		Об'єкт3* <sup>9</sup>	#6563* <sup>9</sup>			
		Об'єкт4* <sup>9</sup>	#6564* <sup>9</sup>			
	Реєстрація	-		#6571		-
				#6572* <sup>9</sup>		
				#6573* <sup>9</sup>		
				#6574* <sup>9</sup>		
	Скасув Слухав	-		#6581		-
				#6582* <sup>9</sup>		
			#6583* <sup>9</sup>			
			#6584* <sup>9</sup>			
Блокування номера* <sup>2</sup>	Один Номер	-	#217	 	22	
	Діапазон Номерів	-				
	Невідомі номери	Вкл <Вимк>	#240			 
Кл. швид. набору	-	-	#247		28	

## Програмування



Підменю 1	Підменю 2	Налаштування	Код	Апарат	
Швидкий Набір	-	-	#261		27
Есо Режим* <sup>2</sup> , *10	-	<Вимк> ЕСО	#725		15
Захист* <sup>2</sup> , *10	-	<Звичайний> Розширений	#729		39
Запис Привітання* <sup>1</sup> , *2	-	-	#302		45
Настройка Дисплея	Підсвічув. РКД і Клавiш	<Вкл> Вимк	#276		-
	Контраст (Контраст дисплея)	Рiвень 1-4 <2>	#145		-
	Им'я Слухавки	-	#104		38
	Назва слух	Вкл <Вимк>	#105		39
Контраст (Контраст дисплея)	-	Рiвень 1-6 <3>	#145		-
Автом. Вн.Зв.	-	Вкл <Вимк>	#273		20
Тони Клавiш	-	<Вкл> Вимк	#165		-
Заборона Дзвінка* <sup>2</sup>	-	-	#256		39
Код Доступу	-	-	#259		19
Авто Розмова* <sup>11</sup>	-	Вкл <Вимк>	#200		17
АВН	Режим* <sup>2</sup>	Увiмк АВН Вкл. Caller ID Вимк АВН <Авто>	#218		41
	Кiлькiсть Цифр* <sup>2</sup>	4-7 Цифри <7 Цифри>	#219		43
	Кiлькiсть Сигналiв* <sup>2</sup>	<3>	#220		43
	Тривалiсть Сигналу* <sup>2</sup>	<140>	#221		43
	Затримка Сигналу* <sup>2</sup>	<200>	#222		44
	Затримка 1-го Сигналу* <sup>2</sup>	<200>	#223		44
	Обмеж звук. Сигнал.* <sup>2</sup>	30 Сек. 60 Сек. <120 Сек.>	#242		44





## Програмування

Підменю 1	Підменю 2	Налаштування	Код	Апарат	👍
Вст Тел Лінію	Режим Набору* <sup>2</sup>	<Імпульсний> тоновий	#120		15
	Сигнал Флеш* <sup>2, *12</sup>	900 Мсек. <700 Мсек.> 600 Мсек. 400 Мсек. 300 Мсек. 250 Мсек. 200 Мсек. 160 Мсек. 110 Мсек. 100 Мсек. 90 Мсек. 80 Мсек.	#121		18
Приватний Режим* <sup>2, *13</sup>	–	<Вкл> Вимк	#194		–
PIN Бази* <sup>2</sup>	–	<0000>	#132		39
Режим Підсилювача* <sup>2</sup>	–	Вкл <Вимк>	#138		40
Реєстрація	Реєстрація Служавки	–	#130		40
	Скасув Служав* <sup>3</sup>	–	#131		40
Скасув Служав* <sup>3</sup>	–	–	#131		40
Режим економії заряду	–	Включено <Вимкнено>	#150		10
Мова	Відображен.	<Русский>	#110		14



Головне меню: 😊 “Радіо-няня”<sup>\*14</sup>

Підменю 1	Підменю 2	Налаштування	Код	Апарат	👍
Вкл/Вимк	–	Вкл <Вимк>	#268		37
Чутливість	–	Низький <Середня> Високий	#269		38

Головне меню: 📍 “Шукач”<sup>\*7, \*14</sup>

Підменю 1	Підменю 2	Налаштування	Код	Апарат	👍
Пошук	–	–	#655		–
Перевірка батареї	–	–			

Головне меню: 🎵 “Настройка Дзвоника”<sup>\*15</sup>

Підменю 1	Підменю 2	Налаштування	Код	Апарат	👍
Гучність Дзвінка	–	Вимк-6 <6>	#160		–
Тон Дзвінка	–	<Тон 1>	#161		–

## Програмування

Підменю 1	Підменю 2	Налаштування	Код	Апарат	👍
Режим Не Турбувати	Вкл/Вимк	Вкл <Вимк>	#238		36
	Початок/Кінець	<23:00/06:00>	#237		36
	Затримка Дзвінка	30 Сек. <60 Сек.> 90 Сек. 120 Сек. Без Дзвон.	#239		36
	Виберіть Категорію	Категорія 1-9	#241		36

Головне меню: "Контраст"\*16

Підменю 1	Підменю 2	Налаштування	Код	Апарат	👍
-	-	Рівень 1-6 <3>	#145		-

Головне меню: "Блокування номера"\*2, \*17

Підменю 1	Підменю 2	Налаштування	Код	Апарат	👍
Один Номер	-	-	#217		22
Діапазон Номерів	-	-			
Невідомі Номери	-	Вкл <Вимк>	#240		23

Головне меню: "Кл. швид. набору"\*18

Операція	Код	Апарат	👍
Збереження/перегляд запису набору одним натисненням.	#247		28

Головне меню: "Есо Режим"\*2, \*19

Підменю 1	Підменю 2	Налаштування	Код	Апарат	👍
-	-	<Вимк> ЕСО	#725		15

\*1 Серія KX-TGF320: стор. 3

\*2 Якщо запрограмувати ці налаштування за допомогою одного з апаратів, не потрібно програмувати той самий елемент за допомогою іншого апарата.

\*3 Це меню не відображається під час прокручування меню дисплея. Воно доступне тільки через код прямої команди.

\*4 Ця функція дозволяє базі автоматично регулювати дату та час кожного разу, коли отримано інформацію про абонента, серед якої — дата й час.  
Щоб увімкнути цю функцію, виберіть "Caller ID (Авто)". Щоб вимкнути цю функцію, виберіть "Вручну" (лише для користувачів послуги Caller ID).  
Щоб використовувати цю функцію, спершу встановіть дату та час (стор. 14).

\*5 База серії KX-TGF310: це меню не відображається, коли для режиму підсилювання встановлено значення "Вкл".

\*6 Попередньо встановлені мелодії в цьому виробі ("Тон 3" - "Тон 40") використовуються з дозволу © 2012 Copyrights Vision Inc.

\*7 Ця установка доступна в разі наявності шукача (KX-TGA20RU). Додаткову інформацію про шукач можна знайти в посібнику зі встановлення.

- \*8 На дисплеї моделей із шукачами, які входять у комплект постачання, відображається повідомлення "1:Об'єкт1".
- \*9 Якщо зареєстровано 2 або більше шукачів.
- \*10 Це меню не відображається, коли для режиму підсилювання встановлено значення "Вкл".
- \*11 Якщо Ви бажаєте бачити інформацію про абонента, відповідаючи на виклик після підняття слухавки, вимкніть цю функцію.
- \*12 Час повторного виклику/флешу залежить від Вашої АТС або головної офісної (установчо-виробничої) АТС. За необхідності зверніться до постачальника послуг офісної (установчо-виробничої) АТС.
- \*13 Щоб запобігти приєднанню інших користувачів до Ваших розмов із зовнішніми абонентами, увімкніть цю функцію.
- \*14 Тільки слухавка
- \*15 Слухавка для серії KX-TGF320: ця піктограма меню відображається, якщо шукач не зареєстровано.
- \*16 Тільки база
- \*17 Слухавка для серії KX-TGF310: ця піктограма меню відображається, якщо шукач не зареєстровано.
- \*18 База для серії KX-TGF310: стор. 3
- \*19 База серії KX-TGF310: це меню не відображається, коли для режиму підсилювання встановлено значення "Вимк".

## Будильник

Сигнал лунає у встановлений час протягом 1 хвилини та повторюється 5 разів з інтервалом 5 хвилин (функція повторення сигналу). Також для оповіщення можна відобразити текстову пам'ятку. Загалом можна запрограмувати 3 окремих моменти часу для будильника на кожній слухавці. Можна встановити одну з 3-х різних опцій сигналу (один раз, щодня або щотижня) для кожного часу звучання сигналу.

### Важливо:

- Обов'язково правильно налаштуйте дату й час у базі (стор. 14).

### Слухавка

- 1
- 2 : виберіть потрібний сигнал. → **[OK]**
- 3 : виберіть потрібний варіант сигналу. → **[OK]**

<b>Вимк</b> Вимикає сигнал. Перейдіть до виконання пункту 9.
<b>Один Раз</b> Сигнал лунає у встановлений час один раз.
<b>Щодня</b> Сигнал лунає у встановлений час щодня. Перейдіть до виконання пункту 5.

### Щотижня

Сигнал лунає у встановлений час щотижня.

- 4 Продовжте роботу згідно з вибором, зробленим у пункті 3.

#### ■ Один раз:

Введіть потрібний день і місяць. → **[OK]**

#### ■ Щотижня:

: виберіть потрібний день тижня та натисніть . → **[OK]**

- 5 Установіть потрібний час. → **[OK]**
- 6 Введіть текстову пам'ятку (макс. 10 символів). → **[OK]**
- 7 : виберіть потрібний тон сигналу. → **[OK]**
  - Рекомендовано вибрати сигнал дзвінка, відмінний від того, що використовується для зовнішніх дзвінків.
- 8 : виберіть потрібну установку функції повторення сигналу. → **[OK]**
- 9 **[OK]** →

#### Примітка:

- Натисніть , щоб повністю вимкнути сигнал.
- Якщо слухавка використовується, сигнал не почне лунати, доки слухавка не перейде в режим очікування.
- Натисніть будь-яку клавішу набору або клавішу щоб вимкнути сигнал, але залишити активованою функцію повторення сигналу.

## Програмування

- Якщо потрібно здійснити зовнішній виклик із активованою функцією повторення сигналу, припиніть функцію повторення сигналу перед здійсненням виклику.

### Режим “Не турбувати”

Режим “Не турбувати” дає змогу вибрати період часу, коли слухавка не дзвонитиме під час надходження зовнішніх викликів. Ця функція корисна для тих періодів часу, коли Ви бажаєте, щоб Вас не турбували, наприклад, під час сну. Режим “Не турбувати” можна встановити на кожній слухавці. Використовуючи функцію категорій телефонної книги (стор. 25), можна також вибрати категорії абонентів, під час викликів від яких слухавка дзвонитиме, не зважаючи на встановлений режим “Не турбувати” (лише для користувачів послуг АВН і Caller ID).

#### Важливо:

- Обов'язково правильно налаштуйте дату й час у базі (стор. 14).
- Коли сигнал встановлено, він почне лунати, навіть якщо режим “Не турбувати” ввімкнено.

#### Увімкнення/вимкнення режиму “Не турбувати”

##### Слухавка/база

- 1 [☰] [#] [2] [3] [8]
- 2 [↕]: виберіть потрібне налаштування. → [OK]
  - У разі вибору “Вимк” натисніть [📞] на слухавці або [↔] на базі, щоб вийти.
- 3 Введіть годину та хвилини, коли потрібно запустити цю функцію. → [OK]
- 4 Введіть годину та хвилини, коли потрібно припинити роботу цієї функції. → [OK]
- 5 Виконайте наведені нижче дії відповідно до Вашого пристрою.  
Слухавка: [📞]  
База: [↔]

#### Змінювання часу початку та завершення

##### Слухавка/база

- 1 [☰] [#] [2] [3] [7]
- 2 Продовжте дії з кроку 3, “Увімкнення/вимкнення режиму “Не турбувати””, стор. 36.

#### Налаштування затримки дзвоника

Це налаштування дозволяє слухавці дзвонити за ввімкненого режиму “Не турбувати”, якщо абонент

дзвонить достатньо довго. Коли мине вибраний період часу, слухавка задзвонить. Якщо вибрати “Без Дзвон.”, слухавка ні в якому разі не дзвонитиме в режимі “Не турбувати”.

##### Слухавка/база

- 1 [☰] [#] [2] [3] [9]
- 2 [↕]: виберіть потрібне налаштування. → [OK]
- 3 Виконайте наведені нижче дії відповідно до Вашого пристрою.  
Слухавка: [📞]  
База: [↔]

#### Примітка:

- Якщо на виклик відповідає автовідповідач, ця функція не працює. (Серія KX-TGF320: стор. 3)

#### Вибір категорій, що обходять режим “Не турбувати”

##### Слухавка/база

- 1 [☰] [#] [2] [4] [1]
- 2 [↕]: виберіть потрібну категорію. → [✓]
  - Поряд із вибраними номерами категорій відобразиться “✓”.
  - Щоб скасувати вибрану категорію: [↕]: виберіть категорію. → Знову натисніть [✓]. Позначка “✓” зникне.
- 3 [OK]
- 4 Виконайте наведені нижче дії відповідно до Вашого пристрою.  
Слухавка: [📞]  
База: [↔]

### Спостереження за дітьми

Ця функція дозволяє чути, що відбувається в кімнаті, де знаходиться інша слухавка. Таким чином, можна здійснювати спостереження з будь-якої частини будинку або приміщення. Слухавка, за якою спостерігають (що знаходиться, наприклад, у дитячій кімнаті), автоматично телефонує на слухавку спостереження, базу або збережений номер телефону в разі виявлення звуку.

#### Важливо:

- Необхідно виконати тестовий запуск функції спостереження за дітьми, щоб переконатися, що функцію настроєно правильно. Наприклад, перевірте чутливість функції. Перевірте з'єднання,

якщо функція спостереження за дітьми переадресовується на зовнішню телефонну лінію.

- Цю функцію не слід використовувати як заміну медичному або виховательському нагляду. Вихователь зобов'язаний перебувати достатньо близько до дитини, щоб вирішувати будь-які ситуації.

### Примітка:

- Якщо пристрій з'єднано із системою офісної (установчо-виробничою) АТС, функцію спостереження за дітьми встановити не можна.
- У режимі спостереження витрати заряду батарей більші, ніж звичайно. Слухавку, за якою спостерігають, рекомендовано залишати на зарядному пристрої.
- Слухавка, за якою спостерігають, не дзвонить у режимі спостереження. Якщо базу розташовано поруч зі слухавкою, за якою спостерігають, вимкніть гучність дзвоника бази (стор. 31).

## Настройка функції спостереження за дітьми

Виконайте настройку для слухавки, за якою потрібно спостерігати (що знаходиться, наприклад, у дитячій кімнаті).

### Спостереження за допомогою апарата

Вбудована функція спостереження за дітьми доступна:

- між слухавками
- між слухавкою та базою

#### Слухавка

- 1 [☰] [#] [2] [6] [8]
- 2 [↕]: “Вкл” → [OK]
- 3 [↕]: виберіть номер потрібного апарата для здійснення спостереження. → [OK]
  - На дисплеї з'явиться повідомлення “Радіо-няня”.
  - Відобразиться зареєстрована назва/номер апарата.

### Примітка:

- Коли цю функцію ввімкнено, можна прослухати звуки в кімнаті, де розташовано слухавку, за якою спостерігають, здійснивши внутрішній виклик з іншої слухавки або бази.

### Спостереження із зовнішньої телефонної лінії

Якщо цю функцію ввімкнено, апарат зателефонує на попередньо запрограмований номер телефону в разі виявлення звуку слухавкою. Після відповіді на виклик можна прослухати звуки в кімнаті, де розташовано слухавку.

### ■ 3 телефонної книги:

- 1 [☰] [#] [2] [6] [8]
- 2 [↕]: “Вкл” → [OK]
- 3 [↕]: виберіть “Зона стеження”, щоб вести спостереження із зовнішньої лінії. → [☑] → [☑]
- 4 [↕]: “Телефонна Книжка” → [OK]
- 5 [↕]: виберіть потрібний запис телефонної книги. → [OK]
  - На дисплеї з'явиться повідомлення “Радіо-няня”.

### Примітка:

- Якщо відредагувати запис телефонної книги, призначений для спостереження, відредагований запис не переноситься на слухавку спостереження.

### ■ Введенням телефонних номерів:

- 1 [☰] [#] [2] [6] [8]
- 2 [↕]: “Вкл” → [OK]
- 3 [↕]: виберіть “Зона стеження”, щоб вести спостереження із зовнішньої лінії. → [☑] → [☑]
- 4 [↕]: “Вручну” → [OK]
- 5 Введіть потрібну назву. → [OK]
- 6 Введіть потрібний номер. → [OK] 2 рази
  - На дисплеї з'явиться повідомлення “Радіо-няня”.

### Примітка:

- Відображається зареєстрована назва/номер.

### Вимкнення функції спостереження за дітьми

Слухавку, за якою спостерігають, не можна використовувати, поки для функції спостереження за дітьми встановлено значення “Вкл”.

#### Слухавка

- 1 Натисніть [☰] на слухавці, за якою спостерігають.
- 2 [↕]: “Вкл/Вимк” → [OK]

## Програмування

### 3 [↕]: “Вимк” → [OK] → [📞]

Редагування зовнішнього номера, з якого ведеться спостереження

#### Слухавка

- 1 Натисніть [📞] на слухавці, за якою спостерігають.
- 2 [↕]: “Вкл/Вимк” → [OK]
- 3 [↕]: “Вкл” → [OK]
- 4 [↕]: виберіть зовнішню лінію. → [📞]
- 5 [📞] → [↕]: “Редагування” → [OK]
- 6 Якщо потрібно, відредагуйте ім'я. → [OK]
- 7 Якщо потрібно, відредагуйте телефонний номер. → [OK] 2 рази

Видалення зовнішнього номера, з якого ведеться спостереження

#### Слухавка

- 1 Натисніть [📞] на слухавці, за якою спостерігають.
- 2 [↕]: “Вкл/Вимк” → [OK]
- 3 [↕]: “Вкл” → [OK]
- 4 [↕]: виберіть зовнішню лінію. → [📞]
- 5 [📞] → [↕]: “Видалити” → [OK]
- 6 [↕]: “Так” → [OK] → [📞]

### Чутливість спостереження за немовлям

Ви можете відрегулювати чутливість функції спостереження за немовлям. Збільшуйте або зменшуйте чутливість, щоб відрегулювати рівень звуку, потрібний для активації функції спостереження за немовлям.

- Цю функцію не можна встановити під час дзвінка зі стеженням.

#### Слухавка

- 1 Натисніть [📞] на слухавці, за якою спостерігають.
- 2 [↕]: “Чутливість” → [OK]
- 3 [↕]: виберіть потрібне налаштування. → [OK] → [📞]

## Відповідь на виклик функції спостереження за дітьми

### ■ Під час спостереження за допомогою апарата

**Слухавка:** натисніть [📞], щоб відповісти на виклик.

**База:** натисніть [📞], щоб відповісти на виклик. Якщо потрібно відповісти зі слухавки спостереження, натисніть [📞].

- Апарат спостереження відповідатиме на виклики автоматично, коли для функції автоматичного внутрішнього зв'язку встановлено значення “Вкл” (стор. 20).

#### Примітка:

- У разі отримання зовнішнього виклику під час зв'язку зі слухавкою, за якою спостерігають, пролунає сигнал переривання.
    - Щоб відповісти на виклик за допомогою слухавки, натисніть [📞], після чого натисніть [📞].
    - Щоб відповісти на виклик за допомогою бази, натисніть [📞] 3 рази.\*<sup>1</sup>
- \*<sup>1</sup> Якщо натиснуто [📞], натисніть [📞] 2 рази.

### ■ Під час спостереження із зовнішньої телефонної лінії:

Дайте відповідь на виклик.

Якщо потрібно відповісти з телефону спостереження, натисніть [#]1 у режимі тонального набору.

Функцію спостереження за дітьми можна вимкнути, натиснувши [#]0.

#### Примітка:

- Апарат автоматично роз'єднує виклик через 2 хвилини.

## Програмування інших функцій

### Зміна назви слухавки

За замовчанням для слухавки встановлена назва від “Слухавка 1” до “Слухавка 6”. Ви можете налаштувати назву кожної слухавки (“Дмитро”, “Кухня” тощо). Щоб відобразити назву слухавки в режимі очікування, увімкніть функцію відображення назви слухавки (стор. 39).

**Слухавка**

- 1 [☰] [#] 1 0 4
- 2 Введіть потрібну назву (до 10 символів).
- 3 [OK] → [📞]

**Відображення назви слухавки**

Можна визначити необхідність відображення назви слухавки в режимі очікування. За замовчанням встановлено значення “Вимк”.

**Слухавка**

- 1 [☰] [#] 1 0 5
- 2 [↕]: виберіть потрібне налаштування. → [OK] → [📞]

**Обмеження викликів**

Можна обмежити набір певних номерів на вибраних апаратах. Можна призначити до 6 номерів телефону для обмеження та вибрати апарати для обмеження. Якщо для цієї функції зберегти коди міст, обмежені апарати не зможуть набирати номери телефону, що містять ці коди міст.

**Слухавка/база**

- 1 [☰] [#] 2 5 6
- 2 Введіть PIN-код бази (за замовчанням: “0000”).
  - Якщо Ви забули свій PIN-код, зверніться до авторизованого сервісного центру.
- 3 [↕]: виберіть потрібні апарати для обмеження. → [✓]
  - Поряд з вибраними номерами відображається позначка “✓”.
  - Щоб скасувати вибраний апарат: [↕]: виберіть апарат. → Знову натисніть [✓]. Позначка “✓” зникне.
- 4 [OK]
- 5 Виберіть розташування в пам'яті, натиснувши [1] до [6]. → [OK]
- 6 Введіть номер телефону або код міста для обмеження (до 8 цифр). → [OK]
- 7 Виконайте наведені нижче дії відповідно до Вашого пристрою.  
**Слухавка:** [📞]  
**База:** [↔]

**Підвищення захисту телефонних викликів**

Можна підвищити рівень захисту телефонних розмов, установивши для цієї функції значення “Розширений”. Коли вибрано значення “Розширений”, відобразиться піктограма 📞. За замовчанням встановлено значення “Звичайний”.

**Слухавка/база**

- 1 [☰] [#] 7 2 9
- 2 [↕]: виберіть потрібне налаштування. → [OK]
- 3 Виконайте наведені нижче дії відповідно до Вашого пристрою.  
**Слухавка:** [📞]  
**База:** [↔]

**Примітка:**

- Якщо режим підсилювання встановлено на значення “Вкл” (стор. 40):
  - Для рівня захисту встановлено значення “Звичайний”, а також відображається піктограма 📞.
  - У меню дисплея не відображається напис “Захист” (стор. 32).
- За ввімкненого розширеного захисту під час розмови може відбуватися переривання звуку.

**Зміна PIN-коду бази**

**Важливо:**

- Якщо ви змінюєте PIN-код (персональний ідентифікаційний номер), запишіть свій новий PIN-код. Пристрій не розкриє Вам PIN-код. Якщо Ви забули свій PIN-код, зверніться до авторизованого сервісного центру.

**Слухавка/база**

- 1 [☰] [#] 1 3 2
- 2 Введіть поточний 4-значний PIN-код бази (стандартний: “0000”).
- 3 Введіть новий PIN-код бази з 4 цифр. → [OK]
- 4 [↕]: “Так” → [OK]
- 5 Виконайте наведені нижче дії відповідно до Вашого пристрою.  
**Слухавка:** [📞]  
**База:** [↔]

## Програмування

### Реєстрація пристрою

#### Робота з додатковими пристроями

##### Додаткові слухавки

На базі можна зареєструвати до 6 слухавок.

##### Важливо:

- Модель додаткової слухавки, рекомендовану до використання з цим пристроєм, вказано на стор. 4. Якщо використовується інша модель слухавки, деякі операції можуть бути недоступні.

#### Реєстрація слухавки на базі

Слухавка з комплекту поставки вже зареєстрована на базі з цього комплекту. Якщо з якоїсь причини слухавку не зареєстровано на базі (наприклад,  відображається навіть тоді, коли слухавка перебуває поблизу бази), зареєструйте слухавку повторно.

##### 1 Слухавка:

 # 1 3 0

##### 2 База:

Натисніть та утримуйте  приблизно 5 секунд.

- Якщо всі зареєстровані слухавки починають дзвонити, натисніть  ще раз, щоб припинити сигнал, а потім повторіть цей крок.

##### 3 Слухавка:

**[OK]** → Зачекайте, доки на дисплеї не з'явиться повідомлення "PIN Бази". → Введіть PIN-код бази (за замовчанням: "0000"). → **[OK]**

- Якщо Ви забули свій PIN-код, зверніться до авторизованого сервісного центру.

#### Скасування реєстрації слухавки

Слухавка може скасувати свою реєстрацію на базі або реєстрацію інших слухавок, які зареєстровано на тій самій базі. Це призведе до припинення бездротового з'єднання слухавки з системою.

##### Слухавка/база

##### 1 # 1 3 1

- Усі зареєстровані на базі слухавки відображаються на дисплеї.

##### 2 : виберіть слухавку, яку потрібно скасувати. → **[OK]**

##### 3 : "Так" → **[OK]**

##### 4 Виконайте наведені нижче дії відповідно до Вашого пристрою.

Слухавка: 

База: 

#### Збільшення зони досяжності бази

Ви можете збільшити зону досяжності сигналу бази за допомогою проміжного підсилювача DECT. Будь-ласка, використовуйте лише проміжний підсилювач DECT Panasonic, вказаний на стор. 4. Щоб отримати детальну інформацію, зверніться до свого дилера Panasonic.

##### Важливо:

- Перш, ніж реєструвати проміжний підсилювач на базі, Ви повинні увімкнути режим підсилювання.
- Не використовуйте одночасно більше одного проміжного підсилювача.

#### Налаштування режиму підсилювання

##### Слухавка/база

##### 1 # 1 3 8

##### 2 : виберіть потрібне налаштування. → **[OK]**

##### 3 Виконайте наведені нижче дії відповідно до Вашого пристрою.

Слухавка: 

База: 

#### Реєстрація проміжного підсилювача DECT (KX-A405/KX-A406) на базі



##### Примітка:

- Використовуйте проміжний підсилювач, який ще не було зареєстровано на іншій базі. Якщо проміжний підсилювач зареєстровано на іншій базі, спочатку скасуйте його реєстрацію відповідно до Керівництва по встановленню проміжного підсилювача DECT.

##### 1 База:

Натисніть та утримуйте  приблизно 5 секунд.

##### 2 Проміжний підсилювач DECT:

Підключіть адаптер змінного струму, а потім зачекайте, доки індикатори  та  не засвітяться зеленим.

##### 3 База:

Щоб вийти з режиму реєстрації, натисніть .



### Послуга ідентифікації абонента (ABH і Caller ID)

#### Важливо:

- Цей пристрій сумісний із послугами ABH і Caller ID. Послуга Caller ID відповідає стандарту ETSI ETS300659 та доступна в 2 протоколах: FSK та DTMF. Для відображення номерів телефонів абонентів потрібно підключити відповідну послугу вашого постачальника послуг зв'язку. Для отримання детальної інформації зверніться до вашого постачальника послуг зв'язку.

### Вибір режиму ідентифікації абонента

Доступні 4 режими:

- “Авто” (стандартна установка): пристрій автоматично розпізнає абонентів у режимі ABH або Caller ID залежно від того, яка з цих послуг передбачена умовами обслуговування.
- “Увімк. ABH”: установлення на пристрої послуги ABH.
- “Вкл. Caller ID”: встановлення у пристрої послуги Caller ID. Для використання послуги Caller ID потрібно її передплатити.
- “Вимк. ABH”: вимкнення режиму ABH.

Для користувачів послуг ABH і Caller ID рекомендується вибрати значення “Авто” (стандартна установка), щоб уникнути проблем у разі майбутньої зміни використовуваної послуги.

#### Слухавка/база

- [☰] [2] [1] [8]
- [↕]: вибір потрібного режиму. → [OK]
- Виконайте наведені нижче дії відповідно до Вашого пристрою.  
Слухавка: [📞]  
База: [↔]

#### Примітка:

- Після зміни режиму ідентифікації абонента певні піктограми, що відображаються на базі, зникають на кілька секунд, а піктограма 📞 на слухавці може відобразитися на кілька секунд. Це нормально явище і слухавку можна використовувати одразу після відображення піктограми 📞.
- Якщо у Вашій місцевості надається як послуга ABH, так і послуга Caller ID:
  - Потрібно підключити послугу у вашого постачальника послуг зв'язку.

- Змініть режим ідентифікації абонента на “Авто” або “Вкл. Caller ID”.

- Для користувачів ABH і користувачів, що не користуються послугами надання інформації про абонента

У разі встановлення послуги “Авто” або “Увімк. ABH” зовнішні абоненти чутимуть голосові інструкції під час перевірки апаратом ABH. Ці голосові інструкції потрібні згідно з дійсними нормативами щодо ABH. Виклики автоматично закінчуються, якщо немає відповіді, або коли з'єднання з автовідповідачем триває понад 2 хвилини, залежно від установленого обмеження кількості сигналів дзвоника (стор. 44).

- Голосовий супровід тільки російською мовою.

### Функції ідентифікації абонента

#### Слухавка/база

Після отримання інформації про абонента відображається телефонний номер абонента. Інформація про останніх 50 абонентів, що дзвонили, заноситься до списку номерів абонентів, починаючи з останнього і закінчуючи найдавнішим дзвінком.

- Якщо пристрій під'єднано до системи офісної (установчо-виробничої) АТС, інформація про абонентів може не отримуватися належним чином. Зверніться до постачальника послуг офісної (установчо-виробничої) АТС.

#### Примітка:

- Для користувачів Caller ID (протокол FSK)  
Якщо пристрою не вдається отримати інформацію про абонента, відображаються такі повідомлення:
  - “Ном. Не Визн.”/“Номер Не Визн.”\*1: абонент телефонує з місцевості, де послуга Caller ID не надається.
  - “Прихов. Абон.”/“Приватн Абонент”\*1: абонент забороняє надсилання інформації про себе.

\*1 Відображено під час перегляду списку абонентів.

#### Пропущені виклики

#### Слухавка/база

Якщо інформацію про абонента отримано, але виклик залишився без відповіді, пристрій обробляє виклик як пропущений, і відображається піктограма ➔. Це дозволяє дізнатися, чи треба переглянути список номерів абонентів, щоб побачити, хто дзвонив під час Вашої відсутності. Навіть якщо у списку номерів абонентів переглянуто лише одне повідомлення про пропущені виклики

## Послуга ідентифікації абонента

(стор. 42), піктограма → зникає з дисплея.  
Піктограма → з'явиться знову після надходження нового виклику.

### Примітка:

- У разі виконання на зареєстрованій слухавці однієї з операцій нижче індикатор → зникає з дисплея в режимі очікування навіть за наявності непереглянутих пропущених викликів:
  - установлення слухавки на зарядний пристрій;
  - натискання [📞] на слухавці;
  - натискання [↔] на базі.

### Відображення імені в телефонній книзі

Якщо інформацію про абонента отримано, і вона відповідає номеру, збереженому у телефонній книзі, то відобразиться збережене у телефонній книзі ім'я, яке буде занесено до списку номерів абонентів, що телефонували.

## Голосовий ABN/Caller ID

### Слухавка/база

Ця функція надає інформацію про абонента, завдяки чому можна дізнатися, хто телефонує.

Для використання цієї функції потрібно:

- установити для режиму ідентифікації абонента значення, відмінне від "Вимк ABN", залежно від послуги (стор. 41). Для використання послуги Caller ID потрібно її передплатити.
- звернутися до вашого постачальника послуг зв'язку для отримання детальної інформації про функцію та її доступність;
- увімкнути цю функцію (стор. 31).
- зберегти ім'я та телефонний номер у телефонній книзі (стор. 25).

### Оголошення імен із телефонної книги

У разі отримання інформації про абонента від вашого постачальника послуг зв'язку, яка збігається з номером телефону, збереженим у телефонній книзі, збережене ім'я буде оголошуватися під час кожного дзвінка.

Якщо цей телефонний номер не збережено в телефонній книзі, буде оголошено інформацію про абонента.

### Важливо:

- Щоб використовувати функцію голосового ABN/Caller ID, під час збереження записів у телефонній книзі введіть ім'я в режимі введення символів кирилиці.

- Для оголошення імен функція голосового ABN/Caller ID підтримує символи російської мови (символи кирилиці, символи з умляутом (Ё,ё) і цифрові символи).

### Примітка:

- Вимова імен може різнитися. Ця функція може неправильно вимовляти деякі імена.
- Якщо номер телефону абонента відповідає запису в чорному списку (стор. 22), оголошення голосового ABN/Caller ID не лунатиме.
- Телефонний номер буде оголошено тільки на російській мові.

## Список абонентів

### Важливо:

- Обов'язково правильно налаштуйте дату й час у базі (стор. 14).

## Перегляд списку дзвінків та зворотний дзвінок

### Слухавка/база

- 1 [→]
- 2 Натисніть [v], щоб виконати пошук, починаючи з останніх викликів, або [▲], щоб виконати пошук, починаючи зі старих викликів.
- 3 Виконайте наведені нижче дії відповідно до Вашого пристрою.  
**Слухавка:**
  - Щоб здійснити зворотний виклик, натисніть [↶].
  - Щоб вийти, натисніть [📞].**База:**
  - Для виконання зворотного дзвінка підніміть слухавку зі шнуrom.
  - Щоб вийти, натисніть [↔].

### Примітка:

- Якщо запис вже переглянуто або на нього отримано відповідь, відображається позначка "✓".

## Редагування телефонного номера абонента

### Слухавка

- 1 [→]
- 2 [↕]: виберіть потрібний запис. → [📞]

## Послуга ідентифікації абонента

- 3 [↕]: “Редагувати і Зателефон.” → [OK]
- 4 Відредагуйте номер.
- 5 [↵]

### База

- 1 [→]
- 2 [↕]: виберіть потрібний запис. → [OK]
- 3 Відредагуйте номер.
- 4 Підніміть слухавку зі шнуром.

## Редагування вибраної інформації про абонента

### Слухавка/база

- 1 [→]
- 2 [↕]: виберіть потрібний запис.
- 3 [X] → [↕]: “Так” → [OK]
- 4 Виконайте наведені нижче дії відповідно до Вашого пристрою.  
Слухавка: [☎]  
База: [↔]

## Редагування всієї інформації про абонента

### Слухавка/база

- 1 [→]
- 2 [X] → [↕]: “Так” → [OK]
- 3 Виконайте наведені нижче дії відповідно до Вашого пристрою.  
Слухавка: [☎]  
База: [↔]

## Налаштування ідентифікації абонента для користувачів АВН

Для перерахованих нижче налаштувань на фабриці встановлені стандартні значення. Зміна цих налаштувань може збільшити або зменшити надійність АВН.

## Вибір кількості цифр для відображення

Ви можете вибрати кількість цифр телефонного номера, які будуть відображатися. Щоб номер відображався правильно, цей параметр необхідно налаштувати відповідно до довжини телефонного номера, що використовується у Вашій місцевій АТС.

- За замовчанням для цього параметра встановлено значення у 7 цифр.

### Слухавка/база

- 1 [☎]#219
- 2 [↕]: виберіть потрібне налаштування. → [OK]
- 3 Виконайте наведені нижче дії відповідно до Вашого пристрою.  
Слухавка: [☎]  
База: [↔]

### Примітка:

- Можуть бути випадки, коли інформація про абонента не надсилається на АТС, а також коли номер абонента відображається неправильно.

## Вибір кількості сигналів запиту

Якщо інформація про абонента не відображається належним чином, Ви можете змінити кількість сигналів запиту.

- За замовчанням встановлено 3.

### Слухавка/база

- 1 [☎]#220
- 2 Введіть кількість сигналів запиту (від 1 до 5). → [OK]
- 3 Виконайте наведені нижче дії відповідно до Вашого пристрою.  
Слухавка: [☎]  
База: [↔]

## Вибір тривалості сигналів запиту

Якщо інформація про абонента не відображається належним чином, Ви можете змінити тривалість сигналів запиту.

- За замовчанням встановлено 140 мс (ms).

### Слухавка/база

- 1 [☎]#221
- 2 Введіть тривалість сигналів запиту (100-300 мс (ms); значення кратне 10). → [OK]

## Послуга ідентифікації абонента

- 3 Виконайте наведені нижче дії відповідно до Вашого пристрою.

Слухавка: [📞]

База: [↔]

### Вибір затримки між сигналами запиту

Якщо інформація про абонента не відображається належним чином, Ви можете змінити час, який проходить між повторюваними сигналами запиту.

- За замовчанням встановлено 200 мс (ms).

#### Слухавка/база

1 [📞]#222

2 Введіть тривалість затримки (100-900 мс (ms); значення кратне 50). → [OK]

- 3 Виконайте наведені нижче дії відповідно до Вашого пристрою.

Слухавка: [📞]

База: [↔]

### Вибір затримки для відповіді на виклик

Якщо інформація про абонента не відображається належним чином, Ви можете змінити тривалість затримки між сигналами запиту.

- За замовчанням встановлено 200 мс (ms).

#### Слухавка/база

1 [📞]#223

2 Введіть тривалість затримки (100-900 мс (ms); значення кратне 50). → [OK]

- 3 Виконайте наведені нижче дії відповідно до Вашого пристрою.

Слухавка: [📞]

База: [↔]

### Вибір встановленого періоду звучання сигналу дзвінка

З бази продовжуватиме лунати дзвінок протягом періоду звучання сигналу дзвінка навіть після піднімання слухавки на іншому телефонному апараті, з'єднаному з тією самою лінією. Ваша розмова на іншому телефонному апараті на час сигналу може перерватися. Можна встановити для періоду звучання сигналу дзвінка мінімальний час, вибравши для нього відповідне значення.

- За замовчанням встановлено 120 с.

#### Слухавка/база

1 [📞]#242

2 [↕]: виберіть потрібне налаштування. → [OK]

- 3 Виконайте наведені нижче дії відповідно до Вашого пристрою.

Слухавка: [📞]

База: [↔]

#### Примітка:

- Якщо період звучання сигналу дзвінка встановити занадто коротким, абонента може бути від'єднано, перш ніж хтось відповість на виклик.

## Автовідповідач

**Доступний для:**  
серії KX-TGF320 (стор. 3)

Автовідповідач може відповідати на виклики та записувати їх в той час, коли Ви не можете відповісти самі.

Також можна налаштувати базу відтворювати привітальне повідомлення замість того, щоб записувати повідомлення абонента, вибравши тривалість записування "Тільки Привіт" (стор. 52).

### Важливо:

- Обов'язково правильно налаштуйте дату й час у базі (стор. 14).
- Оповіщення автовідповідача звучатимуть лише російською мовою.

## Обсяг пам'яті (із привітальним повідомленням)

Загальна тривалість запису триває близько 40 хвилин. Можна записати до 64 повідомлень.

### Примітка:

- Якщо пам'ять повідомлень заповнюється:
  - На дисплеї слухавки й бази відображається повідомлення "Повідом. Повн."
  - Якщо автовідповідач увімкнено, на базі швидко блимає індикатор увімкнення/вимкнення відповіді (📞).
  - Індикатор 📞 та загальна кількість нових повідомлень не відображаються, навіть якщо автовідповідач увімкнено.
  - Якщо використовується привітальне повідомлення, вже записане у телефоні, пристрій автоматично перемикається на інше, вже записане у телефоні привітальне повідомлення, з проханням зателефонувати пізніше.
  - Якщо Ви записали власне привітальне повідомлення, те саме повідомлення буде відтворюватися абонентам, незважаючи на те, що їхні повідомлення не записуються.

## Увімкнення та вимкнення автовідповідача

В автовідповідачі попередньо встановлено значення "увімкнено".

### База

Натисніть [📞] щоб увімкнути/вимкнути автовідповідач.

### Слухавка

#### 1 Щоб увімкнути:

[📞]#3|2|7

Щоб вимкнути:

[📞]#3|2|8

#### 2 [📞]

**Примітка для бази та слухавки:**

- Коли автовідповідач увімкнений:
  - на базі починає світитися індикатор увімкнення/вимкнення відповіді (📞).
  - на слухавці відображається піктограма 📞.

## Привітальне повідомлення

Коли на виклик відповідає автовідповідач, абонентам відтворюється привітальне повідомлення.

Можна використати один із варіантів:

- власне привітальне повідомлення
- привітальне повідомлення, яке вже записане в телефоні

## Записування привітального повідомлення

Можна налаштувати цей параметр за допомогою бази або слухавки.

### Слухавка/база

1 [📞]#3|0|2

2 [↕]: "Так" → [OK]

3 Після звукового сигналу чітко говоріть у мікрофон на відстані близько 20 см (см) від нього (не більше 2 хвилин і 30 секунд).

4 Натисніть [■], щоб припинити записування.

5 Виконайте наведені нижче дії відповідно до Вашого пристрою.

Слухавка: [📞]

База: [↔]

## Автовідповідач

### Використання привітального повідомлення, вже записаного у телефоні

Пропонується 2 привітальних повідомлення, які вже записані в телефоні:

- Якщо Ви видалили власне привітальне повідомлення або не записували його, апарат буде відтворювати те, яке вже записане в телефоні, пропонуючи абонентам залишити для Вас повідомлення.
- Якщо встановлено тривалість записування повідомлень (стор. 52) “Тільки Привіт”, повідомлення абонентів не будуть записуватися, а пристрій буде відтворювати інше привітальне повідомлення, яке вже записане в телефоні, пропонуючи абонентам зателефонувати пізніше.

### Скидання привітального повідомлення до того, яке вже записане в телефоні

У разі використання попередньо записаного привітального повідомлення після записування власного привітального повідомлення власне записане привітальне повідомлення видаляється. Можна налаштувати цей параметр за допомогою бази або слухавки.

#### Слухавка/база

- 1 [☎]#304
- 2 [OK]
- 3 Виконайте наведені нижче дії відповідно до Вашого пристрою.  
Слухавка: [📞]  
База: [↔]

### Відтворення привітального повідомлення

#### Слухавка/база

- 1 [☎]#303
- 2 Виконайте наведені нижче дії відповідно до Вашого пристрою.  
Слухавка: [📞]  
База: [↔]

## Прослуховування повідомлень

### Важливо:

- Якщо ваш постачальник послуг зв'язку надає послугу голосової пошти, ця послуга може відповідати на виклики, перш ніж вбудований автовідповідач бази встигне відповісти на виклик і записати повідомлення.  
У цьому разі повідомлення, які має записувати автовідповідач, будуть записані послугою голосової пошти. Докладніше див. в розділі “Для користувачів послуги стаціонарної голосової пошти” (стор. 51).
- За використання бази або слухавки для прослуховування повідомлень функція зменшення шуму (стор. 18) вмикається автоматично, незалежно від установленого налаштування (індикатор **NR** не відображається).

### Використання бази

Якщо записано нові повідомлення:

- на базі блимає індикатор [▶■];
- **NR** відображається на базі з загальною кількістю нових повідомлень.

Натисніть [▶■].

- Під час відтворення на базі починає світитися індикатор [▶■].
- Якщо нові повідомлення були записані, то база їх відтворить.
- Якщо нових повідомлень немає, то база відтворить всі повідомлення.

### Робота з автовідповідачем під час відтворення повідомлень

Клавіша	Операція
[▲] або [▼] АБО [±] <sup>1</sup>	Регулювання рівня гучності динаміка
[◀◀]	Повторення повідомлення <sup>2</sup>
[▶▶]	Пропуск повідомлення
[P]	Призупинення повідомлення Щоб відновити відтворення, натисніть [▶■].
[▶■]	Зупинення відтворення
[X]	Стирання поточного відтворюваного повідомлення

- \*1 Після кожного натиснення [ ± ] гучність гучного зв'язку збільшується на кілька рівнів.
- \*2 Якщо натиснути протягом перших 5 секунд відтворення повідомлення, буде відтворене попереднє повідомлення.

### Зворотний дзвінок (лише для користувачів AVN і Caller ID)

Підніміть слухавку зі шнуром.

#### ■ Редагування номерів перед зворотним дзвінком

- 1 Натисніть [ Ⓜ ] під час відтворення.
- 2 Відредагуйте номер.
- 3 Підніміть слухавку зі шнуром.

### Перемотування повідомлення назад

Натисніть і утримуйте [ ⏮ ], доки пристрій не відтворить потрібну частину повідомлення.

- Під час перемотування назад із бази надходить неперервний звуковий сигнал. Швидкість перемотування назад залежить від записаного повідомлення.
- Пристрій відтворює початок повідомлення зі звичайною швидкістю.

### Перемотування повідомлення вперед

Натисніть і утримуйте [ ⏭ ], доки пристрій не відтворить потрібну частину повідомлення.

- Під час перемотування вперед із бази надходить неперервний звуковий сигнал. Швидкість перемотування вперед залежить від записаного повідомлення.
- Навіть якщо натиснути та потримати [ ⏭ ], коли відтворюється кінець поточного повідомлення, наступне повідомлення відтворуватиметься зі звичайною швидкістю.

### Стирання усіх повідомлень

Натисніть [ ✕ ] 2 рази, поки пристрій перебуває в режимі очікування.

### Використання слухавки

Після записування нових повідомлень на слухавці почне блимати [ 🔔 ] із загальною кількістю нових повідомлень.

- 1 Щоб прослухати нові повідомлення:  
[ 🔔 ] # 3 2 3
- Щоб прослухати всі повідомлення:  
[ 🔔 ] # 3 2 4
- 2 Завершивши, натисніть [ 🔔 ].

### Примітка:

- Щоб переключитися на динамік, натисніть [ 🔊 ].

### Робота з автовідповідачем

[ 🔔 ] → [ 🔔 ] → [ OK ]

Клавіша	Операція
[ ▲ ] або [ ▼ ]	Регулювання гучності слухавки або гучномовця (під час відтворення)
[ 1 ] або [ ⏪ ]	Повторення повідомлення (під час відтворення)*1
[ 2 ] або [ ⏩ ]	Пропуск повідомлення (під час відтворення)
[ 3 ]	Вхід у меню "Параметри"
[ 4 ]	Відтворення нових повідомлень
[ 5 ]	Відтворення усіх повідомлень
[ 6 ]	Відтворення привітального повідомлення
[ 7 ] [ 6 ]	Запис привітального повідомлення
[ 8 ]	Вмикання автовідповідача
[ 🔔 ]	Призупинення повідомлення*2
[ 9 ] або [ ■ ]	Зупинення записування Зупинення відтворення
[ 0 ]	Вимикання автовідповідача
[ ✕ ] [ 4 ]*3	Видалення повідомлення, яке відтворюється на даний момент
[ ✕ ] [ 5 ]	Стирання усіх повідомлень
[ ✕ ] [ 6 ]	Скинути привітальне повідомлення до того, яке вже записане в телефоні

\*1 Якщо натиснути протягом перших 5 секунд відтворення повідомлення, буде відтворене попереднє повідомлення.

\*2 Щоб продовжити відтворення:

[ ⏪ ]: "Програвання" → [ OK ]

\*3 Можна також стерти таким чином:

[ 🔔 ] → [ ⏪ ]: "Видалити" → [ OK ] → [ ⏪ ]: "Так" → [ OK ]

### Зворотний дзвінок (лише для користувачів AVN і Caller ID)

- 1 Натисніть [ 🔔 ] під час відтворення.
- 2 [ ⏪ ]: "Передзвон." → [ OK ]

## Автовідповідач

### ■ Редагування номерів перед зворотним дзвінком

- 1 Натисніть [☰] під час відтворення.
- 2 [↕]: “Редагувати і Зателефон.” → [OK]
- 3 Відредагуйте номер. → [↶]

### Стирання всіх повідомлень

- 1 [☰] [3] [2] [5]
- 2 [↕]: “Так” → [OK] → [☰]

## Додаткові функції попередження про нові повідомлення

### Звукове попередження про повідомлення

Завдяки цій функції база може подавати звуковий сигнал, щоб повідомити користувачеві про надходження нового повідомлення під час записування нових повідомлень. Якщо ввімкнено установку “Сигнал бази”, база подає 2 звукові сигнали щохвилини, доки користувач не прослухає повідомлення. За замовчанням встановлено значення “Вимк”.

Можна налаштувати цей параметр за допомогою бази або слухавки.

#### Слухавка/база

- 1 [☰] [3] [3] [9]
- 2 [↕]: виберіть потрібне налаштування. → [OK]
- 3 Виконайте наведені нижче дії відповідно до Вашого пристрою.  
Слухавка: [☰]  
База: [↵]

### Попередження про нове повідомлення викликом

Ця функція дає змогу отримувати сповіщення на телефон у разі записування нових повідомлень. База здійснює виклик за вказаним телефонним номером. Після цього можна використати віддалене керування автовідповідачем, щоб прослухати нове повідомлення.

Для використання цієї функції потрібно:

- зберегти телефонний номер, за яким має телефонувати пристрій;
  - увімкнути установку попередження про нові повідомлення.
- Після відповіді на виклик, який містить попередження про нові повідомлення, користувач може прослухати їх під час цього виклику (стор. 49).  
Можна налаштувати цей параметр за допомогою бази або слухавки.

### Важливо:

- Попередження про нове повідомлення зупиняється через 1 хвилину після початку здійснення виклику із пристрою. Пристрій не повторюватиме спроби виклику, навіть якщо на виклик не було отримано відповідь.

### Збереження телефонного номера, за яким пристрій телефонує для попередження

#### Слухавка

### ■ 3 телефонної книги:

- 1 [☰] [3] [3] [8]
- 2 [↕]: “Повідомити” → [OK] → [↵]
- 3 [↕]: “Тел. книга” → [OK]
- 4 [↕]: виберіть потрібний запис телефонної книги. → [OK] → [☰]

### ■ Введення телефонного номера:

- 1 [☰] [3] [3] [8]
- 2 [↕]: “Повідомити” → [OK] → [↵]
- 3 [↕]: “Вручну” → [OK]
- 4 Введіть потрібне ім'я (до 16 символів). → [OK]
- 5 Введіть потрібний номер (до 24 цифр). → [OK] 2 рази → [☰]

#### База

### ■ 3 телефонної книги:

- 1 [☰] [3] [3] [8]
- 2 [↕]: “Повідомити” → [OK] → [↵]
- 3 [↕]: виберіть потрібний запис телефонної книги. → [OK] → [↵]

### ■ Введення телефонного номера:

- 1 [☰] [3] [3] [8]
- 2 [↕]: “Повідомити” → [OK] → [↵]
- 3 Введіть потрібне ім'я (до 16 символів). → [OK]



- 4 Введіть потрібний номер (до 24 цифр). → [OK] 2 рази → [↩]

### Увімкнення та вимкнення установки попередження про нові повідомлення

#### Слухавка/база

- 1 [☎]#338
- 2 [↕]: “Вкл/Вимк” → [OK]
- 3 [↕]: виберіть потрібне налаштування. → [OK]
- 4 Виконайте наведені нижче дії відповідно до Вашого пристрою.  
Слухавка: [☎]  
База: [↩]

### Змінення встановленого телефонного номера

#### Слухавка

- 1 [☎]#338
- 2 [↕]: “Повідомити” → [OK]
- 3 [☎] → [↕]: “Редагування” → [OK]
- 4 За потреби відредагуйте ім'я (до 16 символів). → [OK]
- 5 За потреби відредагуйте телефонний номер (до 24 цифр). → [OK] 2 рази → [☎]

#### База

- 1 [☎]#338
- 2 [↕]: “Повідомити” → [OK] → [☎]
- 3 За потреби відредагуйте ім'я (до 16 символів). → [OK]
- 4 За потреби відредагуйте телефонний номер (до 24 цифр). → [OK] 2 рази → [↩]

### Видалення встановленого телефонного номера

#### Слухавка

- 1 [☎]#338
- 2 [↕]: “Повідомити” → [OK]
- 3 [☎] → [↕]: “Видалити” → [OK]
- 4 [↕]: “Так” → [OK] → [☎]
  - Установку попередження про нові повідомлення буде вимкнено.

#### База

- 1 [☎]#338
- 2 [↕]: “Повідомити” → [OK] → [X]

- 3 [↕]: “Так” → [OK] → [↩]

- Установку попередження про нові повідомлення буде вимкнено.

### Активация та деактивация коду дистанційного доступу для відтворення повідомлень

Якщо активувати цю функцію, для відтворення нових повідомлень під час виклику, який містить попередження про них, знадобиться вводити код дистанційного доступу (стор. 50). Це потрібно, щоб сторонні особи, у яких немає дозволу, не могли прослухати Ваші повідомлення. За замовчанням встановлено значення “Деактивувати”.

- “Деактивувати”: нові повідомлення можна відтворити, натиснувши [4] (без введення коду дистанційного доступу).
- “Активувати”: щоб відтворити нове повідомлення, необхідно ввести код дистанційного доступу й натиснути [4].

#### Слухавка/база

- 1 [☎]#338
- 2 [↕]: “Вст Дист Код” → [OK]
- 3 [↕]: виберіть потрібне налаштування. → [OK]
- 4 Виконайте наведені нижче дії відповідно до Вашого пристрою.  
Слухавка: [☎]  
База: [↩]

### Прослуховування повідомлень

Щоб прослухати нові повідомлення після попередження про них, виконайте такі дії.

- Якщо для коду дистанційного доступу встановлено значення “Деактивувати”: Натисніть [4] під час попередження, щоб відтворити нове повідомлення.

- Якщо для коду дистанційного доступу встановлено значення “Активувати”:

- 1 Введіть код дистанційного доступу (стор. 50) під час попередження.
- 2 Натисніть [4], щоб відтворити нове повідомлення.

### Примітка:

- Через 10 секунд після прослуховування нових повідомлень можна натиснути [☎] під час виклику, щоб вимкнути функцію попередження про нові повідомлення викликом.

## Автовідповідач

- Навіть якщо пристрій зателефонує з попередженням про нові повідомлення, відповідний запис не відобразиться у списку передзвонювання на слухавці. Однак у списку повторного набору бази він відобразиться як “Сигнал повід.”.

## Дистанційне керування

Використовуючи кнопковий телефон, Ви можете зателефонувати за своїм номером телефону ззовні та отримати доступ до апарата, щоб прослухати повідомлення або змінити налаштування автовідповідача. За допомогою голосових інструкцій апарат попросить Вас натиснути певні клавіші набору для виконання різних операцій.

### Код дистанційного доступу

Щоб отримати доступ до дистанційного керування автовідповідачем, потрібно ввести 3-значний код дистанційного доступу. Цей код дозволяє запобігти віддаленому прослуховуванню Ваших повідомлень особами, які не мають на це прав. Можна налаштувати цей параметр за допомогою бази або слухавки.

#### Важливо:

- Щоб керувати автовідповідачем на відстані, потрібно спочатку увімкнути дистанційне керування, встановивши код дистанційного доступу.

#### Слухавка/база

- 1 [☎] # 3 0 6
- 2 Щоб увімкнути дистанційне керування, введіть Ваш 3-значний код дистанційного доступу.
- 3 [OK]
- 4 Виконайте наведені нижче дії відповідно до Вашого пристрою.

Слухавка: [📞]

База: [↔]

#### Вимкнення операцій дистанційного управління

Натисніть клавішу [X] на кроці 2 у розділі “Код дистанційного доступу”, стор. 50.

- Введений код дистанційного доступу видалено.

## Дистанційне використання автовідповідача

- 1 Наберіть свій номер телефону за допомогою кнопкового телефону.
- 2 Після початку відтворення привітання введіть свій код дистанційного доступу.
- 3 Натисніть [9], щоб запустити голосові інструкції.
- 4 Керуйте пристроєм за допомогою команд дистанційного керування (стор. 50).
- 5 Закінчивши, припиніть виклик.

## Голосові інструкції

Голосові інструкції під час дистанційного використання вказують, які дії можна виконувати для керування пристроєм. Щоб запустити голосові інструкції, натисніть [9] після вводу коду дистанційного доступу.

#### Примітка:





- Якщо не натискати жодні клавіші набору протягом 10 секунд після відтворення голосової інструкції, пристрій роз’єднає виклик.

## Команди дистанційного керування

Натискайте наведені нижче клавіші набору, щоб виконувати відповідні дії з автовідповідачем:

Клавіша	Операція
[1]	Повторення повідомлення (під час відтворення)*1
[2]	Пропуск повідомлення (під час відтворення)
[4]	Відтворення нових повідомлень
[5]	Відтворення усіх повідомлень
[6]	Відтворення привітального повідомлення
[7]	Запис привітального повідомлення
[9]	Повторити голосові інструкції (відтворення або записування припиняється)
[0]	Вимкнення автовідповідача
[X] 4	Видалення повідомлення, яке відтворюється на даний момент
[X] 5	Стирання усіх повідомлень

## Автовідповідач

Клавіша	Операція
 	Скинути привітальне повідомлення до того, яке вже записане в телефоні (під час відтворення привітального повідомлення)
 	Завершення дистанційного керування (або виклику)

\*1 Якщо натиснути протягом перших 5 секунд відтворення повідомлення, буде відтворене попереднє повідомлення.

### Дистанційне вмикання автовідповідача

- 1 Наберіть свій номер телефону за допомогою кнопочкового телефону.
- 2 Нехай телефон продовжує подавати сигнали дзвоника, доки не пролунає довгий сигнал.
  - Довгий сигнал лунає після 20-го сигналу дзвоника.
  - Нехай телефон продовжує подавати сигнали дзвоника навіть після того, як пролунає голосова підказка (лише для користувачів АВН). Голосовий супровід тільки російською мовою.
- 3 Введіть свій код дистанційного доступу протягом 10 секунд після довгого сигналу.
  - Привітальне повідомлення буде відтворене.
  - Можна закінчити дзвінок або ввести свій код дистанційного доступу ще раз і почати дистанційне керування (стор. 50).



## Налаштування автовідповідача

### Фільтрування дзвінків

#### Слухавка/база

Поки абонент залишає повідомлення, виклик можна прослухати в режимі гучного зв'язку апарата.

Щоб відрегулювати гучність гучного зв'язку:









- натискайте  або ;
- натискайте  на базі.

- Після кожного натиснення  гучність гучного зв'язку збільшується на кілька рівнів.

Можна відповісти на виклик:

- піднявши дровову слухавку з бази; або
- натиснувши  на слухавці.

Фільтрування дзвінків можна встановити для кожного апарата. За замовчанням встановлено значення "Вкл".

- 1     
- 2 : виберіть потрібне налаштування. → **[ОК]**
- 3 Виконайте наведені нижче дії відповідно до Вашого пристрою.  
**Слухавка:**   
**База:** 

### Кількість сигналів дзвоника перед відповіддю пристрою на виклик

Можна змінити кількість сигналів дзвоника, які мають пролунати "Кількість Дзвінків" перед відповіддю пристрою на виклик. Ви можете вибрати від 2 до 7 дзвінків або значення "Авто".

За замовчанням встановлено значення "6 Дзвінків".









"Авто": автовідповідач апарата відповідає в кінці 2-го сигналу дзвоника за наявності нових записаних повідомлень або в кінці 6-го сигналу дзвоника в разі відсутності нових повідомлень. Якщо Ви телефонуєте ззовні для прослуховування нових повідомлень (стор. 50), Ви дізнаєтесь про їх відсутність після 3-го сигналу дзвоника.

Можна налаштувати цей параметр за допомогою бази або слухавки.

#### Користувачі АВН:

- Перед тим, як автовідповідач пристрою відповість на виклик, пролунає голосова підказка. Голосовий супровід тільки російською мовою.
- Кількість сигналів дзвоника, що пролунають з пристрою, може бути меншою від встановленої.

#### Слухавка/база

- 1     
- 2 : виберіть потрібне налаштування. → **[ОК]**
- 3 Виконайте наведені нижче дії відповідно до Вашого пристрою.  
**Слухавка:**   
**База:** 

### Для користувачів послуги стаціонарної голосової пошти

Для отримання голосової пошти та належного використання автовідповідача зверніть увагу на поради нижче.

- Щоб використовувати послугу голосової пошти (стор. 53), що надається вашим постачальником

## Автовідповідач

- послуг зв'язку, замість автовідповідача апарата, вимкніть автовідповідач (стор. 45).
- Щоб використовувати автовідповідач апарата замість послуги голосової пошти, що надається вашим постачальником послуг зв'язку, зверніться до вашого постачальника послуг зв'язку, щоб вимкнути послугу голосової пошти. Якщо постачальник послуг зв'язку не може це зробити:
    - Налаштуйте параметр “**Кількість Дзвінків**” апарата так, щоб автовідповідач апарата відповідав на виклики раніше за послугу голосової пошти вашого постачальника послуг зв'язку. Перед зміненням цього параметра потрібно перевірити кількість сигналів дзвоника, потрібну для активації послуги голосової пошти, що надається вашим постачальником послуг зв'язку.
    - Змініть кількість сигналів дзвоника послуги голосової пошти так, щоб автовідповідач міг відповісти на виклик першим. Для цього зверніться до вашого постачальника послуг зв'язку.
- Якщо Ви не записували власне привітальне повідомлення, апарат буде відтворювати привітальне повідомлення, яке вже записане в телефоні, пропонуючи абонентам зателефонувати пізніше.
  - Якщо Ви використовуєте власне повідомлення, запишіть привітальне повідомлення із проханням зателефонувати пізніше (стор. 45).

## Тривалість записування повідомлень абонентів

Можна змінити максимальну тривалість запису повідомлення, яка призначається кожному абоненту. За замовчанням встановлено значення “**3 хвилини**”.

Можна налаштувати цей параметр за допомогою бази або слухавки.

### Слухавка/база

- 1 **[☰] # 3 0 5**
- 2 **[↕]**: виберіть потрібне налаштування. → **[ОК]**
- 3 Виконайте наведені нижче дії відповідно до Вашого пристрою.  
**Слухавка: [📞]**  
**База: [↔]**

### Вибір тривалості “Тільки Привіт”

Можна вибрати тривалість “Тільки Привіт”, щоб пристрій оголошував привітальне повідомлення, але не записував повідомлення абонентів.

Виберіть “Тільки Привіт” на кроці 2 у розділі “Тривалість записування повідомлень абонентів”, стор. 52.



### Примітка:

- Якщо вибрати тривалість “Тільки Привіт”:

## Послуга голосової пошти

Голосова пошта — це послуга автовідповідача, що надається вашим постачальником послуг зв'язку. Після підключення цієї послуги система голосової пошти вашого постачальника послуг зв'язку відповідатиме на виклики замість вас, коли ви не можете відповісти на виклик або лінія зайнята. Повідомлення записуються вашим постачальником послуг зв'язку, а не вашим телефоном. У разі надходження нових повідомлень на дисплеї слухавки відображається піктограма , якщо надається послуга індикації повідомлень. Зверніться до вашого постачальника послуг зв'язку, щоб отримати детальну інформацію про цю послугу.

### Важливо:

- Якщо піктограма  не зникає з дисплея після прослуховування нових повідомлень, вимкніть її, потримавши 2 секунди клавішу .
- Щоб використовувати послугу голосової пошти, що надається вашим постачальником послуг зв'язку, замість автовідповідача апарату, вимкніть автовідповідач (стор. 45). Детальну інформацію див. на стор. 51 (серія KX-TGF320: стор. 3).

## Настінний монтаж

Базу можна встановити на стіні, змінивши положення адаптера для встановлення на стіні.

### Примітка:

- Переконайтеся, що стіна та метод кріплення достатньо надійні, щоб витримати вагу пристрою.
- Вкрутіть гвинти (немає в комплекті) у стіну.

### База

- 1 Щоб зняти адаптер для встановлення на стіні, натисніть на важелі блокування (1). Зніміть адаптер (2).

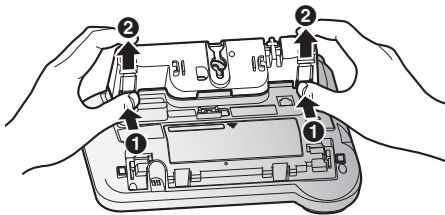

- 2 ① Поверніть адаптер так, щоб напис "UP WALL" знаходився вгорі.  
② Проведіть шнур телефонної лінії всередині адаптера для встановлення на стіні.  
③ Підключіть шнур адаптера змінного струму та шнур телефонної лінії.

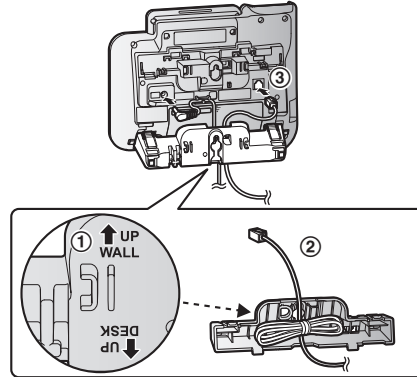

- 3 Вставте нижні виступи адаптера в нижні роз'єми апарату (1), потім вставте верхні виступи, натиснувши на важелі адаптера, у верхні роз'єми (2).
  - Напис "UP WALL" повинен знаходитися вгорі.

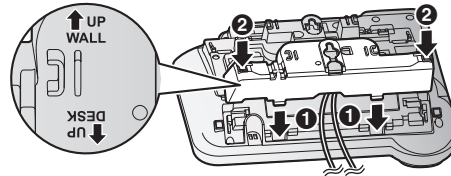

- 4 Установіть апарат на стіні, потім посуньте його вниз, щоб зафіксувати на місці.
  - А Гвинти
  - В 83 мм (мм)

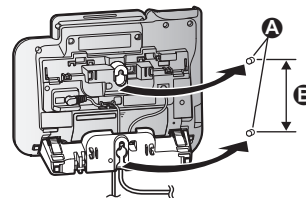

## Корисна інформація

### Введення символів

Клавіші набору використовуються для введення символів та цифр. Для кожної клавіші набору призначено кілька символів. Режим введення визначає, які символи можна вводити (стор. 54).

- **Слухавка:** натисніть [**◀**] або [**▶**], щоб перемістити курсор ліворуч або праворуч.
- **База:** натисніть [**◀◀**] або [**▶▶**], щоб перемістити курсор ліворуч або праворуч.
- Натисніть клавіші набору, щоб ввести символи і цифри.
- Натисніть [**C**], щоб видалити символ або цифру, виділені курсором. Натисніть і утримуйте [**C**], щоб видалити всі символи або цифри.
- Натисніть [**↔**] (A→a), щоб переключитися між верхнім і нижнім регістрами.
- Щоб ввести інший символ, розташований на тій самій клавіші набору, натисніть [**▶**] на слухавці або [**▶▶**] на базі\*1, щоб перемістити курсор у наступну позицію, потім натисніть відповідну клавішу набору.
- Якщо після введення символу не натиснути жодну клавішу набору протягом 2 секунд, символ буде збережено, а курсор переміститься до наступного пробілу.

\*1 Клавіша навігації бази має наступний вигляд.

Модель №	Вліво	Вправо
KX-TGF310	[◀]	[▶]
KX-TGF320	[◀◀]	[▶▶]

### Режими введення символів

Доступні такі режими введення символів: Кирилиця (АБВ), Цифри (0-9), Латиниця (ABC), Грецький (ΑΒΓ) та Розширений (ΑΔΆ). Під час перебування у всіх цих режимах, окрім режиму цифр, для введення потрібного символу треба кілька разів натиснути клавішу набору.

Коли пристрій відображає символ на екрані:

**Слухавка:** [ECO] → [↕]: виберіть режим введення символів. → [OK]

**База:** [1/A/Δ] → [↕]: виберіть режим введення символів. → [OK]

Примітка:

- ↵ у наведених таблицях представляє одиночний пробіл.

Таблиця символів кирилиці (АБВ)

0	1	2	3	4	5	6	7	8	9	#
␣ 0 Г Є І І Ў	& ' ( ) * , - . / 1	А Б В Г 2	Д Е Ж З 3	И Й К Л 4	М Н О П 5	Р С Т У 6	Ф Х Ц Ч 7	Ш Щ Ъ Ы 8	Ь Э Ю Я 9	#
␣ 0 Г є і і ў		а б в г 2	д е ж з 3	и й к л 4	м н о п 5	р с т у 6	ф х ц ч 7	ш щ ъ ы 8	ь э ю я 9	

Таблиця запису цифр (0-9)

0	1	2	3	4	5	6	7	8	9	#
0	1	2	3	4	5	6	7	8	9	#

## Корисна інформація

Таблиця символів алфавіту (ABC)

0	1	2	3	4	5	6	7	8	9	#
_ 0	& ' ( ) * , - . / 1	A B C 2	D E F 3	G H I 4	J K L 5	M N O 6	P Q R S 7	T U V 8	W X Y Z 9	#
		a b c 2	d e f 3	g h i 4	j k l 5	m n o 6	p q r s 7	t u v 8	w x y z 9	

Таблиця грецьких символів (ΑΒΓ)

0	1	2	3	4	5	6	7	8	9	#
_ 0	& ' ( ) * , - . / 1	Α Β Γ 2	Δ Ε Ζ 3	Η Θ Ι 4	Κ Λ Μ 5	Ν Ξ Ο 6	Π Ρ Σ 7	Τ Υ Φ 8	Χ Ψ Ω 9	#

Таблиця розширених символів (ΑĂĂ)

0	1	2	3	4	5	6	7	8	9	#
_ 0	& ' ( ) * , - . / 1	A À Á Â Ã Ä	D E È É Ê Ë	G Ğ H I Ì Í Î	J K L 5	M N Ñ O Ò Ó	P Q R S Ş ß	T U Ù Ú Û Ü	W Ŵ X Y Ŷ Z	#
		Å Æ B C Ç 2	Ë Ì Í Ï Î Ï	Ĵ Ķ Ħ I Ì Í Î	5	Ō Ő Ö ø 6	7	Û Ü Ü Ū V 8	9	
		a à á â ã ä	d e è é ê ë	g ğ h i ì í î	j k l 5	m n ñ o ò ó	p q r s ş ş ß 7	t u ù ú û ü	w Ŵ x y Ŷ z	
		å æ b c ç 2	ë ì í ï î ï	ĵ ħ ĩ l l l l	5	ō ő ö ø 6		ū v 8	9	

- Наступні символи використовуються як для верхнього, так і для нижнього регістрів: ø ş Ŵ Ŷ

## Корисна інформація

### Повідомлення про помилки

Повідомлення на дисплеї	Причина/вирішення
База Без Жив. або Нема Зв'язку. Перепід'єдн. Адаптер	<ul style="list-style-type: none"><li>● Переконайтеся, що адаптер змінного струму бази підключено до апарата й розетки належним чином.</li><li>● Слухавка втратила зв'язок із базою. Підійдіть ближче до бази і спробуйте ще раз.</li><li>● Вимкніть адаптер змінного струму бази, щоб перезапустити її. Знову увімкніть адаптер та спробуйте ще раз.</li><li>● Можливо, скасувалася реєстрація слухавки. Зареєструйте слухавку ще раз (стор. 40).</li></ul>
Помилка	<ul style="list-style-type: none"><li>● Запис був занадто короткий. Спробуйте ще раз.</li></ul>
Пам'ять Повна	<ul style="list-style-type: none"><li>● Пам'ять телефонної книги заповнена. Видаліть непотрібні номери (стор. 26).</li><li>● Пам'ять "чорного списку" заповнена. Видаліть непотрібні номери (стор. 23).</li></ul>
Використ. Акумуляторн Батарей.	<ul style="list-style-type: none"><li>● Вставлено неправильний тип батарей, наприклад лужні або марганцеві. Використовуйте лише нікель-металогідридні (Ni-MH) акумуляторні батареї, зазначені на стор. 4, 6.</li></ul>
Споч. Замовте Послугу Caller ID/АОН.	<ul style="list-style-type: none"><li>● Щоб скористатися послугою Caller ID, потрібно передплатити її. Для отримання інформації щодо доступності послуги зверніться до вашого постачальника послуг зв'язку. Якщо Ви встановили функцію Caller ID, після першого отримання інформації про абонента, це повідомлення відобразиться не буде.</li></ul>

### Пошук та усунення несправностей

Якщо несправності не зникли після виконання інструкцій у цьому розділі, від'єднайте адаптер змінного струму бази, а потім знову під'єднайте його. Вийміть батареї зі слухавки, а потім знову вставте їх у слухавку. Якщо встановлено батареї для резервного живлення бази, вийміть батареї з бази, а потім знову вставте їх у базу.

#### Основне використання

Проблема	Причина/вирішення
Слухавка не вмикається навіть після того, як було вставлено заряджені батареї.	<ul style="list-style-type: none"><li>● Встановіть слухавку на зарядний пристрій, щоб увімкнути її.</li></ul>
Пристрій не працює.	<ul style="list-style-type: none"><li>● Переконайтеся, що батареї встановлено належним чином (стор. 8).</li><li>● Зарядіть батареї повністю (стор. 9).</li><li>● Перевірте з'єднання (стор. 8).</li><li>● Від'єднайте адаптер змінного струму бази від розетки та вийміть батареї зі слухавки, щоб скинути налаштування апарата. Знову підключіть адаптер, вставте батареї у слухавку та повторіть спробу.</li><li>● Слухавка не зареєстрована на базі. Зареєструйте слухавку (стор. 40).</li></ul>
На дисплеї слухавки нічого не відображається.	<ul style="list-style-type: none"><li>● Слухавка не увімкнена. Увімкніть живлення (стор. 14).</li></ul>





## Корисна інформація

Проблема	Причина/вирішення
Не чути сигналу.	<ul style="list-style-type: none"> <li>Переконайтеся в тому, що використовується дріт телефонної лінії з комплекту постачання. Використовуваний раніше дріт телефонної лінії може мати іншу схему підведення дротів.</li> <li>Не приєднано адаптер змінного струму бази або дріт телефонної лінії. Перевірте з'єднання.</li> <li>Від'єднайте базу від телефонної лінії та приєднайте до лінії справний телефон. Якщо справний телефон працює належним чином, зверніться до нашого авторизованого сервісного центру для ремонту пристрою. Якщо справний телефон не працює належним чином, зверніться до вашого постачальника послуг зв'язку.</li> </ul>
З бази надходить звуковий сигнал.	<ul style="list-style-type: none"> <li>Записано нові повідомлення. Прослухайте нові повідомлення (стор. 46).</li> </ul>
Апарат не працює під час збою живлення.	<ul style="list-style-type: none"> <li>Можна вставити 2 батареї розміру AAA (R03) (не додаються) в базу для тимчасового живлення апарата в разі збою живлення (стор. 9).</li> <li>На дисплеї бази нічого не відображається, коли для режиму економії заряду встановлено значення "Вкл" (стор. 10).</li> </ul>

### Список меню

Проблема	Причина/вирішення
Повідомлення на дисплеї відображаються на мові, яку я не розумію.	<ul style="list-style-type: none"> <li>Зміна мови дисплея (стор. 14).</li> </ul>
Не вдається активувати режим Есо.	<ul style="list-style-type: none"> <li>Не можна увімкнути режим Есо, якщо для режиму підсилювання встановлено значення "Вкл". Якщо потрібно, встановіть для режиму підсилювання значення "Вимк" (стор. 40).</li> </ul>
Я не можу зареєструвати слухавку на базі.	<ul style="list-style-type: none"> <li>Ви ввели неправильний PIN (Персональний ідентифікаційний номер). Якщо Ви забули свій PIN-код, зверніться до авторизованого сервісного центру.</li> </ul>

### Підзарядження акумуляторних батарей

Проблема	Причина/вирішення
Слухавка подає звукові сигнали та/або блимає піктограма  .	<ul style="list-style-type: none"> <li>Низький заряд батарей. Зарядіть батареї повністю (стор. 9).</li> </ul>
Я повністю зарядив батареї, але – піктограма  продовжує блимати або – їх ресурс, здається, вичерпано.	<ul style="list-style-type: none"> <li>Протріть контакти батарей (+, -) та зарядні контакти сухою тканиною та зарядіть батареї знову.</li> <li>Час замінити батареї (стор. 8).</li> </ul>

### Як зателефонувати/відповісти на виклики внутрішнього зв'язку

Проблема	Причина/вирішення
Відображається  .	<ul style="list-style-type: none"> <li>Слухавка знаходиться занадто далеко від бази. Підійдіть ближче.</li> <li>Неправильно приєднано адаптер змінного струму бази. Правильно приєднайте адаптер змінного струму до бази.</li> <li>Слухавка не зареєстрована на базі. Зареєструйте її (стор. 40).</li> <li>Активізація режиму Есо знижує дальність прийому бази в режимі очікування. За потреби вимкніть режим Есо (стор. 15).</li> </ul>

## Корисна інформація

Проблема	Причина/вирішення
Чутно шум, звук переривається.	<ul style="list-style-type: none"><li>● Ви користуєтеся слухавкою або базою у місці з високим рівнем електричних перешкод. Розташуйте базу і використовуйте слухавку подальше від джерел перешкод.</li><li>● Підійдіть ближче до бази.</li><li>● Якщо Ви використовуєте послугу DSL/ADSL, рекомендуємо приєднати фільтр DSL/ADSL між базою та розеткою телефонної лінії. Для отримання детальної інформації зверніться до свого постачальника послуг DSL/ADSL.</li></ul>
Пристрій не дзвонить.	<ul style="list-style-type: none"><li>● Гучність дзвоника вимкнено. Відрегулюйте гучність дзвоника (стор. 17, 31).</li><li>● Увімкнено функцію "Не турбувати". Вимкніть її (стор. 36).</li></ul>
Не вдається здійснити дзвінок.	<ul style="list-style-type: none"><li>● Можливо неправильно встановлено режим набору. Змініть налаштування (стор. 15).</li><li>● Ви набрали номер, для якого встановлено обмеження (стор. 39).</li><li>● Увімкнено функцію блокування клавіш. Вимкніть її (стор. 21).</li></ul>
Неможливо тимчасово змінити режим набору з імпульсного на тональний під час виклику.	<ul style="list-style-type: none"><li>● Натисніть <input checked="" type="checkbox"/> (Тональний набір) під час виклику, а потім натисніть відповідні клавіші для тонального набору.</li></ul>
Не вдається зателефонувати за міжміськими та/або міжнародними телефонними номерами, які розпочинаються на цифру "0".	<ul style="list-style-type: none"><li>● Набирайте номер, вставляючи паузу між цифрою "0" та телефонним номером. При необхідності вставте 2 паузи або більше, щоб передбачити необхідний час для перемикання міської телефонної станції (стор. 17).</li><li>● Числовий префікс для міжміських та/або міжнародних дзвінків може змінюватись у вашій країні з "0" на "8". Зверніться до постачальника послуг зв'язку, щоб з'ясувати, як здійснювати міжміські та/або міжнародні дзвінки.</li></ul>
Для користувачів АВН: Після того, як Ви відповісте на виклик на іншому телефонному апараті, під'єднаному до тієї ж самої телефонної лінії, з бази продовжуватиме лунати дзвінок.	<ul style="list-style-type: none"><li>● Скоротіть період звучання сигналу дзвінка (стор. 44).</li></ul>

## Корисна інформація

Проблема	Причина/вирішення
Для користувачів АВН: Інший телефон, підключений до тієї ж самої лінії, припиняє дзвонити, хоча пристрій продовжує дзвонити.	<ul style="list-style-type: none"> <li>● Якщо потрібно, щоб інший телефонний апарат дзвонив довше, змініть кількість дзвінків для АВН. Це налаштування забезпечує вибір кількості дзвінків телефонного апарата до отримання інформації про абонента. За замовчанням встановлено значення "1 Дзвінків".  <b>[☰] [#] [2] [2] [5] → [↕]:</b> виберіть потрібну кількість дзвінків (від 1 до 9).  <b>→ [OK] → [☰]</b></li> <li>● Змінення наведеної вище настройки впливає на описані нижче функції. <ul style="list-style-type: none"> <li>– Інформація про абонента відображається після поточно встановленої кількості дзвінків.</li> <li>– У разі дистанційного вмикання автовідповідача збільшується кількість дзвінків до появи звукового сигналу (стор. 51), якщо використовується "чорний список". Видаліть номери з "чорного списку" (стор. 22).</li> <li>– Проміжок часу, потрібний автовідповідачу для надання відповіді, довший за встановлений (стор. 51), якщо використовується "чорний список". Видаліть номери з "чорного списку" (стор. 22).</li> </ul> </li> </ul> <p>У разі підключення іншого телефонного апарата до тієї ж самої лінії, подивіться також відомості щодо обмеження часу звучання сигналу дзвінка (стор. 44).</p>

### Для користувачів АВН і Caller ID

Проблема	Причина/вирішення
Інформація про абонента не відображається.	<ul style="list-style-type: none"> <li>● Щоб скористатися послугою Caller ID, потрібно передплатити її. Для отримання інформації щодо доступності послуги зверніться до вашого постачальника послуг зв'язку.</li> <li>● Встановіть для режиму ідентифікації абонента значення "Авто" (стор. 41). Якщо все одно не вдається отримати інформацію про абонента, спробуйте вибрати для режиму ідентифікації абонента значення "Вкл. Caller ID" (стор. 41).</li> <li>● Якщо пристрій приєднано до будь-якого додаткового телефонного обладнання, від'єднайте його і приєднайте пристрій безпосередньо до настінної розетки.</li> <li>● Якщо Ви використовуєте послугу DSL/ADSL, рекомендуємо приєднати фільтр DSL/ADSL між базою та розеткою телефонної лінії. Для отримання детальної інформації зверніться до свого постачальника послуг DSL/ADSL.</li> <li>● Роботи цього пристрою може перешкоджати інше телефонне обладнання. Від'єднайте інше обладнання і повторіть спробу.</li> </ul>
Мені не потрібна інформація про абонента (лише для користувачів АВН).	<ul style="list-style-type: none"> <li>● Встановіть для режиму ідентифікації абонента значення "Вимк АВН" (стор. 41).</li> </ul>
Апарат відображає інформацію про абонента після 2-го сигналу дзвінка або пізніше.	<ul style="list-style-type: none"> <li>● Підійдіть ближче до бази.</li> <li>● Можливо, це нормальний режим, у якому працює ваш постачальник послуг зв'язку.</li> <li>● Коли для режиму ідентифікації абонента встановлено значення "Авто" для користувачів послуги АВН, установіть для режиму ідентифікації абонента значення "Увімк АВН" (стор. 41).</li> </ul>
Відображається "Чорн. Список".	<ul style="list-style-type: none"> <li>● Надійшов виклик зі збереженого в "чорному списку" номера (стор. 22).</li> </ul>

## Корисна інформація

Проблема	Причина/вирішення
Інформація про абонента відображається або оголошується пізно.	<ul style="list-style-type: none"> <li>Залежно від вашого постачальника послуг зв'язку апарат може відображати інформацію про абонента після 2-го сигналу дзвоника або пізніше.</li> <li>Підійдіть ближче до бази.</li> </ul>
Змінився час на слухавці (лише для користувачів Caller ID).	<ul style="list-style-type: none"> <li>Невірна інформація про час від вхідного Caller ID змінила час. Встановіть для регулювання часу значення "Вручну" (вимкніть його) (стор. 31).</li> </ul>
Ім'я, збережене у телефонній книзі, при отриманні вхідного дзвінка не відображається повністю.	<ul style="list-style-type: none"> <li>Змініть запис з іменем у телефонній книзі так, щоб він відповідав 1 рядку тексту (стор. 26).</li> </ul>
Інформація про абонента не оголошується.	<ul style="list-style-type: none"> <li>Щоб використовувати функцію голосового ABH/Caller ID, збережіть ім'я та номер телефону в телефонній книзі (стор. 25).</li> <li>Залежно від використовуваної послуги, потрібно вибрати певний режим ідентифікації абонента замість значення "Вимк ABH" (стор. 41). Для використання послуги Caller ID потрібно її передплатити.</li> <li>Переконайтеся, що функцію голосового ABH/Caller ID увімкнено (стор. 31).</li> <li>Гучність дзвоника слухавки вимкнено. Відрегулюйте її (стор. 17, 31).</li> <li>Гучність дзвоника бази вимкнено. Відрегулюйте її (стор. 17, 31).</li> <li>Залежно від значення параметра кількості сигналів дзвоника автовідповідач може відповідати на виклики до оголошення інформації про абонента. Виберіть інше значення (стор. 51).</li> </ul>
Не вдається вимкнути функцію оголошення інформації про абонента.	<ul style="list-style-type: none"> <li>Функцію голосового ABH/Caller ID увімкнено. Вимкніть її (стор. 31).</li> </ul>
Не вдається вимкнути голосові інструкції, які абонент чує, коли телефонує на пристрій.	<ul style="list-style-type: none"> <li>Ці голосові інструкції потрібні згідно з нормативами щодо ABH, тому їх неможливо вимкнути при користуванні ABH.</li> </ul>

## Автовідповідач

Проблема	Причина/вирішення
Пристрій не записує нові повідомлення.	<ul style="list-style-type: none"> <li>Автовідповідач вимкнений. Увімкніть його (стор. 45).</li> <li>Пам'ять повідомлень заповнена. Видаліть непотрібні повідомлення (стор. 46).</li> <li>Встановлено тривалість записування "Тільки Привіт". Змініть налаштування (стор. 52).</li> <li>Можливо, послуга голосової пошти вашого постачальника послуг зв'язку відповідає на виклики до того, як автовідповідач апарата встигає відповісти на виклик. Змініть налаштування кількості сигналів дзвоника апарата (стор. 51) на менше значення або зверніться до вашого постачальника послуг зв'язку.</li> <li>Автовідповідач не відповідатиме на вхідні виклики, доки виклик приймають інші пристрої, наприклад слухавка.</li> <li>Номер телефону абонента відповідає запису в "чорному списку" (лише для користувачів ABH і Caller ID, стор. 22).</li> </ul>

## Корисна інформація

Проблема	Причина/вирішення
Я не можу керувати автовідповідачем на відстані.	<ul style="list-style-type: none"><li>● Код дистанційного доступу не встановлено. Встановіть код дистанційного доступу (стор. 50).</li><li>● Ви ввели неправильний код дистанційного доступу. Якщо Ви забули свій код дистанційного доступу, введіть налаштування коду дистанційного доступу, щоб перевірити свій поточний код (стор. 50).</li><li>● Якщо автовідповідач неможливо увімкнути дистанційно, період звучання сигналу дзвінка може бути занадто короткий. Змініть налаштування (лише для користувачів АВН, стор. 44).</li><li>● Автовідповідач вимкнений. Увімкніть його (стор. 51).</li></ul>

### Пошкодження від потрапляння рідини

Проблема	Причина/вирішення
Рідина або волога потрапила в слухавку або базу.	<ul style="list-style-type: none"><li>● Від'єднайте адаптер змінного струму і дріт телефонної лінії від бази. Вийміть батареї зі слухавки і залиште її сушитися протягом принаймні 3 днів. Коли слухавка та/або база повністю висохнуть, під'єднайте адаптер змінного струму і дріт телефонної лінії. Встановіть батареї та повністю зарядіть їх перед використанням. Якщо пристрій не працює належним чином, зверніться до авторизованого сервісного центру.</li></ul>

#### Увага:

- Щоб не завдати пристрою невіправних пошкоджень, не використовуйте мікрохвильову піч для прискорення процесу сушіння.

### Інформація щодо терміну служби (придатності)

Встановлений виробником термін служби (придатності) цього виробу дорівнює 5 рокам з дати виготовлення за умови, що виріб використовується у суворій відповідності до дійсної інструкції з експлуатації та технічних стандартів, що застосовуються до цього виробу.

#### Застереження до адаптеру змінного струму:

1. Забороняється змінювати, модифікувати чи ремонтувати адаптер.
2. Забороняється вставляти чи виймати кабель живлення вологими руками.
3. Забороняється наступати на шнур живлення та вилку чи розташовувати їх у місті, де вони можуть бути пошкоджені.
4. Забороняється використовувати адаптер у місцях, що піддаються впливу води чи забрудненню пилом.
5. Забороняється розташовувати адаптер у місцях, де він може впасти чи піддатися вібрації.
6. Забороняється використовувати адаптер у розетках із неякісним з'єднанням.
7. Забороняється використовувати адаптер у розетках із напругою живлення іншою ніж 220-240 В (V).
8. Забороняється використовувати цей адаптер з іншими пристроями.
9. Регулярно видаляйте будь-який пил із кабелю живлення.
10. Якщо адаптер не використовується протягом тривалого часу (декілька місяців та більше), видаліть його із розетки живлення.

#### Застереження до акумуляторної батареї:

Щоб знизити ризик спалахування чи травм, уважно прочитайте та дотримуйтесь цих інструкцій.

1. Використовуйте тільки вказані батареї.
2. Не кидайте батареї у вогонь. Вони можуть вибухнути. Зважайте на місцеві правила щодо знищення відходів.
3. Не відкривайте і не завдавайте шкоди батареям. Електроліт батарей дуже їдкий та може спричинити опіки очей або шкіри. Електроліт не можна ковтати, бо це може спричинити отруєння.
4. Поводьтеся з батареєю обережно, щоб не замкнути її провідними матеріалами, такими як каблучки, браслети або ключі. Батарея і/або провідник можуть нагріватися та спричинити опіки.
5. Заряджайте батарею, що входить до комплекту чи вказана для застосування з даним виробом, тільки згідно з указівками та обмеженнями, що наведені у Даній інструкції з експлуатації.
6. Якщо неправильно замінити батарею, виникає небезпека вибуху. Замінійте батарею тільки на таку ж саму чи на батарею схожого типу, що рекомендована виробником.

## Інформаційні центри Panasonic

### Информационный центр Panasonic

Для звонков из Москвы и международных звонков: +7 (495) 662-46-86  
Бесплатный звонок по России: 8-800-200-21-00

### Інфармацыйны цэнтр Panasonic

Бясplatны званок па тэрыторыі Рэспублікі Беларусь: 8-820-007-1-21-00  
Бесплатный звонок в пределах Республики Беларусь: 8-820-007-1-21-00

### Інформаційний центр Panasonic

Міжнародні дзвінки та дзвінки із Києва: +38-0-(44)-490-38-98  
Безкоштовні дзвінки зі стаціонарних телефонів у межах України: 0-800-309-880

### Centrul Informațional Panasonic

Apelurile efectuate prin telefonie fixă de pe teritoriul Republicii Moldova sunt gratuite  
Бесплатные звонки со стационарных телефонов в пределах Молдовы: 0-800-61-444  
Pentru apeluri internaționale  
Для международных звонков: +380-44-490-38-98

### Панасонік ақпараттық орталығы

Қазақстан аумағында жергілікті ұялы байланыс операторлары мен қалалық телефондардан тегін қоңырау шалу: 8-800-0-809-809  
Бесплатные звонки с городских и мобильных телефонов местных сотовых операторов в пределах Казахстана: 8-800-0-809-809  
Алматы қаласынан қоңырау шалу үшін: +7 (727) 330-88-07  
Для звонков из Алматы: +7 (727) 330-88-07

**Azərbaycanda Panasonic Məlumat Mərkəzi:** +994 (12) 465-10-11

### Панасонік տեղեկատվական կենտրոն

Անվճար զանգեր քաղաքային հեռախոսահամարներից  
Հայաստանի տարածքում: 080001005

## Покажчик

### Покажчик

- С** Список абонентів: 42
- Р** PIN-код: 39
- А** Автовідповідач: 45
  - “Тільки Привіт”: 52
  - Дистанційне керування: 50
  - Кількість сигналів дзвоника: 51
  - Код дистанційного доступу: 50
  - Попередження про нові повідомлення: 48
  - Привітальне повідомлення: 45
  - Прослуховування повідомлень: 46, 47, 50
  - Стирання повідомлень: 46, 47, 48, 50
  - Тривалість записування: 52
  - Увімкнення та вимкнення: 45
  - Фільтрування дзвінків: 51
  - Автоматична відповідь на внутрішні дзвінки: 20
  - Автоматична розмова: 17, 32
- Б** Батареї: 8, 10
  - Блокування клавіш: 21
  - Будильник: 35
- В** Введення символів: 54
  - Вимкнення мікрофона: 18
  - Відповідь на виклики: 17
  - Внутрішній зв'язок: 20
- Г** Голосова пошта: 53
  - Голосовий АВН/Caller ID: 42
  - Гучність
    - Гучний зв'язок: 17
    - Дзвоник (база): 17, 31
    - Дзвоник (слухавка): 17, 31
    - Динамік: 17
  - Гучномовець: 16
- Д** Дата й час: 14
  - Дисплей
    - Контраст: 32
    - Мова: 14
  - Додаткові слухавки: 40
- Е** Еквалайзер: 18
- З** Захист телефонних викликів: 39
  - Захищений режим: 33
  - Збій живлення (робота в режимі резервного живлення): 9
  - Зменшення шуму: 18
- К** Категорія: 25
  - Кнопки набору одним натисненням: 28
  - Коди прямих команд: 29
  - Конференц-зв'язок: 19
- Н** Настінний монтаж: 53
- О** Обмеження викликів: 39
  - Очікування виклику: 18

- Очікування виклику з відображенням інформації про абонента: 18
- П** Пауза: 17
  - Переведення викликів: 19
  - Передзвонювання: 16
  - Повідомлення про помилки: 56
  - Повторний виклик/флеш: 18
  - Послідовний набір номера: 26
  - Послуга ідентифікації абонента: 41
  - Пошук та усунення несправностей: 56
  - Приєднання до виклику: 19
  - Проміжний підсилювач: 40
  - Пропущені виклики: 41
- Р** Регулювання часу: 31
  - Редагування списку абонентів: 42
  - Режим “Не турбувати”: 36
  - Режим Есо: 15
  - Режим економії заряду батарей: 10
  - Режим набору: 15
- С** Сигнал дзвоника: 31
  - Слухавка
    - Назва: 38
    - Пошук: 12
    - Реєстрація: 40
    - Скасування реєстрації: 40
    - Спостереження за дітьми: 36
- Т** Телефонна книга: 25
  - Телефонний код: 19
  - Тимчасовий тональний набір: 18
  - Типи елементів керування: 11, 12, 13
  - Тони клавіш: 32
- У** Увімкнення та вимкнення живлення: 14
  - Утримання виклику: 17
- Ч** Чорний список: 22
- Ш** Швидкий набір: 27
  - Шукач: 31, 33
- Я** Як зателефонувати: 16



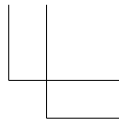
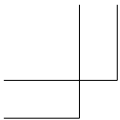

**Примітки**

---

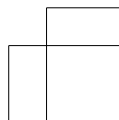
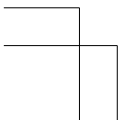
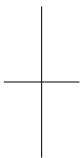

**Примітки**

---

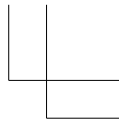
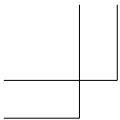

**Примітки**

---

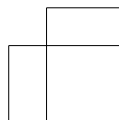
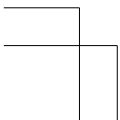
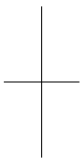

Дату виготовлення ви можете визначити за серійним номером, що розташований на виробі.

Серійний номер: X X X xxxxxxxx — останні 6 цифр: серійний номер

- 1-ша цифра: рік (остання цифра номера року)  
5 – 2015, 6 – 2016, 7 – 2017 ...
- 2-га літера: місяць (за алфавітом)  
А – Січень, В – Лютий... L – Грудень
- 3-й символ: приблизний день місяця (за алфавітом)  
А: 1-10, В: 11-20, С: 21-31

#### ВАЖЛИВО

У разі виникнення проблем із використанням виробу виконайте перелічені нижче дії, перш ніж телефонувати до інформаційного центру Panasonic.

- 1) Від'єднайте адаптер змінного струму від розетки, а потім підключіть його знову.
- 2) Вийміть батареї зі слухавки, а потім вставте їх знову.
- 3) Використовуйте лише нікель-металогідридні (Ni-MH) акумуляторні батареї.
- 4) Переконайтеся, що шнур телефонної лінії із комплекту поставки надійно приєднаний до настінної розетки.
- 5) Прочитайте розділ цього посібника, у якому розглядається пошук та усунення несправностей.

#### **Для довідок в майбутньому**

Щоб отримати гарантійне обслуговування (за наявності Гарантійної картки), рекомендуємо записати таку інформацію.

Серійний номер	Дата купівлі
(знаходиться на нижній частині бази)	
Назва та адреса дилера	

Прикріпіть Вашу квитанцію про купівлю тут.

#### **Панасонік Корпорейшн**

1006, Оаза Кадома, Кадома-ші, Осака 571-8501, Японія

Panasonic Corporation

1006, Oaza Kadoma, Kadoma-shi, Osaka 571-8501, Japan

<http://www.panasonic.com>



© Panasonic Corporation 2015



\*PNQX6785VA\*

**PNQX6785VA** TT0315MU4088