

# Panasonic

Інтегрований телефон

## Інструкція з експлуатації

Модель № **KX-TS2565UA**

З функціями імпульсного та тонального набору

Підготовка до роботи

Основні операції

Поширені функції

Корисна інформація



**KX-TS2565UAW**

Цей пристрій сумісний з послугами ABN та Caller ID. Щоб відображався телефонний номер абонента, який телефонує, Ви повинні передплатити послугу ABN або Caller ID.

Будь ласка, прочитайте цю Інструкцію з експлуатації перед тим, як використовувати пристрій, та збережіть її для використання у майбутньому.

**PQQX15001ZA FM1205HA0**

# Перш ніж використовувати телефон

**Дякуємо за придбання цього нового універсального телефону Panasonic.**

## До вашого відома

Серійний номер \_\_\_\_\_ Дата придбання \_\_\_\_\_  
 (вказаний на зворотній стороні телефону)

Назва та адреса дилера \_\_\_\_\_

## Авторські права:

Авторські права на цю інструкцію належать компанії Панасонік Комунікейшнз (Малайзія) Сдн. Бхд., її відтворення можливе тільки для внутрішнього використання. Усі інші відтворення, часткові або повні, заборонені без письмової згоди з боку Панасонік Комунікейшнз (Малайзія) Сдн. Бхд.

© 2006 Панасонік Комунікейшнз (Малайзія) Сдн. Бхд. Усі права захищені.

## Акcesуари (належать до комплекту)

Слухавка (ст. 6)

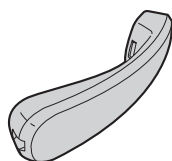

одна

Телефонний шнур (ст. 6)



один

Шнур телефонної слухавки (ст. 6)

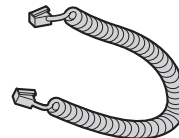

один

# Зміст

<b>Підготовка до роботи</b>	
Розташування клавiш керування .....	4
Дисплей .....	5
<b>Установлення та настроювання</b>	
Установлення батарей .....	6
Підключення телефонної слухавки/Шнура телефонної лінії .....	6
Підключення додаткового обладнання .....	7
Загальна інформація по програмуванню .....	8
Час та дата .....	9
Мова дисплею .....	11
Режим набирання номера .....	12
Контраст РК-дисплея .....	13
Гучність дзвоника .....	13
Встановлення часу (Тільки для користувачів Caller ID) .....	14
<b>Основні операції</b>	
Як телефонувати .....	15
Відповідь на дзвінок .....	17
<b>Функція Caller ID (ABN та Caller ID)</b>	
Відображення імен та номерів на дисплеї .....	18
Вибір режиму Caller ID (ABN та Caller ID) .....	19
<b>Настройки ABN</b>	
Вибір кількості цифр для відображення .....	20
Вибір кількості сигналів запиту .....	21
Вибір довжини сигналів запиту .....	21
Вибір затримки між сигналами запиту .....	22
Вибір затримки перед відповіддю на виклик .....	22
<b>Користування списком дзвінків</b>	
Перегляд списку дзвінків .....	23
Дзвінки у відповідь за допомогою списку дзвінків .....	24
Змінювання інформації у списку дзвінків .....	25
Запис інформації зі списку дзвінків до Телефонної книги .....	26
Записування інформації зі списку абонентів до пам'яті прямого набору .....	27

Видалення інформації зі списку дзвінків .....

29

## Поширені функції

<b>Телефонна книга</b> .....	30
Записування Імен та Телефонних номерів до Телефонної книги ..	30
Набір з Телефонної книги .....	32
Послідовний набір .....	33
Внесення змін (редагування) .....	34
Видалення .....	35
<b>Прямий набір (M1, M2, M3)</b> .....	36
Зберігання імен та номерів телефонів у пам'яті набору .....	36
Набір .....	38
<b>Спеціальні функції</b>	
Тимчасовий режим тонального набирання (Для користувачів мережі з імпульсним типом набирання) .....	39
Як користуватися клавiшею PAUSE (Пауза) [Для ліній офісної (установчо-виробничої) АТС, міжміських та міжнародних дзвінків] .....	39
Для користувачів послуги очікування виклику .....	39
Заглушення розмови з Вашого боку .....	40
Увімкнення/вимкнення музики під час утримання виклику .....	40
Кнопка FLASH .....	41
Встановлення пароля .....	42
Блокування набирання номера .....	43
Обмеження вихідних викликів .....	44

## Корисна інформація

<b>Додаткова гарнітура</b> .....	46
<b>Настінний монтаж телефону</b> .....	47
<b>Заміна батарей</b> .....	48
<b>Вирішення проблем</b> .....	49
<b>Інструкції з техніки безпеки</b> .....	51
<b>Специфікація</b> .....	52

Підготовка до роботи

Основні операції

Поширені функції

Корисна інформація

## Розташування клавiш керування

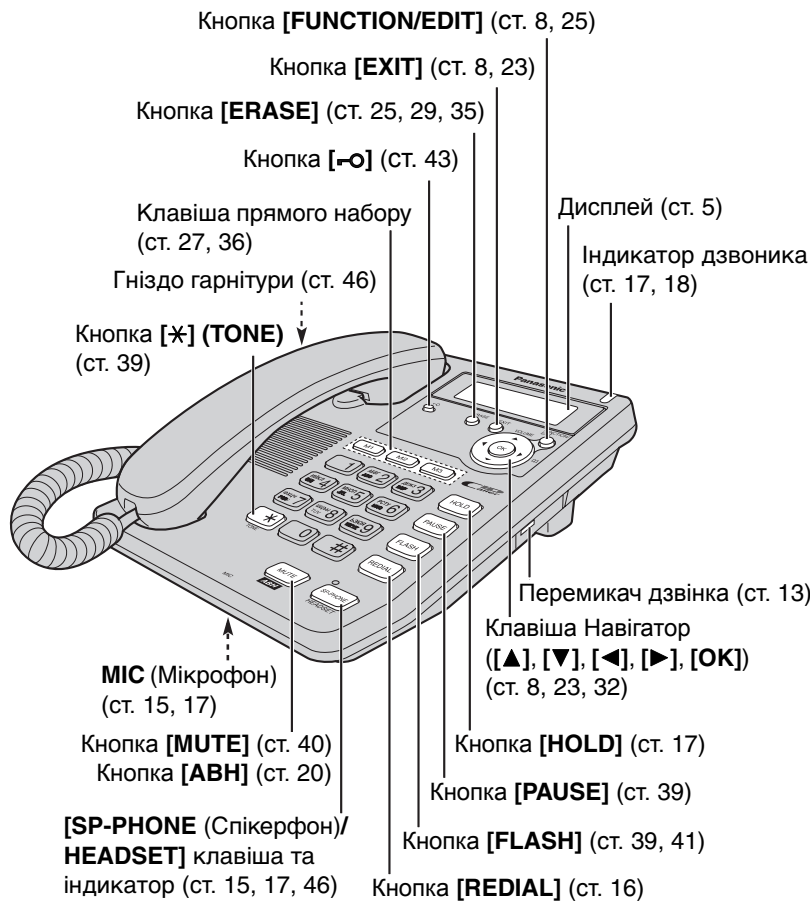

### Як користуватися клавiшами Навігатор та [OK]

Ця клавiша має чотири активні позиції, що позначені стрілками.

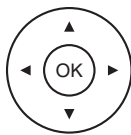

- Натискаючи на стрілки, скеровані вгору та вниз, Ви можете увійти до списку дзвінків Caller ID та рухатися по меню функцій.
- Натискаючи стрілки, скеровані вліво та вправо, Ви можете увійти до Телефонної книги та пересувати позначку курсору під час руху від пункту до пункту. Стрілка, скерована вправо, потрібна для вибору та підтвердження вибору в меню.
- Клавiша [OK] використовується для вибору та підтвердження вибору в меню.

В цій інструкції позиції клавiші Навігатор позначаються стрілками [▼], [▲], [◀] або [▶] та [OK].

# Дисплей



(На малюнку зображені всі можливі конфігурації дисплея.)

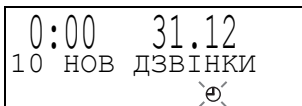

Коли пристрій не використовується, на дисплеї відображається поточний час та дата, кількість нов дзвінків.

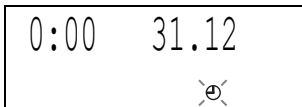

Якщо на дисплеї впродовж довгого часу відображається "0:00 31.12" або "12:00AM 31.12" та "e" блимає, годинник потрібно переустановити (ст. 9, 10).

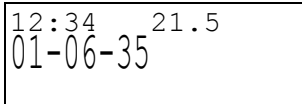

Під час розмови, на дисплеї відображується її тривалість (Напр. 1 година, 6 хвилин та 35 секунд).

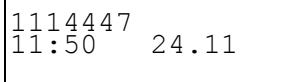

Наведено дисплей, що показує список дзвінків, які надійшли. В цьому режимі дисплей показує:  
 — номер телефону, що дзвонив до Вас,  
 — час та дату останнього дзвінка (напр. 24 листопада, 11:50).

- : Установлено режим блокування набору. Щоб скасувати режим, дивіться сторінку 43.
- : Пристрій увійде до телефонної книжки.
- : Пристрій програв музику для абонента впродовж утримання виклику.
- : [MUTE] було натиснуто під час розмови (стор. 40).
- : [REDIAL] було натиснуто поки слухавка знаходилася на важелі та Індикатор SP-PHONE/HEADSET не горить (стор. 16).
- : Цей символ мигає, коли батареї розряджені. Замініть батареї, дивіться сторінку 48.
- : Натисніть клавішу [ABN], щоб отримати інформацію про абонента (тільки для передплатників ABN).
- : Було натиснуто [PAUSE] під час набору або запису номера.
- : було натиснуто кнопку [FLASH] під час запису номера до пам'яті.

Підготовка до роботи

# Установлення та настроювання

## Установлення батарей

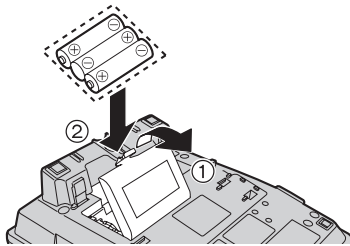

- 1 Натисніть у напрямку стрілки та зніміть кришку батарейного відсіку (①).
- 2 Установіть батареї, як показано на малюнку (②), витримуючи полярність.
- 3 Зачиніть кришку відділення для батарей.

- Батареї не входять до комплекту поставки.
- Установіть три високоякісні лужні (LR6) або марганцеві (R6, UM-3) батареї типу "AA". Ми рекомендуємо використовувати батареї Panasonic.  
Термін дії батарей: — приблизно шість місяців при використанні лужних батарей;  
— приблизно три місяці при використанні марганцевих батарей.  
Термін дії батарей залежить від умов їх використання та температури навколишнього середовища.
- Впевніться, що Ви вставили батареї вірно, інакше деякі функції не будуть доступні.
- Будь ласка, звертайтеся до сторінки 48 щодо інформації про заміну батарей та заходи безпеки.

**ПРИСТРІЙ НЕ БУДЕ ПРАЦЮВАТИ НАЛЕЖНИМ ЧИНОМ БЕЗ БАТАРЕЙ.**

## Підключення телефонної слухавки/Шнура телефонної лінії

Після з'єднання підніміть слухавку для перевірки наявності постійного сигналу.

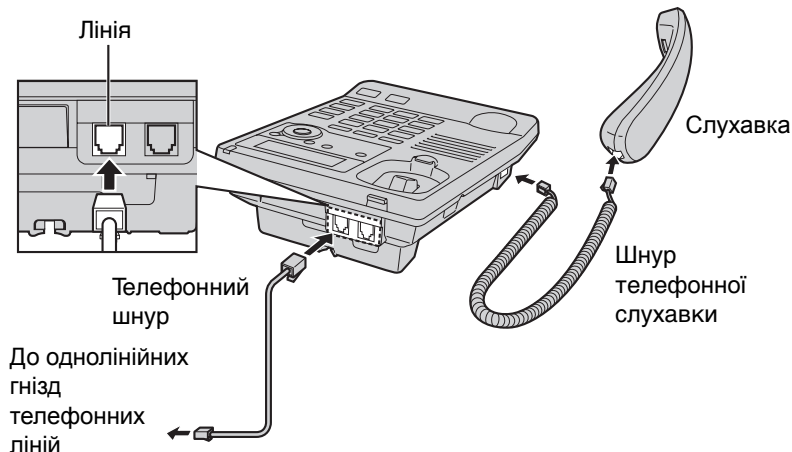

- Використовуйте тільки слухавку Panasonic для KX-TS2565UAB або KX-TS2565UAW.
- Використовуйте тільки той телефонний шнур, що надходить із пристроєм.
- Якщо Ваш пристрій під'єднано до офісної (установчо-виробничої) АТС, яка не підтримує послугу Caller ID, Ви не зможете користуватися цією послугою.

### Якщо ви передплатили послугу DSL

- Будь ласка, під'єднайте шумовий фільтр (звертайтеся до свого постачальника DSL) до телефонної лінії між базовим пристроєм та гніздом телефонної лінії, якщо наступне має місце:
  - Чутно шум під час розмов.
  - Послуга Caller ID (стор.18) не працює коректно.

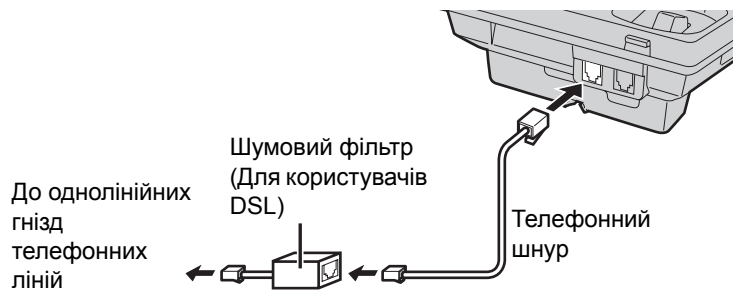

### Підключення додаткового обладнання

Якщо Ви підключаєте якийсь зовнішній комунікаційний пристрій (комп'ютер, модем, факс та автовідповідач.) до телефонної лінії, Ви можете підключити такий пристрій через цей телефон з використанням DATA-гнізда.

Після підключення слухавки та шнура телефонної лінії (стор. 6), підключіть шнур телефонної лінії додаткового обладнання до DATA гнізда.

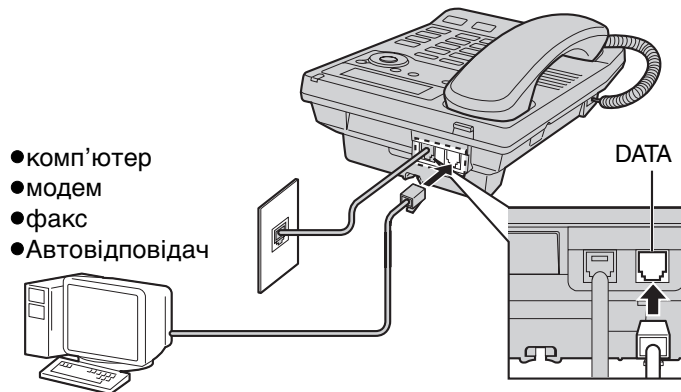

- Перед початком роботи з телефоном (розмова, записування телефонних номерів до пам'яті та ін.) слід упевнитися у тому, що комунікаційний пристрій не використовує телефонної лінії, інакше цей комунікаційний пристрій може працювати некоректно.

## → Установлення та налаштування

### Загальна інформація по програмуванню

Ви можете запрограмувати вказані нижче функції. На схемі зображені вказівки по програмуванню. Додаткову інформацію по функціях ви знайдете на відповідних сторінках.

**Впевніться, що слухавка лежить на важелі та індикатор SP-PHONE/ HEADSET не горить.**

Натисніть [FUNCTION/EDIT].

<Меню функцій>\*

ЗБЕРЕГ ЗАП КН ?	Занесення імен і телефонних номерів до пам'яті (ст. 30, 36).
ЗБЕР М1, М2, М3 ?	
ПРОГРАМА ?	
АВН ?	Щоб вибрати меню АВН (ст. 19).
ВСТАНОВ ГОДИН ?	Щоб встановити час та дату (ст. 9).
ЗМІНИТИ МОВУ ?	Щоб вибрати мову дисплею (ст. 11).
-----	

Дійдіть до "ПРОГРАМА ?" натисканнями [▼] або [▲] та натисніть [OK].

<Меню функцій>\*

ЗМІНИТИ ПАРОЛЬ ?	Зміна пароля для блокування набору та заборони дзвінків (ст. 42).
ЗАБОРОН ДЗВІНК ?	Обмеження викликів (ст. 44).
ВСТАН ТРИВ ФЛЕШ?	Встановлення тривалості сигналу флеш (ст. 41).
ВСТ РЕЖ НАБОРУ ?	Вибір режиму набирання номера (ст. 12).
КОНТРАСТ РКД ?	Встановлення рівню контрастності РК дисплею (ст. 13).
ВСТ МУЗ НА УТР ?	Щоб встановити музику під час утримання виклику (ст. 40).
ВСТАНОВИТИ ЧАС ?	Щоб вибрати автоматичне встановлення часу (ст. 14).
-----	

### Під час програмування

\* Щоб вибрати необхідну функцію, рухайтесь по меню натисканням [▼] чи [▲]. Тоді натисніть [OK] для переходу на наступний крок програмування. Стрілка, скерована вправо [▶], також використовується для вибору або підтвердження вибору меню.

- "-----" позначає кінець меню функцій.
- Ви можете вийти з режиму програмування у будь-який час, натиснувши кнопку [EXIT].
- Якщо Ви не натиснете жодної клавіші впродовж 60 секунд, телефон сам вийде з режиму програмування.



Підготовка до роботи

## Час та дата

Ви можете встановити AM/PM або 24-годинний формат часу програмуванням. **Впевніться, що слухавка лежить на важелі та індикатор SP-PHONE/HEADSET не горить.**

- 1 Натисніть [FUNCTION/EDIT].
- 2 Натисніть [▼] або [▲], щоб вибрати "ВСТАНОВ ГОДИН ?".
- 3 Натисніть [OK] (Клавша "ТАК").
- 4 Натисніть [OK] (Клавша "НАСТУПНИЙ"). Введіть поточний рік. (Напр. Щоб встановити 2006, введіть "06".)  
• Ви можете встановити рік від 2000 до 2099.
- 5 Натисніть [OK] (Клавша "НАСТУПНИЙ").
- 6 Уведіть поточний час (години й хвилини) у вигляді 4-значного числа. (Наприклад: Щоб установити 9:30 введіть "0930".)  
• Для установки AM/PM: Введіть число від 0100 до 1259.  
• Для 24-годинного формату часу: Введіть число від 0000 до 2359.
- 7 Натисніть [OK] (Клавша "НАСТУПНИЙ").  
• Якщо ввести номер 0000 та 0059 або 1300 та 2359, автоматично буде встановлений час у 24-годинному форматі. Пропустіть кроки 8 та 9, та перейдіть до 10.

ВСТАНОВ ГОДИН ?  
▲▼ [OK]=ТАК  
☺

00:00 31.12  
2005  
▼ [OK]=НАСТ  
☺

УВЕДІТЬ РІК  
2006  
▲▼ [OK]=НАСТ  
☺

УВЕДІТЬ ЧАС  
00:00  
▲▼ [OK]=НАСТ  
☺

УВЕДІТЬ ЧАС  
09:30  
▲▼ [OK]=НАСТ  
☺

#=AM/PM/24ГОДИН  
24ГОДИН  
▲▼ [OK]=НАСТ  
☺

(Продовження ➔)

9

## → Установлення та настроювання

- 8** Натисніть **[#]**, щоб вибрати “AM”, “PM” або 24-годинний формат часу. (Напр. Ви вибрали “PM”.)

```

# = AM / PM / 24 ГОДИН
PM
▲▼      [OK] = НАСТ
        ↻
    
```

**Дисплей**                      **Установка**

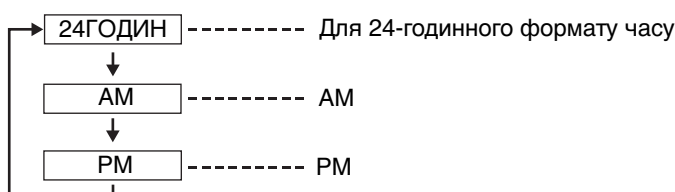

- Кожного разу, як Ви натискатимете **[#]**, ваш вибір буде відображатися на дисплеї.

- 9** Натисніть **[OK]** (Клавіша “НАСТУПНИЙ”).

```

УВЕДІТЬ ДЕНЬ.МІС
31.12
▲      [OK] = ЗБЕР
        ↻
    
```

- 10** Введіть поточну дату та місяць за допомогою 4-значного числа. (Напр. Щоб встановити Дек. 27, введіть “2712”.)

```

УВЕДІТЬ ДЕНЬ.МІС
27.12
▲      [OK] = ЗБЕР
        ↻
    
```

- 11** Натисніть **[OK]** (Клавіша “ЗБЕРЕЖЕННЯ”).

- Пролунає довгий звуковий сигнал.
- Годинник почне працювати.
- Індикація повернеться до вигляду як у кроці 2. Для виходу з режиму програмування натисніть **[EXIT]** або зачекайте 60 секунд.
- Ви можете повернутися до попереднього дисплею, натиснувши **[▲]**, під час встановлення часу та дати (кроки з 4 до 10).
- Якщо під час введення часу та дати Ви почуєте 3 гудки, то час або дата введені невірно. Введіть вірний час та дату.

Якщо батареї, встановлені у пристрій, скінчилися, час та дата будуть відображатися як “0:00 31.12” або “12:00AM 31.12”, та “⊖” буде блимати. Замініть батареї та встановіть час та дату.

### Для користувачів послуги Caller ID (стор.18)

На випадок, якщо разом з послугою Caller ID наявна послуга індикації часу:

- надання інформації про абонента переустановлює годинник після дзвінка, якщо встановлений на ньому час та/або дата є неправильними. Однак, якщо час та дата завчасно не налаштовані, надання інформації про абонента не викличе встановлення годинника.

Підготовка до роботи

## Мова дисплею

Ви можете вибрати мову індикації між “Українську”, “Англійська”, та “Російську”.

На заводі встановлюється – “УКРАЇНСЬКА”.

**Впевніться, що слухавка лежить на важелі та індикатор SP-PHONE/ HEADSET не горить.**

- 1 Натисніть [FUNCTION/EDIT].
- 2 Натисніть [▼] або [▲], щоб вибрати “ЗМІНИТИ МОВУ ?”. Натисніть [OK] (Клавіша “ТАК”).
- 3 Виберіть “УКРАЇНСЬКА”, “English” або “РУССКИЙ” натискаючи [▼] чи [▲] (Напр., встановлено “English”).
- 4 Натисніть [OK] (Клавіша “ЗБЕРЕЖЕННЯ”).
  - Пролунає довгий звуковий сигнал.
  - Індикація повернеться до вигляду як у кроці 2. Для виходу з режиму програмування натисніть [EXIT] або зачекайте 60 секунд.

ЗМІНИТИ МОВУ ?	
▲▼	[OK]=ТАК

МОВА	
:English	
▲▼	[OK]=ЗБЕР

- Ви можете вийти з режиму програмування у будь-який час, натиснувши кнопку [EXIT].

## → Установлення та настроювання

### Режим набирання номера

Ви можете вибрати необхідний режим набирання номера за допомогою програмування. Якщо ви підключені до офісної (установчо-виробничої) АТС, що працює у тональному режимі набирання номера, встановіть "ТОН".

У протилежному випадку встановіть "ІМПУЛЬС". На заводі встановлюється – "ІМПУЛЬС".

**Впевніться, що слухавка лежить на важелі та індикатор SP-PHONE/HEADSET не горить.**

- 1 Натисніть [FUNCTION/EDIT].
- 2 Натисніть [▼] або [▲], щоб вибрати "ПРОГРАМА ?". Натисніть [OK] (Клавша "ТАК").
- 3 Натисніть [▼] або [▲], щоб вибрати "ВСТ РЕЖ НАБОРУ ?".
- 4 Натисніть [OK] (Клавша "ТАК").
- 5 Виберіть "ІМПУЛЬС" або "ТОН" натисканням [▼] або [▲]. (Напр., встановлено "ТОН".)
- 6 Натисніть [OK] (Клавша "ЗВЕРЕЖЕННЯ").
  - Пролунає довгий звуковий сигнал.
  - Індикація повернеться до вигляду як у кроці 3. Для виходу з режиму програмування натисніть [EXIT] або зачекайте 60 секунд.

```

ВСТ РЕЖ НАБОРУ ?
▲▼           [OK]=ТАК
  
```

```

РЕЖИМ НАБОРУ
: ТОН
▲▼           [OK]=ЗБЕР
  
```

Підготовка до роботи

## Контраст РК-дисплея

Ви можете установити рівень контрастності РК-дисплея від 1 до 4 за допомогою програмування. На заводі встановлюється – 2.

**Впевніться, що слухавка лежить на важелі та індикатор SP-PHONE/HEADSET не горить.**

- 1 Натисніть [FUNCTION/EDIT].
- 2 Натисніть [▼] або [▲], щоб вибрати "ПРОГРАМА ?". Натисніть [OK] (Клавіша "ТАК").
- 3 Натисніть [▼] або [▲], щоб вибрати "КОНТРАСТ РКД ?".
- 4 Натисніть [OK] (Клавіша "ТАК").
  - На дисплеї буде відображена поточна установка.
- 5 Виберіть необхідний контраст натисканням [▼] або [▲].
  - Кожного разу після натискання [▼] або [▲] контрастність дисплею буде змінюватись.
- 6 Натисніть [OK] (Клавіша "ЗБЕРЕЖЕННЯ").
  - Пролунає довгий звуковий сигнал.
  - Індикація повернеться до вигляду як у кроці 3. Для виходу з режиму програмування натисніть [EXIT] або зачекайте 60 секунд.

КОНТРАСТ РКД ?  
▲▼ [OK]=ТАК

КОНТРАСТ РКД  
НИЗ●●●● ВИС  
▲▼ [OK]=ЗБЕР

- Ви можете вийти з режиму програмування у будь-який час, натиснувши кнопку [EXIT].

## Гучність дзвоника

Ви можете вибрати гучність дзвоника: ВИСОКИЙ, СЕРЕДНІЙ, НИЗЬКИЙ або ВИМКНЕНИЙ. На заводі встановлюється ВИСОКИЙ.

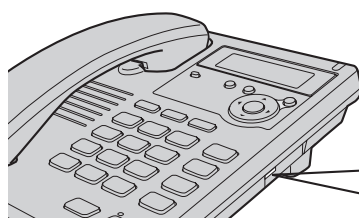

### Перемикач дзвінка:

Установіть у положення HIGH, MIDDLE, LOW або OFF.

- Якщо ви встановите OFF, телефон не буде дзвонити.



OFF ●●●● HIGH  
RINGER

## → Установлення та настроювання

### Встановлення часу (Тільки для користувачів Caller ID)

При використанні цієї функції, установка часу та дати відбудеться автоматично після отримання інформації про абонента.

Ви можете обрати автоматичне встановлення часу програмуванням.

На заводі встановлюється OFF (вимкнено).

**Впевніться, що слухавка лежить на важелі та індикатор SP-PHONE/HEADSET не горить.**

- 1 Натисніть [FUNCTION/EDIT].
- 2 Натисніть [▼] або [▲], щоб вибрати "ПРОГРАМА ?". Натисніть [OK] (Клавіша "ТАК").
- 3 Натисніть [▼] або [▲], щоб вибрати "ВСТАНОВИТИ ЧАС ?".
- 4 Натисніть [OK] (Клавіша "ТАК").
- 5 Виберіть "ВКЛ" або "ВИКЛ" натисканням [▼] або [▲].  
(Напр., встановлено "ВИКЛ".)
- 6 Натисніть [OK] (Клавіша "ЗБЕРЕЖЕННЯ").
  - Пролунає довгий звуковий сигнал.
  - Індикація повернеться до вигляду як у кроці 3.  
Для виходу з режиму програмування натисніть [EXIT] або зачекайте 60 секунд.
  - Щоб користуватися цією функцією, попередньо установіть дату та час (ст. 9).

ВСТАНОВИТИ ЧАС ?  
▲▼ [OK]=ТАК

ВСТАНОВЛЕН ЧАСУ  
: ВИКЛ  
▲▼ [OK]=ЗБЕР

## Як телефонувати

Ви можете зробити виклик просто піднявши слухавку. Щоб закінчити виклик, покладіть слухавку на важіль.

### Використання спікерфону

- 1 Натисніть **[SP-PHONE/HEADSET]**, потім наберіть номер.  
**АБО**  
Наберіть телефонний номер, потім натисніть **[SP-PHONE/HEADSET]**.
  - Індикатор засвітиться.
  - На дисплеї буде показано номер, що ви набрали.
  - За кілька секунд на індикаторі з'явиться лічильник тривалості розмови.
  - Якщо ви помилилися під час набирання номера, покладіть слухавку та почніть знову з кроку 1.

12:34	21.5
1234567	

12:34	21.5
00-00-02	

- 2 Коли інша сторона відповість, говоріть в **MIC** (мікрофон).
- 3 Щоб скінчити розмову, натисніть **[SP-PHONE/HEADSET]**.
  - Індикатор поступово гасне.

Основні операції

#### Під час використання спікерфону

Щоб досягти кращих результатів, зверніть увагу на наступні рекомендації:

- Розмовляйте в тихій кімнаті, не перебиваючи співрозмовника.
- Якщо співрозмовник чує Вас з труднощами, натисніть **VOLUME [▼]** для зниження гучності гучномовця.
- Ви можете перейти до розмови у слухавку, піднявши її. Щоб поновити розмову через гучномовець, натисніть **[SP-PHONE/HEADSET]**.

## ➔ Як телефонувати

### Передзвонювання за останнім набраним номером

**Використання слухавки:** Підніміть слухавку ➔ Натисніть **[REDIAL]**.  
АБО

Натисніть **[REDIAL]** ➔ Підніміть слухавку.

**Використання спікерфону:** Натисніть **[SP-PHONE/HEADSET]** ➔  
Натисніть **[REDIAL]**.

АБО

Натисніть **[REDIAL]** ➔ Натисніть **[SP-PHONE/HEADSET]**.

#### Автоматичний перенабір:

Під час користування спікерфоном, пристрій перенабирає останній набраний номер до 15 разів впродовж 10 хвилин, якщо лінія зайнята. Під час автоматичного перенабору, на дисплеї висвітлюється напис "ОЧІК ПЕРЕНАБОРУ", та блимає індикатор SP-PHONE/HEADSET блимає.

### Перенабір з використанням списку перенабору (Пам'яті перенабору)

Останні 20 набраних телефонних номерів записуються до списку перенабору.

1. Натисніть **[REDIAL]**.

- Останній номер набрано та "●●" відображається на дисплеї.
- Якщо набраний номер було записано в телефонній книжці, ім'я також буде відображатися на дисплеї.

2. Натисканням **[▼]** або **[▲]** оберіть необхідний дзвінок.

- Ви можете також просуватися по списку натисканнями **[REDIAL]**.
- Для виходу зі списку, натисніть **[EXIT]**.

3. Підніміть слухавку або натисніть **[SP-PHONE/HEADSET]**.

- Для видалення номера, повторіть кроки 1 та 2 та натисніть **[ERASE]**.
- Якщо "НЕМАЄ ЗАПИСІВ" (немає записаних номерів) відображається на дисплеї, список порожній.

### Щоб встановити гучність слухавки (4 рівня) або гучномовця (8 рівнів)

Щоб збільшити рівень гучності, натисніть **VOLUME [▲]**. Щоб зменшити рівень гучності, натисніть **VOLUME [▼]**.

Напр., рівень гучності слухавки: 2



"●●" показує один рівень.

Напр., рівень гучності гучномовця: 3



"●●" показує один рівень.

- Протягом декількох секунд на дисплеї буде показаний рівень гучності.



## Щоб поставити виклик на утримання

Натисніть **[HOLD]**.

- Індикатор SP-PHONE/HEADSET заблимає.
- Якщо Ви використовували слухавку. Можете покласти її на важіль.
- Під час утримання, обом сторонам чути музика. Щоб вимкнути музику, див. стор. 40.

## Щоб відмінити утримання

Якщо слухавка знаходиться на важелі, підніміть слухавку.

Якщо слухавка не лежить на важелі, натисніть **[HOLD]**.

Якщо використовується спікерфон, натисніть **[SP-PHONE/HEADSET]**.

- Якщо інший телефон також під'єднано до цієї лінії, Ви можете скінчити утримання, піднявши його слухавку.

## Відповідь на дзвінок

Коли Вам дзвонять, чути дзвінок, індикатор RINGER починає швидко блимати, а на дисплеї з'являється повідомлення "ВХОДЯЩИЙ ВЫЗОВ". На дзвінок Ви можете відповісти, просто знявши слухавку.

Якщо Ви передплатили послугу Caller ID, то інформація про абонента буде відображатися на дисплеї, коли пристрій буде дзвонити (ст. 18).

## Використання спікерфону

**1** Натисніть **[SP-PHONE/HEADSET]**.

- Індикатор засвітиться.

**2** Говоріть в **MIC** (мікрофон).

**3** Щоб скінчити розмову, натисніть **[SP-PHONE/HEADSET]**.

- Індикатор поступово гасне.

- Якщо гучність дзвінка встановлена на OFF (вимкнено) (ст. 13), то пристрій не буде дзвонити.

- Індикатор дзвоника (RINGER) буде блимати, коли
  - телефонний номер було набрано в Імпульсному режимі або
  - хтось підняв чи утримує інший телефон, під'єднаний до цієї ж лінії.
 Це нормально.

## Функція Caller ID (ABN та Caller ID)

**Послуга Caller ID є послугою Вашої телефонної компанії і Ви зможете користуватися нею тільки після того, як замовите.**

Цей телефон розпізнає обидва стандарти Caller ID та RCID, який відомий як Автоматичний Визначник Номеру (ABN).

У більшості країн СНД використовується стандарт ABN. Для послуги ABN необхідно зробити деякі додаткові установки.

Цей телефон також підтримує послугу Caller ID декількох стандартів. На фабриці встановлюється послуга ABN. Деякі новітні стандарти базуються на новій європейській системі. Для вибору нової європейської системи, будь ласка, зверніться до "Режиму Caller ID" (стор. 19).

Використовуючи список, Ви можете автоматично передзвонити абоненту. Ви можете переписати номери абонента, що дзвонив, зі списку викликів до пам'яті Телефонної книги.

Пристрій може записати інформацію щодо 50 вхідних викликів, включаючи час та дату отриманого виклику, до списку дзвінків. Інформація зберігається у списку дзвінків, включаючи час та дату прийому дзвінка, а також кількість разів, коли було зроблено дзвінки. У цьому списку інформацію розміщено починаючи з найостаннішого і до найдавнішого дзвінка. Коли надходить 51-й дзвінок, найдавніший дзвінок витирається.

Використовуючи список, Ви можете автоматично передзвонити. Ви можете записати телефон абонента зі списку абонентів до телефонної книжки або до пам'яті прямого набору.

### Як показується інформація під час надходження дзвінка

Коли телефон дзвонить, дисплей показує номер телефону, з якого до Вас дзвонять.\*

- Після Вашої відповіді дисплей покаже тривалість дзвінка.

1114447



Коли телефон дзвонить, індикатор дзвінка (RINGER) швидко блимає.

### \*Відображення імен та номерів на дисплеї

Якщо Ви отримали виклик від когось, чий номер вже занесено до телефонної книжки або пам'яті прямого набору, на дисплеї відобразиться ім'я абонента.

- Для користування цією функцією, імена та телефонні номери повинні бути записані до телефонної книжки (стор. 30) або пам'яті прямого набору (стор. 36).
- Інформація про абонента не буде відображатися на дисплеї у наступних випадках:
  - Якщо абонент телефонує з району, де послуга ідентифікації абонента не надається, дисплей покаже "НОМЕР НЕ ВИЗНАЧ".
  - Якщо абонент запросив, щоб його інформація не відображалася, дисплей покаже "СЕКРЕТНИЙ НОМЕР".
  - Якщо міжміський/міжнародний дзвінок отримується та ім'я абонента та/або номер не може бути визначений, дисплей покаже "МІЖМІСЬКИЙ ДЗВ".
- Якщо Ваш пристрій підключено до офісної (установчо-виробничої) АТС, яка не підтримує послугу Caller ID, Ви не зможете користуватися цією послугою.

ЖЕНЯ  
1114447

- Якщо батареї, що встановлені у пристрій, розряджені, послуга Caller ID не буде доступною.
- Якщо у Вашій місцевості доступна послуга відображення імен та часу/ дати дзвінку, на дисплеї будуть відображатися імена абонентів та час/дата дзвінків, що отримані. Будь ласка, зверніться за інформацією до Вашої телефонної компанії.



## Загальні вказівки щодо програмування

Ви можете програмувати наступні функції. На дисплеї будуть відображатися вказівки Див. відповідні сторінки інструкції для роз'яснення подробиць кожної функції.

**Впевніться, що слухавка лежить на важелі та індикатор SP-PHONE/ HEADSET не горить.**

Натисніть [FUNCTION/EDIT].

Дійдіть до "ABH ?" натисканнями [▼] або [▲] та натисніть [OK].

<Меню функцій >\*

РЕЖИМ ?	Для вибору режиму Caller ID (стор. 19).
КІЛ-ТЬ ЦИФР ?	Для вибору кількості цифр, що відображатимуться на дисплеї (стор. 20).
КІЛ-ТЬ ЗАПИТ. ?	Для вибору кількості сигналів запиту (стор. 21).
ТРИВ. СИГ.ЗАП. ?	Для вибору довжини сигналів запиту (стор. 21).
ЗАТРИМ. МІЖ СИГ?	Для вибору довжини затримки сигналів запиту (стор. 22).
ЗАТРИМ. 1-ГО ЗАП?	Для вибору часу між сигналами запиту (стор. 22).

### Під час програмування

\* Для вибору необхідної функції, рухайтесь по меню натисканнями [▼] чи [▲]. Потім натисніть [OK] для переходу на наступного кроку.

Права стрілка [►] також використовується для вибору та підтвердження пункту меню.

- Ви можете вийти з режиму програмування в будь-який час натисканням [EXIT].
- Якщо Ви не натискаєте жодної кнопки протягом 60 секунд, телефон сам вийде з режиму програмування.

## Вибір режиму Caller ID (ABH та Caller ID)

Встановіть режим Caller ID, що використовується вашим постачальником послуг (стор.18). Проконсультуйтеся з Вашим постачальником.

"ABH" для Українського типу. "Caller ID" для Європейського типу.

На заводі встановлюється – ABH.

- 1 Натисніть [FUNCTION/EDIT].
- 2 Натисніть [▼] або [▲], щоб вибрати "ABH ?".
- 3 Натисніть [OK] (Клавіша "ТАК"). Виберіть "РЕЖИМ ?" натискаючи [▼] або [▲].
- 4 Натисніть [OK] (Клавіша "ТАК").
- 5 Виберіть "ABH" або "Caller ID" натискаючи [▼] або [▲].
- 6 Натисніть [OK] (Клавіша "ЗБЕРЕЖЕННЯ").
  - Пролунає довгий звуковий сигнал.
  - Індикація повернеться до вигляду як у кроці 3. Для виходу з режиму програмування натисніть [EXIT] або зачекайте 60 секунд.

ABH ?	[OK] =ТАК
-------	-----------

РЕЖИМ ?	[OK] =ТАК
---------	-----------

РЕЖИМ : ABH	[OK] =ЗБЕР
----------------	------------

Основні операції

## Настройки АВН

### Як отримати інформацію про абонента

- **Користувачі АВН;**

Під час зовнішнього виклику, натисніть **[АВН]**; щоб отримати інформацію про абонента.

Щоб відповісти на виклик після отримання інформації про абонента, підніміть слухавку.

Щоб відповісти на виклик та отримати інформацію про абонента одночасно, не натискайте **[АВН]** перед тим, як підняти слухавку **[АВН]**.

- **Користувачі Caller ID;**

Під час зовнішнього виклику, інформація отримується автоматично; Вам непотрібно натискати ніякі клавіші. Для того, щоб відповісти на дзвінок після отримання інформації про абонента, підніміть слухавку.

### Пропущені дзвінки

- **Тільки для користувачів АВН;**

Якщо клавіша **[АВН]** натиснута для отримання інформації про абонента, але Ви не відповіли на дзвінок, пристрій буде вважати цей дзвінок пропущеним. Але, якщо клавіша **[АВН]** не натиснута, пристрій не буде вважати дзвінок пропущеним.

## Вибір кількості цифр для відображення

Ви можете вибрати кількість цифр телефонного номера, які будуть відображатися. Щоб номер відображався правильно, цю установку потрібно визначити відповідно до довжини телефонного номера, що використовується у Вашій місцевій АТС, наприклад, 7 цифр для Києва.

- 1 Натисніть **[FUNCTION/EDIT]**.
- 2 Натисніть **[▼]** або **[▲]**, щоб вибрати "АВН ?".
- 3 Натисніть **[ОК]** (Клавіша "ТАК"). Виберіть "КІЛ-ТЬ ЦИФР ?" натисканням **[▼]** або **[▲]**.
- 4 Натисніть **[ОК]** (Клавіша "ТАК").
- 5 Виберіть необхідну установку (від 4 до 7), потім натисніть **[ОК]** (Клавіша "ЗБЕРЕЖЕННЯ").

АВН ?  
▲▼ [ОК]=ТАК

КІЛ-ТЬ ЦИФР ?  
▲▼ [ОК]=ТАК

КІЛ-ТЬ ЦИФР  
: 7 ЦИФР  
▲▼ [ОК]=ЗБЕР

- Пролунає довгий звуковий сигнал.
- Індикація повернеться до вигляду як у кроці 3. Для виходу з режиму програмування натисніть **[EXIT]** або зачекайте 60 секунд.

• Можуть бути випадки, коли інформація про абонента не надсилається на АТС, а також коли номер абонента відображається неправильно.



## Вибір кількості сигналів запиту

Ви можете встановити кількість сигналів запиту, якщо інформація про абонента не відображається належним чином. На заводі встановлюється – 3.

- 1 Натисніть **[FUNCTION/EDIT]**.
- 2 Натисніть **[▼]** або **[▲]**, щоб вибрати “АВН ?”.
- 3 Натисніть **[OK]** (Клавiша “ТАК”). Виберіть “КІЛ-ТЬ ЗАПИТ. ?” натискаючи **[▼]** або **[▲]**.
- 4 Натисніть **[OK]** (Клавiша “ТАК”).
- 5 Встанвть кількість сигналів запиту (від 1 до 5) натискаючи **[▼]** або **[▲]** потім натисніть **[OK]** (Клавiша “ЗБЕРЕЖЕННЯ”) ю.

АВН ?  
▲▼ [OK]=ТАК

КІЛ-ТЬ ЗАПИТ. ?  
▲▼ [OK]=ТАК

КІЛ-ТЬ ЗАПИТ.  
: 3 РАЗИ  
▲▼ [OK]=ЗБЕР

- Пролунає довгий звуковий сигнал.
- Індикація повернеться до вигляду як у кроці 3. Для виходу з режиму програмування натисніть **[EXIT]** або зачекайте 60 секунд.

## Вибір довжини сигналів запиту

Ви можете встановити також тривалість сигналів запиту, якщо інформація про абонента не відображається належним чином. На заводі встановлюється – 140 мс.

- 1 Натисніть **[FUNCTION/EDIT]**.
- 2 Дійдіть до натисканнями **[▼]** чи **[▲]**, щоб вибрати “АВН ?”.
- 3 Натисніть **[OK]** (Клавiша “ТАК”). Виберіть “ТРИВ. СИГ.ЗАП. ?” натискаючи **[▼]** або **[▲]**.
- 4 Натисніть **[OK]** (Клавiша “ТАК”).
- 5 Уведіть тривалість сигналів запиту (від 100 до 300 мс; інтервал 10) (Напр., уведено “140”).
- 6 Натисніть **[OK]** (Клавiша “ЗБЕРЕЖЕННЯ”).

АВН ?  
▲▼ [OK]=ТАК

ТРИВ. СИГ.ЗАП. ?  
▲▼ [OK]=ТАК

ТРИВ. СИГ.ЗАП.  
: 140МС  
[OK]=ЗБЕР

- Пролунає довгий звуковий сигнал.
- Індикація повернеться до вигляду як у кроці 3. Для виходу з режиму програмування натисніть **[EXIT]** або зачекайте 60 секунд.

Основні операції

## ➔ Настройки АВН

### Вибір затримки між сигналами запиту

Ви можете встановити також тривалість сигналів запиту, якщо інформація про абонента не відображається належним чином. На заводі встановлюється – 200 мс.

- 1 Натисніть **[FUNCTION/EDIT]**.
- 2 Натисніть **[▼]** або **[▲]**, щоб вибрати “АВН ?”.

АВН ?	[OK]=ТАК
▲▼	

- 3 Натисніть **[OK]** (Клавіша “ТАК”). Виберіть “ЗАТРИМ. МІЖ СИГ?” натискаючи **[▼]** або **[▲]**.

ЗАТРИМ. МІЖ СИГ?	[OK]=ТАК
▲▼	

- 4 Натисніть **[OK]** (Клавіша “ТАК”).

ЗАТРИМ. МІЖ СИГН : 200МС	[OK]=ЗБЕР
-----------------------------	-----------

- 5 Уведіть тривалість сигналів запиту (від 100 до 900 мс; інтервал 10) (Напр., уведено “200”).

- 6 Натисніть **[OK]** (Клавіша “ЗБЕРЕЖЕННЯ”).
  - Пролунає довгий звуковий сигнал.
  - Індикація повернеться до вигляду як у кроці 3. Для виходу з режиму програмування натисніть **[EXIT]** або зачекайте 60 секунд.

### Вибір затримки перед відповіддю на виклик

Ви можете також встановити час затримки між повторенням сигналів запиту, якщо інформація про абонента отримана неповністю. На заводі встановлюється – 200 мс.

- 1 Натисніть **[FUNCTION/EDIT]**.
- 2 Натисніть **[▼]** або **[▲]**, щоб вибрати “АВН ?”.

АВН ?	[OK]=ТАК
▲▼	

- 3 Натисніть **[OK]** (Клавіша “ТАК”). Виберіть “ЗАТРИМ. 1-ГО ЗАП?” натискаючи **[▼]** або **[▲]**.

ЗАТРИМ. 1-ГО ЗАП?	[OK]=ТАК
▲▼	

- 4 Натисніть **[OK]** (Клавіша “ТАК”).

- 5 Уведіть тривалість сигналів запиту (від 100 до 900 мс; інтервал 10) (Напр., уведено “200”).

ЗАТРИМ. 1-ГО ЗАП : 200МС	[OK]=ЗБЕР
-----------------------------	-----------

- 6 Натисніть **[OK]** (Клавіша “ЗБЕРЕЖЕННЯ”).
  - Пролунає довгий звуковий сигнал.
  - Індикація повернеться до вигляду як у кроці 3. Для виходу з режиму програмування натисніть **[EXIT]** або зачекайте 60 секунд.

• Усі спеціальні настройки АВН зроблені на фабриці у відповідності до українських вимог. Але, іноді деякі зміни характеристик можуть призвести до того, що АВН не буде працювати.

## Користування списком дзвінків

Ви можете легко продивитись інформацію про абонента та передзвонити. Якщо до Вас подзвонять 10 разів, то кількість нових дзвінків, що надійшли, показується як на прикладі праворуч, коли телефоном не користуються.

12:34 21.5  
10 НОВ ДЗВІНКИ

### Перегляд списку дзвінків

Щоб побачити, хто до Вас дзвонив, виконайте кроки, наведені нижче.

- 1 Натисніть стрілку [▼] чи [▲] щоб увійти до списку дзвінків.

СПИСОК АБОН.  
10 НОВ ДЗВІНКИ  
▲▼

- 2 Щоб почати перегляд з останнього дзвінка, натисніть [▼].

- Щоб почати перегляд з найдавнішого дзвінка, натисніть [▲].
- Щоб переходити від дзвінка до дзвінка, натискайте [▼] чи [▲].

- 3 Щоб вийти з списку дзвінків, натисніть [EXIT].

• Якщо під час виконання кроку 1 дисплей покаже повідомлення "НЕМАЄ ЗАПИСІВ", це означає, що список дзвінків порожній.

### Наприклад, Ви робите перегляд, починаючи з останнього дзвінка:

Натисніть [▼] або [▲] для того, щоб увійти у список.

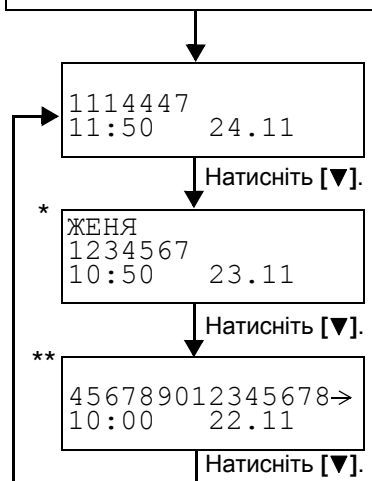

Щоб повернутися до попереднього дзвінка, натисніть [▲].

Для виходу зі списку дзвінків, натисніть [EXIT].

\* Якщо Ви отримали виклик від когось, чий номер вже занесено до телефонної книжки або пам'яті прямого набору, на дисплеї відобразиться ім'я абонента (Відображення імен та номерів на дисплеї).

\*\* Якщо після номеру (→) або (←) показано стрілку, то цілком довгий номер телефону показати неможливо. Натисніть [◀] або [▶] для того, щоб побачити інші цифри або щоб повернутися до попереднього вигляду індикації. Кожного разу, як Ви натискаєте [◀] або [▶], вигляд індикації буде змінюватися по черзі з передостаннього на останній і навпаки.

## → Користування списком дзвінків

### Зображення на дисплеї:

- : Ви перевірили інформацію про абонента, відповіли на дзвінок або передзвонили.

## Дзвінки у відповідь за допомогою списку дзвінків

**1** Натисніть [▼] або [▲] для входу до списку дзвінків.

**2** Натисканням [▼] або [▲] оберіть необхідний дзвінок.

- Щоб вийти з списку дзвінків, натисніть [EXIT] або зачекайте протягом 60 секунд.

```
1234567
10:50 23.11
```

**3** Підніміть слухавку або натисніть [SP-PHONE/HEADSET].

- Номер телефону, що є на дисплеї, почне набиратися автоматично.
- За кілька секунд на індикаторі з'явиться лічильник тривалості розмови.

```
12:34 25.11
1234567
```

```
12:34 25.11
00-00-02
```

- У окремих випадках Вам може знадобитися виправити номер перед набиранням (ст. 25).
- Якщо номер телефону не показується серед інформації про абонента, Ви не зможете безпосередньо подзвонити цьому абонентові у відповідь.



## Змінювання інформації у списку дзвінків

Ви можете змінити номер телефону, що записаний у списку дзвінків.

**1** Натисніть [**▼**] або [**▲**] для входу до списку дзвінків.

**2** Натисканням [**▼**] або [**▲**] оберіть необхідний дзвінок.

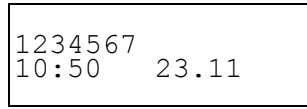

1234567  
10:50 23.11

**3** Натисніть [**FUNCTION/EDIT**].

**Для того, щоб додати цифру**

Додайте цифри до існуючого номеру натисканнями клавіш набору.

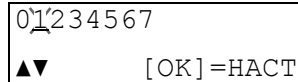

0<sup>1</sup>234567  
▲▼ [OK]=НАСТ

**Для того, щоб витерти цифру**

Натисніть [**ERASE**] щоб видалити номер.

- Щоб посунути курсор, натисніть [**◀**] або [**▶**].
- Ви можете також видалити номер, натиснувши [**#**].

Основні операції

**4** Після внесення змін Ви можете продовжити робити дзвінок у відповідь або робити операції запису до пам'яті.

Для дзвінка у відповідь підніміть слухавку або натисніть

[**SP-PHONE/HEADSET**] (ст. 24).

Щоб записати номер до Телефонної книги, слідуйте кроками 4-5 на сторінці 26 до завершення операції.

Щоб записати номер до пам'яті прямого набору, зробіть кроки 4 та 5 на сторінках 27 та 28 для завершення операції.

- Щоб вийти з списку дзвінків, натисніть [**EXIT**] або зачекайте протягом 60 секунд.
- Номер, виділений у кроці 3, не буде відобразитися у списку абонентів.

## → Користування списком дзвінків

### Запис інформації зі списку дзвінків до Телефонної книги

Ви можете зберегти номери зі списку абонентів до телефонної книжки. **Впевніться, що слухавка лежить на важелі та індикатор SP-PHONE/HEADSET не горить.**

**1** Натисніть [▼] або [▲] для входу до списку дзвінків.

**2** Натисніть [▼] або [▲], щоб обрати абонента, якого Ви бажаєте записати.

```
1234567
10:50 23.11
```

**3** Натисніть [FUNCTION/EDIT].  
• Якщо номер потребує редагування, дивіться ст. 25.

```
1234567
▲▼ [OK]=НАСТ
```

**4** Натисніть [OK] (клавiша "НАСТУПНИЙ").

- a) Якщо ім'я непотрібне, натисніть [OK] (Клавiша "НАСТУПНИЙ").
- b) Якщо ім'я потрібне, введіть ім'я (ст. 31). Після закінчення, натисніть [OK] (Клавiша "НАСТУПНИЙ").
- c) Щоб змінити мову введення з Англійської на Українську/Російську, натисніть [MUTE].

```
УВЕДІТЬ ІМ'Я
~
▲ АВВ [OK]=НАСТ
```

```
УВЕДІТЬ ІМ'Я
ЖЕНЯ
▲ АВВ [OK]=НАСТ
```

```
>ЗБЕРЕГ ЗАП КН
ЗБЕР М1,М2,М3
▼ [OK]=ЗБЕР
```

**5** Натисніть [OK] (Клавiша "ЗБЕРЕЖЕННЯ").

- Пролунає довгий звуковий сигнал.
- Через декілька секунд дисплей повернеться до списку дзвінків. Ви можете продовжувати запис інших номерів. Для виходу зі списку дзвінків, натисніть [EXIT] або зачекайте 60 секунд.

```
ЖЕНЯ
1234567
```

- Якщо пролунають 3 сигнали та на дисплеї з'явиться "ЗАП КНИГА ПОВНА" в 5 кроці, натисніть [EXIT] для виходу зі списку. Для видалення усіх інших номерів зі списку дзвінків, дивіться стор. 35.
- Щоб відмінити команду під час програмування, натисніть [EXIT]. Почніть спочатку з кроку 1.
- Ви не зможете записати інформацію до Телефонної книги, якщо телефонний номер не відображається на дисплеї.

## Записування інформації зі списку абонентів до пам'яті прямого набору

Ви можете зберегти номери зі списку абонентів до пам'яті прямого набору ([M1], [M2] та [M3]).

**Впевніться, що слухавка лежить на важелі та індикатор SP-PHONE/HEADSET не горить.**

1 Натисніть [▼] або [▲] для входу до списку дзвінків.

2 Пересуньтеся до абонента, якого Ви бажаєте зберегти у пам'яті прямого набору, натискаючи [▼] або [▲].

```
1234567
10:50 23.11
```

3 Натисніть [FUNCTION/EDIT].

- Якщо номер потребує редагування, дивіться ст. 25.

```
1234567
▲▼ [OK]=НАСТ
```

4 Натисніть [OK] (клавiша "НАСТУПНИЙ").

- Якщо ім'я непотрібне, натисніть [OK] (клавiша "НАСТУПНИЙ").
- Якщо ім'я потрібне, введіть ім'я (ст. 31). Після закінчення, натисніть [OK] (клавiша "НАСТУПНИЙ").
- Щоб змінити мову введення з Англійської на Українську/Російську, натисніть [MUTE].

```
УВЕДІТЬ ІМ'Я
'
▲ АБВ [OK]=НАСТ
```

```
УВЕДІТЬ ІМ'Я
ЖЕНЯ
▲ АБВ [OK]=НАСТ
```

5 Натисніть [▼].

```
ЗБЕРЕГ ЗАП КН
>ЗБЕР М1,М2,М3
▲ М1,М2,М3=ЗБЕР
```

6 Натисніть одну з клавiш прямого набору [M1], [M2] або [M3] (Напр. [M1] натиснуто).

```
ЖЕНЯ
1234567
```

Основні операції

(Продовження ➔)

## → Користування списком дзвінків

Якщо клавіша прямого набору вже зайнята, з'явиться дисплей, як показано зправа.

Щоб перезаписати, натисніть [OK]  
(Клавіша "ТАК").

Для вибору іншої вільної комірки пам'яті прямого набору, натисніть [▲]  
(Клавіша "НІ"), уведіть порожню клавішу натисканням [M1], [M2] або [M3]  
(Клавіша "ЗБЕРЕЖЕННЯ").

- Пролунає довгий звуковий сигнал.
- Через декілька секунд дисплей повернеться до списку дзвінків. Ви можете продовжувати запис інших номерів. Для виходу зі списку дзвінків, натисніть [EXIT] або зачекайте 60 секунд.

- Щоб видалити інші записані номери з пам'яті прямого набору, дивіться сторінку 37.
- Щоб відмінити команду під час програмування, натисніть [EXIT]. Почніть спочатку з кроку 1.
- Ви не можете зберегти інформацію про абонента в пам'яті прямого набору, якщо телефонний номер не відображається на дисплеї.

M1 ЗАЙНЯТА
ПЕРЕЗАПИСАТИ ?
[▲] =НІ    [OK] =ТАК

## Видалення інформації зі списку дзвінків

Після перегляду списку дзвінків Ви можете витерти деякі або ж усі записи.

**Впевніться, що слухавка лежить на важелі та індикатор SP-PHONE/ HEADSET не горить.**

### Щоб витерти окремого абонента з списку дзвінків

- 1 Натисніть [**▲**] або [**▼**] для входу до списку дзвінків.

- 2 Пересуньтеся до абонента, якого Ви бажаєте видалити зі списку викликів, натискаючи [**▲**] або [**▼**].

1234567  
10:50 23.11 ●

- 3 Натисніть [**ERASE**].

- Пролунає довгий сигнал та інформацію буде стерто.
- Через декілька секунд на дисплеї почне відображатись інформація про попереднього абонента.
- Через декілька секунд дисплей повернеться до списку дзвінків. Ви можете продовжувати запис інших номерів. Для виходу зі списку дзвінків, натисніть [**EXIT**] або зачекайте 60 секунд.

ВИДАЛЕНО

Основні операції

### Щоб витерти усіх абонентів зі списку дзвінків

- 1 Натисніть [**▲**] або [**▼**] для входу до списку дзвінків.

СПИСОК АБОН.  
10 НОВ ДЗВІНКИ  
▲▼

- 2 Натисніть [**ERASE**].

ВИДАЛИТИ ВСЕ ?  
[**▲**] =НІ [OK] =ТАК

- 3 Натисніть [**OK**] (Клавша "ТАК").

- Пролунає довгий сигнал та інформацію буде стерто.
- Телефон вийде з списку дзвінків.

ВСЕ ВИДАЛЕНО

## Телефонна книга

### Записування Імен та Телефонних номерів до Телефонної книги

Ви можете занести до 50 імен та телефонних номерів в Телефонну книгу. **Впевніться, що слухавка лежить на важелі та індикатор SP-PHONE/HEADSET не горить.**

1 Натисніть [FUNCTION/EDIT].

ЗБЕРЕГ ЗАП КН ?  
▲▼ [OK]=ТАК  
📖

2 Натисніть [OK] (Клавіша "ТАК").

УВЕДІТЬ ІМ'Я  
▼ [MUTE]=ABC  
📖

3 Введіть ім'я довжиною до 15 символів за допомогою кнопок набору номера [0] до [9], [\*] та [#] (ст. 31).

УВЕДІТЬ ІМ'Я  
ЖЕНЯ  
▼ АБВ [OK]=НАСТ  
📖

- Щоб посунути курсор, натисніть [◀] або [▶].
- Якщо ім'я не потрібне, переходить до кроку 4.
- Щоб змінити мову введення з Англійської на Українську/Російську, натисніть [MUTE].

4 Натисніть [OK] (клавіша "НАСТУПНИЙ").

УВЕДІТЬ ТЕЛ НОМ  
▲  
📖

5 Уведіть номер телефону довжиною до 32 символів.

0987654321  
▲ [OK]=ЗБЕР  
📖

- Якщо Ви ввели невірний номер, натисніть [ERASE] та введіть вірний номер.
- Якщо Ви бажаєте змінити записане ім'я, натисніть [▲] поки не з'явиться необхідний запис.

6 Натисніть [OK] (Клавіша "ЗБЕРЕЖЕННЯ").

ЖЕНЯ  
0987654321  
📖

- Пролунає довгий звуковий сигнал.
- Введені ім'я та номер телефону відображаються на дисплеї.
- Індикація повернеться до вигляду як у кроці 1. Для виходу з режиму програмування натисніть [EXIT] або зачекайте 60 секунд.
- Якщо дисплей показує "ЗАП КНИГА ПОВНА" під час виконання кроку 2, натисніть [EXIT] для виходу. Щоб видалити інші записи з Телефонної книги, дивіться стор. 35.
- Ви можете вийти з режиму програмування у будь-який час, натиснувши кнопку [EXIT].
- Якщо під час набирання номера вам треба ввести паузу, натисніть кнопку [PAUSE]. Якщо це необхідно, Ви можете також записати [FLASH] в номері телефону. Натискання [PAUSE] чи [FLASH] зараховується як один символ (ст. 39, 41).

#### Для того, щоб записати номер екстреної служби (#):

Екстрені номери, це номери, збережені у телефонній книжці, що можуть бути набрані навіть якщо функції заборони дзвінків (стор. 44) та блокування набору номеру (стор. 43) увімкнені. Щоб записати телефонний номер як екстрений, додайте # на початку імені в 3 кроці.

### Вибір символів для вводу імен

Кнопки набору номер ([0] до [9]) можуть бути вжиті для введення літер та символів.

Натискання кожної кнопки обирає літеру, як показано нижче.

Кнопки	Українську/Російську	Англійська
[1]	& ' ( ) , - . / 1	& ' ( ) , - . / 1
[2]	А В В Г 2	a b c A B C 2
[3]	Д Е Ж З 3	d e f D E F 3
[4]	И Й К Л 4	g h i G H I 4
[5]	М Н О П 5	j k l J K L 5
[6]	Р С Т У 6	m n o M N O 6
[7]	Ф Х Ц Ч 7	p q r s P Q R S 7
[8]	Ш Щ Ъ Ы 8	t u v T U V 8
[9]	Ь Э Ю Я 9	w x y z W X Y Z 9
[0]	Пробіл ґ е і і ў 0	0 Пробіл
[◀]	Для руху курсору вліво	
[▶]	Для руху курсору вправо (Для вводу іншого символу використовуйте ту ж саму клавішу набору, посуньте курсор до іншого вільного місця)	
[MUTE]	Щоб змінити мову введення ("Українську"/"Російську" або "Англійська")	

Попирені функції

#### Якщо під час вводу імені ви зробили помилку

Використовуйте [◀] або [▶], щоб пересунути курсор до невірної літери, натисніть [ERASE] для видалення та вводу вірної літери. Кожного разу, як Ви натискаєте [ERASE], літера видалається.

Наприклад, вля вводу "женя":

- 1 Натисніть [3] три рази, потім натисніть [▶].
- 2 Натисніть [3] двічі.
- 3 Натисніть [5] двічі.
- 4 Натисніть [9] чотири рази.

## → Телефонна книга

### Набір з Телефонної книги

Впевніться, що слухавка лежить на важелі та індикатор SP-PHONE/HEADSET не горить.

- 1 Натисніть [◀] чи [▶] для входу до Телефонної книги.

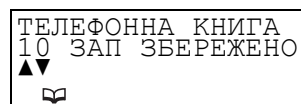

- 2 Дійдіть до необхідного номеру, натискаючи [▼] чи [▲].

- Усі записи в Телефонній книжці розташовані в порядку, як показано з правого боку.
- Записи з # на початку будуть відображатися найпершими, якщо НАБІР ЗАБЛОКОВИХ чи ДЗВІНОК ЗАБОРОНИ увімкнено.

#### Щоб знайти ім'я за першими літерами:

1. Натисніть клавішу набору, що відповідає першій літері необхідного імені, ім'я відобразиться на дисплеї (дивіться Таблицю символів на стор. 33). Наприклад, щоб знайти "Frank", натисніть [3] кілька разів поспіль, доки перший запис на "F" не з'явиться на дисплеї.

2. Натисніть [▼] кілька разів поспіль, доки необхідне ім'я не відобразиться на дисплеї.

- 3 Підніміть слухавку. Номер почне набиратися автоматично або натисніть [SP-PHONE/HEADSET].

- 4 Щоб повісити трубку, покладіть її на гачок або натисніть [SP-PHONE/HEADSET].

- Якщо на дисплеї відображається "НЕМАЄ ЗАПИСІВ" в першому кроці, Телефонна книжка порожня.

- Ви можете вийти з Телефонної книги будь-коли, натисканням [EXIT].

- Ви також можете набрати записаний номер наступним чином:

1. Підніміть слухавку or натисніть [SP-PHONE/HEADSET].
2. Знайдіть необхідний запис (див. вище 1 та 2).
3. натисніть [OK] (клавіша "ДЗВІНОК").

Натисніть [▼]. Натисніть [▲].

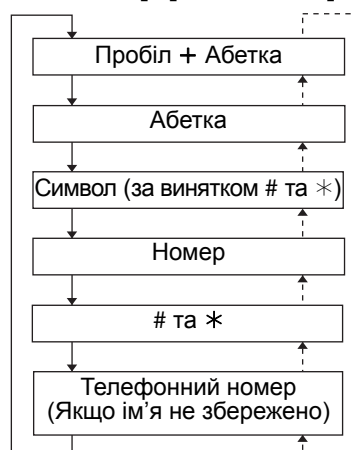



## Таблиця символів

Клавіші	Символи	Клавіші	Символи
[1]	Символи, 1, Без імені	[7]	Ф, X, Ц, Ч, Р, Q, R, S, 7
[2]	А, Б, В, Г, А, В, С, 2	[8]	Ш, Щ, Ъ, Ы, Т, У, V, 8
[3]	Д, Е, Ж, З, Д, Е, F, 3	[9]	Ь, Э, Ю, Я, W, X, Y, Z, 9
[4]	И, Й, К, Л, G, H, I, 4	[*]	*
[5]	М, Н, О, П, J, K, L, 5	[0]	Пробіл, r, e, I, i, ŷ, 0
[6]	Р, С, Т, У, M, N, O, 6	[#]	#

## Послідовний набір

Під час набирання номеру Ви можете комбінувати записи з Телефонної книги та ручний набір. Цю функцію можна використовувати, наприклад, спочатку автоматично набравши номер телефонної карти доступу, що занесений до Телефонної книги, потім вручну чи автоматично ввести ПІН код, а потім автоматично набрати телефонний номер абонента з Телефонної книги. Наприклад, під час використання телефонних карт IP-телефонії для міжнародних дзвінків.

Напр. Використання телефонної карти для міжнародних дзвінків.

- Щоб запобігти помилковому набору, ми рекомендуємо додавати паузи, де потрібно, під час записування номерів. Наприклад, додайте паузи після номеру телефонної карти доступу та після ПІН коду, коли записуєте їх до Телефонної книги (стор. 39).

- Знайдіть та наберіть з Телефонної книги: 18000123456 (Номер телефонної карти доступу).
  - Можливо, Ви почуєте голосові підказки.
- Знайдіть та наберіть з Телефонної книги: 1234 (ПІН код карти доступу)
- Знайдіть та наберіть з Телефонної книги: 15550123456 (Номер телефону абонента)

**1** Під час набору,  
Використовуйте [◀] чи [▶].

**2** Шукайте необхідні записи, використовуючи [▼] чи [▲].  
• Для пошуку за першими літерами, див. стор. 32.

**3** натисніть [OK] (клавіша “ДЗВІНОК”).

- Відобразиться телефонний номер.
- Якщо необхідно, повторіть кроки з 1 по 3 для інших номерів.
- Під час записування коду доступу телефонної карти та Вашого ПІН-коду до телефонної книжки як одного номеру, натисніть [PAUSE], щоб додати паузи після номеру та ПІН-коду, як необхідно (стор. 39).
- Якщо Ви використовуєте імпульсний набір, Ви повинні натиснути [\*] перед натисканням [◀] чи [▶] в кроці 1 для тимчасової зміни режиму набору на тональний.

## → Телефонна книга

### Внесення змін (редагування)

Впевніться, що слухавка лежить на важелі та індикатор SP-PHONE/HEADSET не горить.

- 1 Натисніть [**◀**] чи [**▶**] для входу до Телефонної книги.
  
- 2 Дійдіть до абонента у Телефонній книжці, якого Ви бажаєте змінити, натисканнями [**▼**] чи [**▲**].
  - Щоб знайти абонента за першими літерами, див. стор. 32.
- 3 Натисніть [**FUNCTION/EDIT**].
  - Якщо непотрібно змінити ім'я, перейдіть до кроку 5.
- 4 виберіть ім'я використовуючи клавіші набору (стор. 31).
  - Для видалення невірної літери, пересуньте курсор до літери використовуючи [**◀**] або [**▶**], потім натисніть [**ERASE**].
- 5 Натисніть [**OK**] (клавіша "НАСТУПНИЙ").
- 6 Введіть необхідні номери.
  - Якщо Ви ввели невірну цифру, натисніть [**ERASE**] та введіть вірну цифру.
- 7 Натисніть [**OK**] (Клавіша "ЗБЕРЕЖЕННЯ").
  - Пролунає довгий звуковий сигнал.
  - Для виходу з телефонної книжки, натисніть [**EXIT**] або зачекайте 60 секунд.

ЖЕНЯ  
1234567  
☰

УВЕДІТЬ ІМ'Я  
ЖЕНЯ  
▲ АБВ [OK]=НАСТ  
☰

1'234567  
▲ [OK]=ЗБЕР  
☰

8901'234567  
▲ [OK]=ЗБЕР  
☰

ЖЕНЯ  
8901234567  
☰

## Видалення

Впевніться, що слухавка лежить на важелі та індикатор SP-PHONE/HEADSET не горить.

- 1 Натисніть [**◀**] чи [**▶**] щоб увійти до списку Телефонної книги.
  
- 2 Дійдіть до абонента у Телефонній книжці, якого Ви бажаєте видалити, натисканнями [**▼**] чи [**▲**].
  - Щоб знайти абонента за першими літерами, див. стор. 32.
  
- 3 Натисніть [**ERASE**].
  - Щоб зупинити видалення, натисніть [**▲**] (клавіша "HI").
  
- 4 Натисніть [**OK**] (Клавіша "ТАК").
  - Пролунає довгий звуковий сигнал.
  - Щоб видалити інших абонентів, повторіть з 2 кроку.
  - Для виходу з телефонної книжки, натисніть [**EXIT**] або зачекайте 60 секунд.

ВИДАЛИТИ ?

[▲] = HI    [OK] = ТАК



ВИДАЛЕНО



- Записи з # на початку не можна видалити, якщо НАБІР ЗАБЛОКОВ чи ДЗВІНОК ЗАБОРОН увімкнено.
- Ви можете вийти з режиму програмування у будь-який час, натиснувши кнопку [**EXIT**].

Поширені функції

## Прямий набір (M1, M2, M3)

### Зберігання імен та номерів телефонів у пам'яті набору

Ви можете записати до 3 імен та телефонних номерів до пам'яті прямого набору.

**Впевніться, що слухавка лежить на важелі та індикатор SP-PHONE/HEADSET не горить.**

- 1 Натисніть **[FUNCTION/EDIT]**.
- 2 Натисніть **[▼]** або **[▲]**, щоб вибрати "ЗБЕР M1, M2, M3 ?".
- 3 Натисніть **[OK]** (Клавіша "ТАК").
- 4 Введіть ім'я довжиною до 15 символів за допомогою кнопок набору номера **[0]** до **[9]**, **[\*]** або **[#]** (ст. 31).
  - Щоб посунути курсор, натисніть **[◀]** або **[▶]**.
  - Якщо ім'я не потрібне, переходить до кроку 5.
  - Щоб змінити мову введення з Англійської на Українську/Російську, натисніть **[MUTE]**.
- 5 Натисніть **[OK]** (клавіша "НАСТУПНИЙ").
- 6 Уведіть номер телефону довжиною до 32 символів.
  - Якщо Ви ввели невірний номер, натисніть **[ERASE]** та введіть вірний номер.
- 7 Натисніть одну з клавіш прямого набору **[M1]**, **[M2]** або **[M3]** (Клавіша "ЗБЕРЕЖЕННЯ"). (Напр. **[M1]** натиснута.)
  - Введені ім'я та номер телефону відображаються на дисплеї.
  - Через декілька секунд, індикація повернеться до вигляду як у кроці 2. Для виходу з режиму програмування натисніть **[EXIT]** або зачекайте 60 секунд.

ЗБЕР M1, M2, M3 ?  
▲▼ [OK]=ТАК

УВЕДІТЬ ІМ'Я  
ЖЕНЯ  
▼ АВВ [OK]=НАСТ

УВЕДІТЬ ТЕЛ НОМ  
▲

1234567890`\_`  
▲ M1, M2, M3=ЗБЕР

ЖЕНЯ  
1234567890

(Продовження ➔)

**Якщо клавіша прямого набору вже зайнята, з`явиться дисплей, як показано зправа.**

Щоб перезаписати, натисніть **[OK]**  
(Клавіша "ТАК").

Для вибору іншої вільної комірки пам`яті прямого набору, натисніть **[▲]** (клавіша "НІ"), уведіть порожню клавішу натисканням **[M1]**, **[M2]** або **[M3]**  
(Клавіша "ЗБЕРЕЖЕННЯ").

- Пролунає довгий звуковий сигнал.
- Щоб продовжити записування інших номерів, повторіть з 2 кроку.
- Для виходу з режиму програмування натисніть **[EXIT]** або зачекайте 60 секунд.
- Щоб видалити усі інші записи з пам`яті прямого набору, дивіться наступне.
- Під час використання функції заборони дзвінків (стор. 44) та блокування набору номеру (стор. 43), Ви не можете записати телефонний номер до пам`яті прямого набору (**[M1]**, **[M2]** або **[M3]**).
- Ви можете вийти з режиму програмування у будь-який час, натиснувши кнопку **[EXIT]**.
- Якщо в номері необхідна пауза, натисніть **[PAUSE]** де потрібно. Якщо необхідно, Ви також можете зберегти **[FLASH]** в телефонному номері. Натискання **[PAUSE]** або **[FLASH]** враховується як одна цифра (стор. 39, 41).

M1 ЗАЙНЯТА  
ПЕРЕЗАПИСАТИ ?  
[▲]=НІ [OK]=ТАК

**Щоб видалити записаний номер**

- 1** Натисніть необхідну клавішу прямого набору (**[M1]**, **[M2]** або **[M3]**).
- 2** Натисніть **[ERASE]**.
  - Щоб припинити видалення, натисніть **[▲]** (клавіша "НІ").
- 3** Натисніть **[OK]** (Клавіша "ТАК").
  - Пролунає довгий звуковий сигнал.

ВИДАЛИТИ ?  
[▲]=НІ [OK]=ТАК

ВИДАЛЕНО

НЕМАЄ ЗАПИСІВ

Повирені функції

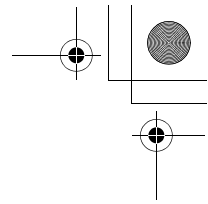
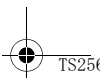
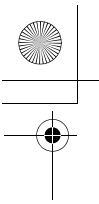

## → Прямий набір (M1, M2, M3)

---

### Набір

**1** Підніміть слухавку або натисніть [SP-PHONE/HEADSET].

**2** Натисніть необхідну клавішу прямого набору ([M1], [M2] або [M3]).

- Збережений номер відображається на дисплеї та набирається.

**АБО**

**1** Натисніть необхідну клавішу прямого набору ([M1], [M2] або [M3]).

- Збережений номер відображається на дисплеї.

**2** Підніміть слухавку або натисніть [SP-PHONE/HEADSET].

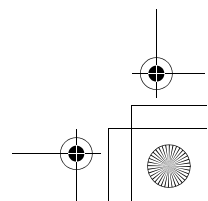
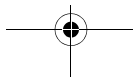
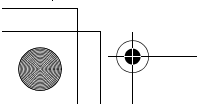
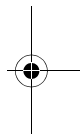
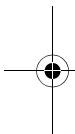

## Спеціальні функції

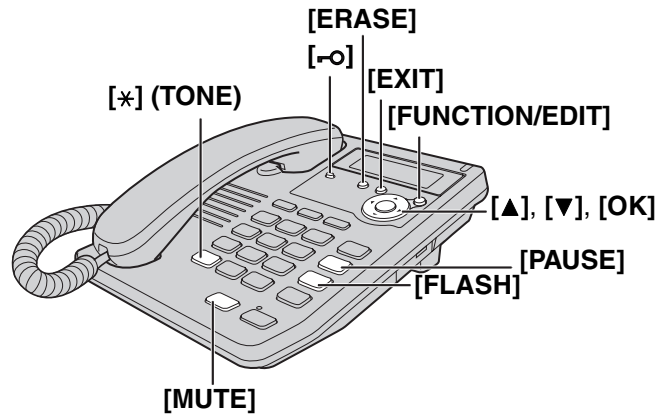

### Тимчасовий режим тонального набирання (Для користувачів мережі з імпульсним типом набирання)

Натисніть кнопку **[\*] (TONE)** перед набиранням цифр доступу, що потребують тонального набирання.

- Режим набирання буде змінено на тональний. Ви можете вводити цифрові значення, коли вам потрібно мати доступ до послуг автовідповідача, електронних банківських переведень, тощо. Після завершення сеансу зв'язку, телефон повернеться у режим імпульсного набирання.

### Як користуватися клавішею PAUSE (Пауза) [Для ліній офісної (установчо-виробничої) АТС, міжміських та міжнародних дзвінків]

Рекомендується натискати в потрібних місцях **[PAUSE]**, якщо пауза при набиранні необхідна для виконання дзвінків на лінії офісної (установчо-виробничої) АТС або для міжміських та міжнародних дзвінків.

Приклад: Номер доступу до лінії АТС – **[9]**

**[9] → [PAUSE] → [Номер телефону]**

- Натискання один раз клавіші **[PAUSE]** створює паузу 3,5 секунди. Це запобігає некоректному набору при перенаборі або наборі номерів з пам'яті.
- Щоб збільшити час паузи між цифрами номера, натисніть кнопку **[PAUSE]** декілька разів.

### Для користувачів послуги очікування виклику

Натисніть **[FLASH]**, якщо ви почули тон очікування виклику під час розмови.

- Перший виклик почне утримуватися та Ви зможете відповісти на другий.
- Для того, щоб повернутися до першого виклику, натисніть **[FLASH]** знову.
- Якщо ця функція не працює належним чином, проконсультуйтеся зі своєю телефонною компанією.

## → Спеціальні функції

### Заглушення розмови з Вашого боку

Натисніть **[MUTE]** під час розмови. “” з’явиться на дисплеї.

- Абонент не може Вас чути, але Ви можете чути його.
- Щоб відновити розмову, натисніть **[MUTE]** знову.

### Увімкнення/вимкнення музики під час утримання виклику

Ви можете встановити програвання музики під час утримання наступним чином. На заводі встановлюється – **ON** (Увімкнено).

**Впевніться, що слухавка лежить на важелі та індикатор SP-PHONE/HEADSET не горить.**

- 1 Натисніть **[FUNCTION/EDIT]**.
- 2 Натисніть **[▼]** або **[▲]**, щоб вибрати “ПРОГРАМА ?” та натисніть **[OK]** (Клавіша “ТАК”).
- 3 Натисніть **[▼]** або **[▲]**, щоб вибрати “ВСТ МУЗ НА УТР ?”.
- 4 Натисніть **[OK]** (Клавіша “ТАК”).
- 5 Виберіть “ВИКЛ” або “ВКЛ” натисканням **[▼]** або **[▲]**.
- 6 Натисніть **[OK]** (Клавіша “ЗБЕРЕЖЕННЯ”).
  - Пролунає довгий звуковий сигнал.
  - Індикація повернеться до вигляду як у кроці 3. Для виходу з режиму програмування натисніть **[EXIT]** або зачекайте 60 секунд.

ВСТ МУЗ НА УТР ?  
▲▼ [OK]=ТАК

МУЗИКА НА УТРИМ  
: ВКЛ  
▲▼ [OK]=ЗБЕР



## Кнопка FLASH

Кнопка **[FLASH]** надає можливість користуватися спеціальними функціями вашої центральної АТС, наприклад, переводити зовнішній виклик або мати доступ до спеціальних телефонних послуг (які надаються додатково), таким як очікування виклику.

### Вибірання тривалості сигналу FLASH

Необхідна тривалість сигналу FLASH залежить від вашої телефонної станції або центральної АТС. Ви можете вибрати наступні значення тривалості сигналу FLASH: "80, 90, 100, 110, 160, 200, 250, 300, 400, 600, 700 та 900 мс мілісекунд". На заводі встановлюється – 600 мс.

**Впевніться, що слухавка лежить на важелі та індикатор SP-PHONE/ HEADSET не горить.**

- 1 Натисніть **[FUNCTION/EDIT]**.
- 2 Натисніть **[▼]** або **[▲]**, щоб вибрати "ПРОГРАМА ?" та натисніть **[OK]** (Клавіша "ТАК").
- 3 Натисніть **[▼]** або **[▲]**, щоб вибрати "ВСТАН ТРИВ ФЛЕШ?".
- 4 Натисніть **[OK]** (Клавіша "ТАК").
- 5 Оберіть необхідний час натискаючи **[▼]** або **[▲]**.
- 6 Натисніть **[OK]** (Клавіша "ЗБЕРЕЖЕННЯ").

- Пролунає довгий звуковий сигнал.
- Дисплей повернеться до кроку 3.  
Для виходу з режиму програмування натисніть **[EXIT]** або зачекайте 60 секунд.
- Ви можете вийти з режиму програмування у будь-який час, натиснувши кнопку **[EXIT]**.
- Зверніться до постачальника вашої офісної (установчо-виробничої) АТС, щоб дізнатися відносно правильного настроювання параметрів.
- Якщо батареї не встановлені, функція Флеш, не буде функціонувати належним чином.

ВСТАН ТРИВ ФЛЕШ?  
▲▼ [OK]=ТАК

ЧАС ПАУЗИ  
: 600МС  
▲▼ [OK]=ЗБЕР

Попирені функції

## → Спеціальні функції

### Встановлення пароля

Ви можете встановити свій пароль для блокування набору номерів та заборони дзвінків. Пароль, встановлений на заводі, є "1111".

#### Щоб встановити пароль

**Впевніться, що слухавка лежить на важелі та індикатор SP-PHONE/HEADSET не горить.**

- 1 Натисніть [FUNCTION/EDIT].
  - 2 Натисніть [▼] або [▲], щоб вибрати "ПРОГРАМА ?" та натисніть [OK] (Клавіша "ТАК").
  - 3 Натисніть [▼] або [▲], щоб вибрати "ЗМІНИТИ ПАРОЛЬ ?".
  - 4 Натисніть [OK] (Клавіша "ТАК").
  - 5 Уведіть поточний пароль.
  - 6 Натисніть [OK] (клавіша "НАСТУПНИЙ").
    - Якщо було введено неправильний пароль, пролунають 3 звукові сигнали. Введіть вірний пароль.
  - 7 Уведіть новий пароль використовуючи 4-значний номер (наприклад, "1234").
  - 8 Натисніть [OK] (Клавіша "ЗБЕРЕЖЕННЯ").
    - Пролунає довгий звуковий сигнал.
    - Індикація повернеться до вигляду як у кроці 3. Для виходу з режиму програмування натисніть [EXIT] або зачекайте 60 секунд.
- Ви можете вийти з режиму програмування у будь-який час, натиснувши кнопку [EXIT].

ЗМІНИТИ ПАРОЛЬ ?  
▲▼ [OK]=ТАК

ПОТОЧНИЙ ПАРОЛЬ  
:---- [OK]=НАСТ

ПОТОЧНИЙ ПАРОЛЬ  
:\*\*\*\* [OK]=НАСТ

НОВИЙ ПАРОЛЬ  
:---- [OK]=ЗБЕР

НОВИЙ ПАРОЛЬ  
:1234 [OK]=ЗБЕР

Слід десь записати Ваш пароль. Якщо ж Ви його забудете чи загубите, зверніться до найближчого сервісного центру "Panasonic".

## Блокування набирання номера

Функція блокування набору номера не дозволяє іншим робити виклики. Для використання цієї функції потрібно її активувати. На заводі встановлюється OFF (вимкнено).

Перед використанням функцій заборони дзвінків та блокування набору номеру (стор. 44) рекомендується записати телефони екстрених служб в пам'ять клавіш прямого набору (стор. 36) та Телефонну книжку (стор. 30) як екстрені номери (#). Навіть якщо такі номери є забороненими, то з пам'яті тих клавіш вони можуть бути набрані.

### Установлення блокування

1 Натисніть [**OFF**].

- "**OFF**" мигає на дисплеї.

УВЕДІТЬ ПАРОЛЬ  
:----- [OK]=ЗБЕР  
OFF

2 Уведіть пароль (ст. 42).

УВЕДІТЬ ПАРОЛЬ  
:\*\*\*\* [OK]=ЗБЕР  
OFF

3 Натисніть [**OK**] (Клавіша "ЗБЕРЕЖЕННЯ").

- Пролунає довгий звуковий сигнал, та "**OFF**" відображається на дисплеї.
- Якщо було введено неправильний пароль, пролунають 3 звукові сигнали. Введіть вірний пароль.

Якщо натиснути клавіші набору після підняття слухавки, "НАВІР ЗАБЛОКОВ" (блокування набору) буде відображено на дисплеї.

Після встановлення блокування ви ще зможете:

- Набирання номера запрограмованого до пам'яті клавіш прямого набору (стор. 38) та екстрених викликів (#) (стор. 30)
- Встановлювати гучність дзвінка (ст. 13)
- Встановлення гучності слухавки, спікерфону та гарнітури (стор. 16, 46)
- Переведення виклику в режим очікування (ст. 17)
- Заглушення розмови з Вашого боку (ст. 40)
- Відповідь на другий дзвінок натисканням [**FLASH**] (ст. 39)
- Робити базове програмування (за винятком збереження/змінення пам'яті прямого набору та екстрених номерів (#)).
- Шукати номер в наступних списках:
  - Список дзвінків (ст. 23)
  - Телефонна книга (ст. 32)
  - Список перенабору (ст. 16)

Повирені функції

### Скасування блокування

Повторіть кроки з 1 по 3. В кроці 3, "**OFF**" не буде відображатися.

## → Спеціальні функції

### Обмеження вихідних викликів

Ви можете заборонити користуватися апаратом для набиравання номерів, що починаються з одної або двох попередньо запрограмованих цифр. Телефонні номери, що починаються із заборонених для набору цифр, не можуть бути набрані, за винятком номерів екстрених служб, що збережені в Телефонній книжці та Прямий набір ([M1], [M2] або [M3]).

#### Установлення обмеження викликів

**Впевніться, що слухавка лежить на важелі та індикатор SP-PHONE/HEADSET не горить.**

- 1 Натисніть [FUNCTION/EDIT].
- 2 Натисніть [▼] або [▲], щоб вибрати "ПРОГРАМА ?" та натисніть [OK] (Клавіша "ТАК").

- 3 Натисніть [▼] або [▲], щоб вибрати "ЗАБОРОН ДЗВІНК ?".

ЗАБОРОН ДЗВІНК ?  
▲▼ [OK]=ТАК

- 4 Натисніть [OK] (Клавіша "ТАК").

ЗАБОРОНЕН НОМ  
:-- [OK]=ЗБЕР

**Якщо Ви змінили пароль "1111" (встановлено виробником), то вводити його не треба. Слідуйте кроками 1 та 2 нижче.**

1. Уведіть пароль (ст. 42).
2. Натисніть [OK] (клавіша "НАСТУПНИЙ").  
Переходіть до кроку 4.
  - Якщо було введено неправильний пароль, пролунають 3 звукові сигнали. Введіть вірний пароль.

УВЕДІТЬ ПАРОЛЬ  
:---- [OK]=НАСТ

УВЕДІТЬ ПАРОЛЬ  
:\*\*\*\*\* [OK]=НАСТ

- 5 Уведіть одну або дві початкові цифри номерів, які ви хочете заборонити для набиравання від ([0] до [9]).

- Якщо невірний номер було введено, натисніть [ERASE] і введіть вірний номер.

(Напр., уведено "9").  
ЗАБОРОНЕН НОМ  
:9- [OK]=ЗБЕР

- 6 Натисніть [OK] (Клавіша "ЗБЕРЕЖЕННЯ").

- Пролунає довгий звуковий сигнал.
- Індикація повернеться до вигляду як у кроці 3. Для виходу з режиму програмування натисніть [EXIT] або зачекайте 60 секунд.

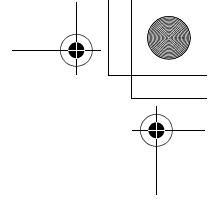
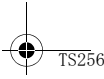
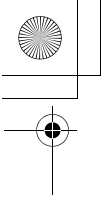

При спробі набрати телефонний номер, що починається із заборонених цифр, на дисплеї буде відображатися "ДЗВІНОК ЗАБОРОН".

### Скасування обмеження викликів

Слідуйте кроками з 1 по 4. В 4 кроці натисніть **[ERASE]** для видалення заборонених номерів та натисніть **[OK]** (Клавіша "ЗБЕРЕЖЕННЯ").

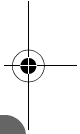
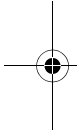

Поширені функції

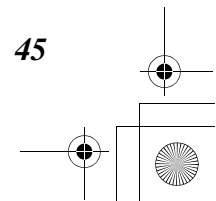
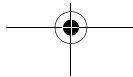
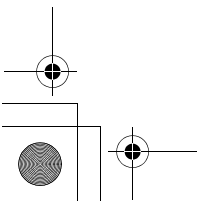

## Додаткова гарнітура

Під'єднання додаткової гарнітури до пристрою, дозволяє розмовляти "без рук". Будь ласка, використовуйте тільки Panasonic KX-TCA89EX.

### Під'єднання додаткової гарнітури до пристрою.

Під'єднайте додаткову гарнітуру до гнізда гарнітури, як показано нижче.



Якщо Ви бажаєте.

### Як робити/отримувати виклики

Впевніться, що батарейки встановлені.

- 1 Натисніть **[SP-PHONE/HEADSET]**, щоб зробити або отримати виклик.  
**АБО**  
 Наберіть номер та натисніть **[SP-PHONE/HEADSET]**, щоб зробити виклик.
  - Індикатор **SP-PHONE/HEADSET** засвітиться.
  - Якщо Ви помилилися під час попереднього набору, натисніть **[ERASE]** та введіть правильний номер. Потім натисніть **[SP-PHONE/HEADSET]** для початку набору номеру.
- 2 Щоб скінчити розмову, натисніть **[SP-PHONE/HEADSET]**.
  - Індикатор поступово гасне.

### Щоб встановити гучність гарнітури (4 рівня):

Під час використання гарнітури, натисніть **VOLUME [▲]** або **[▼]**.

- Під час розмови з використанням гарнітури, ви не можете перевести розмову на слухавку, піднявши її з важеля.
- Якщо Ви від'єднаєте додаткову гарнітуру під час розмови, коли слухавка лежить на важелі, виклик буде переведено на спікерфон.
- Під час розмови через спікерфон, Ви можете перевести виклик на гарнітуру, якщо Ви її під'єднаєте.

## Настінний монтаж телефону

Даний апарат можна приладнати на стіну.

- 1 Натисніть на виступи у напрямку вказаному стрілками (1), потім видаліть адаптер настінного монтажу (2).

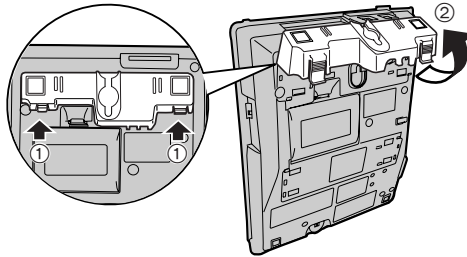

- 2 Складіть телефонний шнур усередині адаптера для кріплення на стіну та натисніть на нього, як показано стрілкою (1) та (2).
  - Напис "UP WALL" має бути зверху.

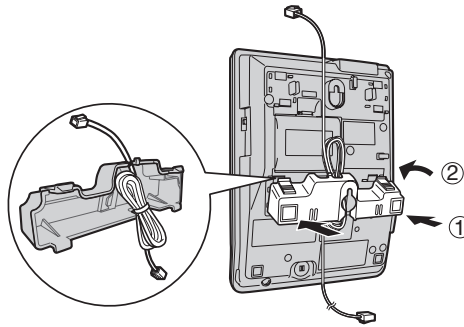

- 3 Вкрутіть гвинти (не входять до комплекту) у стіну, як показано на шаблоні. Під'єднайте телефонний шнур. Установіть телефонний апарат, потім зруште його вниз.

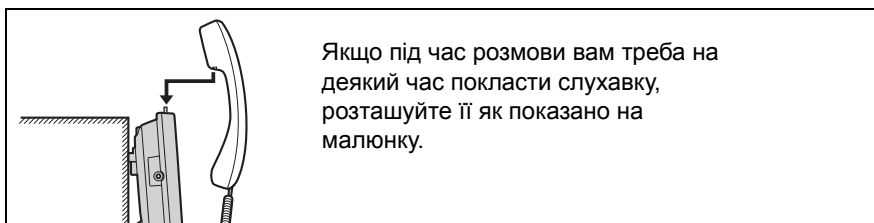
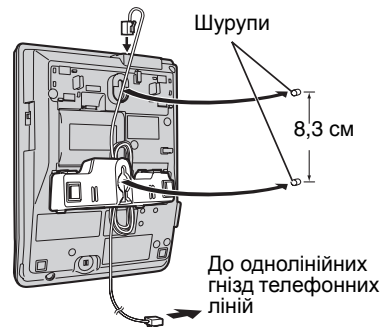

Якщо під час розмови вам треба на деякий час покласти слухавку, розташуйте її як показано на малюнку.

**Шаблон для кріплення на стіну**

8,3 cm

Корисна інформація

## Заміна батарей

Якщо на дисплеї мигає символ "☹" це означає, що батареї розряджені. Встановіть нові батареї якнайшвидше. Якщо батареї не встановлені, навіть після того, як "☹" з'явиться на дисплеї, пристрій не буде працювати належним чином.

- Запишіть необхідну інформацію до телефонної книжки або пам'яті прямого набору, тому що після заміни батарей, уся інформація зі списку передзвонювання видалиться.

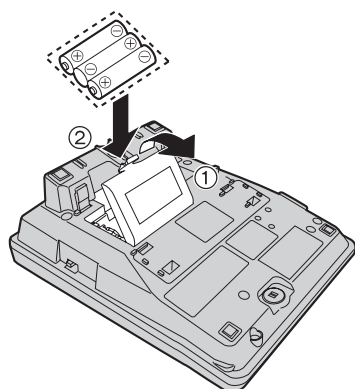

- 1 Від'єднайте телефонний шнур від апарату.
- 2 Натисніть у напрямку, вказаному стрілкою, та зніміть кришку батарей (①).
- 3 Замініть батареї на нові, користуючись полярністю (+, -) (②), та встановіть на місце кришку батарей.
- 4 Під'єднайте шнур телефонної лінії до апарату.

- Час буде відображатись як "0:00 31.12" або "12:00AM 31.12" та "☹" буде блимати після заміни батарей, переустановіть час.

### Застережні заходи при використанні батарей:

Використовуйте батареї належним чином, інакше телефон може бути зіпсовано через течу батарей.

- Не використовуйте різні типи батарей одночасно.
- Не заряджайте, не замикайте, не розбирайте, не нагрівайте та не кидайте батареї у вогонь.
- Слід замінювати відразу всі батареї.

### Додаткова інформація:

- Якщо Ви не встановили батареї або заряд батарей надто низький, час буде відображатись як "0:00 31.12" або "12:00AM 31.12" та "☹" буде блимати. Переустановіть час після заміни батарей.
- Заміняйте всі батареї кожні 6 місяців якщо використовуєте алкалінові батареї або пристрій може працювати некоректно. (Якщо Ви використовуєте лужні батареї, замінюйте їх кожні 3 місяці.)
- Не використовуйте нікель-кадмієві (Ni-Cd) батареї.



## Вирішення проблем

Проблема	Причина та спосіб усунення
Апарат не працює.	<ul style="list-style-type: none"> <li>• Перевірте настройку апарата (ст. 6 – 14).</li> <li>• Вийміть батареї та вставте їх назад, щоб знов ініціалізувати телефон.</li> </ul>
Дзвоник апарата не працює.	<ul style="list-style-type: none"> <li>• Перемикач дзвінка встановлено у положення OFF (вимкнено). Встановіть його у положення HIGH (високий) MIDDLE (середній) або LOW (низький) (ст. 13).</li> </ul>
На дисплеї нічого не відображається.	<ul style="list-style-type: none"> <li>• Вставте нові батареї (ст. 48).</li> </ul>
Неможливо зателефонувати.	<ul style="list-style-type: none"> <li>• Переконайтеся в тому, що встановлено правильний режим набирання номера (ст. 12).</li> <li>• Установлено режим блокування набирання номера. Про скасування режиму див. ст. 43.</li> <li>• Номер, що ви набираєте, заборонено для набирання. Про скасування обмеження викликів див. ст. 45.</li> </ul>
Інша сторона раптом не може Вас чути протягом розмови.	<ul style="list-style-type: none"> <li>• Протягом розмови було натиснуто <b>[MUTE]</b>. Якщо "⊗" відображається на дисплеї, натисніть <b>[MUTE]</b> (ст. 40).</li> </ul>
Ви не можете запрограмувати деякі режими, такі як режим набирання номера.	<ul style="list-style-type: none"> <li>• Програмування неможливе, коли слухавка не лежить на важелі, горить індикатор SP-PHONE/HEADSET або відображається список дзвінків чи телефонна книга.</li> <li>• Не переривайте програмування більш ніж на 60 секунд.</li> </ul>
Телефон не показує номер телефону, що дзвонить до Вас.	<ul style="list-style-type: none"> <li>• Ви повинні замовити і передплатити послугу Caller ID.</li> <li>• Вставте або замініть батареї.</li> <li>• Інше телефонне обладнання може впливати на роботу вашого апарату. Від'єднайте його та спробуйте знову.</li> <li>• Шуми в телефонній лінії можуть впливати на функціонування Caller ID.</li> </ul> <p>Проконсультуйтеся з Вашою телефонною компанією.</p>

## → Вирішення проблем

Проблема	Причина та спосіб усунення
Неможливо записати ім'я та номер телефону до пам'яті.	<ul style="list-style-type: none"> <li>Програмування неможливе, коли слухавка не лежить на важелі або горить індикатор SP-PHONE/HEADSET.</li> <li>Переконайтеся, що батареї встановлені та не розряджені.</li> <li>Не робіть пауз більш ніж 60 секунд під час запису.</li> <li>Не вводьте номера, що перевищують 32 символи.</li> <li>Якщо Ви використовуєте функції блокування набору (ст. 43) чи обмеження викликів (ст. 44), Ви не можете занести телефонний номер до пам'яті прямого набору ([M1], [M2] або [M3]) та екстрені номери (#).</li> <li>Якщо на дисплеї відображається "ЗАП КНИГА ПОВНА", видаліть інші записи з Телефонної книги (ст. 35).</li> </ul>
Під час програмування або пошуку пристрій починає дзвонити і припиняє програмування/пошук.	<ul style="list-style-type: none"> <li>Щоб відповісти на виклик, підніміть слухавку чи натисніть [SP-PHONE/HEADSET]. Почніть спочатку після того, як покладете слухавку.</li> </ul>
Дисплей сам виходить зі списку дзвінків.	<ul style="list-style-type: none"> <li>Не робіть пауз довших за 60 секунд під час виконання пошуку.</li> </ul>
Ви не можете знов набрати номер за допомогою кнопки [REDIAL].	<ul style="list-style-type: none"> <li>Якщо останній набраний номер перевищував 32 символи, апарат не зможе правильно його набрати автоматично.</li> </ul>
Інформація, записана у списку перенабору, видалена.	<ul style="list-style-type: none"> <li>Якщо "☐" блимає, замініть батареї якнайшвидше. Інакше, інформація, збережена у списку передзвонювання, буде видалена та сигнали не будуть лунати. Внесіть необхідний запис до Телефонної книги, якщо необхідно.</li> </ul>

## Інструкції з техніки безпеки

Приділіть наведеним нижче інструкціям із техніки безпеки особливу увагу.

### Установлення апарата

#### Умови навколишнього середовища

- 1) Не застосовуйте телефон поблизу джерел води, наприклад ванн, раковин, мийок, тощо. Також слід уникати вологих підвалів.
- 2) Розташуйте апарат якнайдалі від джерел тепла, наприклад, радіаторів, кухонних плит, тощо. Також не слід розташовувати телефон у приміщеннях із температурою нижче 5 °C або вище 40 °C.

#### Розташування

- 1) Не ставте важкі предмети на поверхню телефону.
- 2) Запобігайте потраплянню рідини в апарат та стежте за тим, аби на нього не падали інші предмети. Стежте за тим, щоб апарат не зазнавав надмірного впливу диму, пилу, механічної вібрації або удару.
- 3) Установлюйте апарат тільки на рівну поверхню.

#### УВАГА:

Виконуйте наступні застережні засоби, аби уникнути можливості спалахування чи отримання травми:

1. Використовуйте тільки вказані батареї.
2. Не кидайте батареї у вогонь. Вони можуть вибухнути.
3. Не відкривайте і не завдавайте шкоди батареям. Електроліт батарей дуже їдкий та може спричинити опіки очей або шкіри. Електроліт не можна ковтати, бо це може спричинити отруєння.
4. Поводьтеся з батареєю обережно, щоб не замкнути її провідними матеріалами, такими як каблучки, браслети або ключі. Батарея і/або провідник можуть нагріватися та спричинити опіки.
5. Не перезаряджайте батареї. Вони можуть вибухнути та з них може вилетіти електроліт.
6. Не слід пробувати відновити батареї за допомогою нагрівання. Раптове витікання електроліту може спричинити опіки або подразнення шкіри чи очей.
7. Змінюйте усі батареї одночасно. Якщо ви додасте нові батареї до старих, підвищується внутрішній тиск батарей, що може спричинити тріщини на розряджених батареях. (Стосується апаратів, у яких використовується більш ніж одна батарея.)
8. Під час установлення батарей точно визначте полярність. Переплутування полюсів може спричинити вибух або витікання електроліту. (Стосується апаратів, у яких використовується більш ніж одна батарея.)
9. Якщо ви протягом значного часу (протягом декількох місяців або довше) не використовуєте апарат, виймайте батареї. З батареєю може вилетіти електроліт.
10. Вчасно викидайте розряджені батареї, інакше з них може вилетіти електроліт.
11. Під час збереження апарату та батарей, дотримуйтеся температурного режиму. Якщо ви зберігаєте батареї у холодильнику чи морозилці, необхідно захистити їх від конденсату під час зберігання та розморожування. Якщо батареї зберігалися при зниженій температурі, то перед використанням їх треба нагріти до кімнатної температури.

### ПОПЕРЕДЖЕННЯ:

ЩОБ УНИКНУТИ ВИПАДКІВ ПОЖЕЖІ АБО ВРАЖЕННЯ ЕЛЕКТРИЧНИМ СТРУМОМ, НЕ ПІДДАВАЙТЕ ДАНИЙ ВИРІБ ВПЛИВУ ДОЩУ АБО БУДЬЯКОГО ТИПУ ВОЛОГИ.

При виникненні будь-якої несправності, від'єднайте апарат від телефонної лінії та підключіть справний телефон. Якщо справний телефон працює як слід, не підключайте несправний апарат до телефонної лінії перш ніж несправність буде усунено. Якщо справний телефон теж не працює як слід, звертайтеся, будь ласка, до вашої телефонної компанії.

Встановлений виробником термін служби (придатності) цього виробу дорівнює 7 рокам з дати виготовлення за умови, що виріб використовується у суворій відповідності до дійсної інструкції з експлуатації та технічних стандартів, що застосовуються до цього виробу.

## Специфікація

<b>Джерело живлення:</b>	Від телефонної лінії 3 батареї розміром AA (R6, UM-3, LR6).
<b>Розміри (В x Ш x Д):</b>	Приблизно 91 мм. x 165 мм. x 220 мм.
<b>Вага:</b>	Приблизно 700 гр.
<b>Режим набирання:</b>	Імпульсний/Тональний (DTMF)
<b>Умови використання:</b>	5 °C–40 °C

Параметри специфікації можуть змінюватися без попереднього повідомлення.

#### Примітка:

Дату виготовлення Ви можете з'ясувати за серійним номером, що розміщений на виробі.

Серійний номер: X X xxxxxxxx

2-га літера: місяць (за абеткою)

A – Січень, B – Лютий, ... L – Грудень

1-ша цифра: рік (остання цифра номеру року)

6 – 2006, 7 – 2007, 8 – 2008 ...



003

**Інформаційного Центру Panasonic: +38 (044) 490-38-98**

Виготовлено для Панасонік Комунікейшнз (Малайзія) Сдн. Бхд.  
Сенай Малайзія

Manufactured for Panasonic Communications (Malaysia) Sdn. Bhd.  
Senai Malaysia