

Panasonic

Інструкція з експлуатації

Інтегрований телефон з автовідповідачем

Модель № **KX-TS2570UA**



Модель, що відображена KX-TS2570UAW

Цей пристрій сумісний з послугами ABN та Caller ID. Щоб відображався телефонний номер абонента, який телефонує, Ви повинні передплатити послугу ABN або Caller ID.

Будь ласка, прочитайте цю Інструкцію з експлуатації перед тим, як використовувати пристрій, та збережіть її для використання у майбутньому.



TS2570UA

PQQX15402ZA FM0706NA0

Вступ		
Інформація про аксесуари.....	3	
Підготовка до роботи		
Важливі інструкції з безпеки.....	4	
Розташування клавіш керування.....	6	
Дисплей.....	8	
Установлення та настроювання		
Підключення телефонної слухавки/ Адаптер змінного струму/ Шнура телефонної лінії.....	9	
Підключення додаткового обладнання.....	10	
Загальна інформація по програмуванню.....	11	
Час та дата.....	12	
Мова дисплею.....	13	
Режим набору номера.....	14	
Контраст РК-дисплея.....	14	
Гучність дзвоника.....	15	
Встановлення часу (Тільки для користувачів Caller ID).....	15	
Підготовка автовідповідача		
Привітальне повідомлення.....	16	
Програмування автовідповідача.....	18	
Кількість дзвінків перед автовідповіддю.....	19	
Час запису дзвінка що надходить.....	20	
Перегляд викликів.....	20	
Як зателефонувати/відповісти на виклики		
Як телефонувати.....	21	
Відповідь на дзвінок.....	23	
Функція ідентифікації абонента (ABN та Caller ID)		
Відображення імен та номерів на дисплеї.....	24	
Загальні вказівки щодо програмування.....	25	
Вибір режиму ідентифікації абонента (ABN та Caller ID).....	25	
Вибір кількості цифр для відображення.....	26	
Вибір кількості сигналів запиту.....	27	
Вибір тривалості сигналів запиту.....	27	
Вибір затримки між сигналами запиту.....	28	
Вибір затримки перед відповіддю на виклик.....	28	
Перегляд списку дзвінків.....	29	
Дзвінки у відповідь за допомогою списку дзвінків.....	31	
Змінювання інформації у списку дзвінків.....	31	
Запис інформації зі списку дзвінків до Телефонної книги.....	32	
Записування інформації зі списку абонентів до пам'яті прямого набору.....	33	
Видалення інформації зі списку дзвінків.....	34	
Телефонна книга		
Записування імен та номерів до телефонної книжки.....	35	
Набір з Телефонної книги.....	37	
Послідовний набір.....	38	
Внесення змін (редагування).....	39	
Видалення.....	39	
Прямий набір (M1, M2, M3)		
Записування імен та номерів до пам'яті прямого набору.....	40	
Набір номерів, збережених в пам'яті прямого набору.....	41	
Спеціальні функції		
Тимчасовий режим тонального набору (Для користувачів мережі з імпульсним типом набору).....	42	
Як користуватися клавішею PAUSE (Пауза) [Для ліній офісної (установчо-виробничої) АТС, міжміських та міжнародних дзвінків].....	42	
Заглушення розмови з Вашого боку.....	42	
Для користувачів послуги очікування виклику.....	43	
Увімкнення/вимкнення музики під час утримання виклику.....	43	
Кнопка FLASH.....	44	
Встановлення пароля.....	45	
Блокування набору номера.....	46	
Обмеження вихідних викликів.....	47	
Автовідповідач		
Робота автовідповідача.....	48	
Настроювання автовідповідача.....	48	
Прослуховання повідомлень.....	49	
Запис Вашої телефонної розмови.....	50	
Видалення повідомлень.....	51	
Віддалений доступ з телефону-автомату.....	52	
Пароль дистанційного доступу.....	53	
Допоможіть меню.....	54	
Прямий віддалений доступ.....	55	
Корисна інформація		
Настінний монтаж телефону.....	57	
Додаткова гарнітура.....	58	
Вирішення проблем.....	59	
Технічні характеристики.....	62	

Дякуємо Вам за придбання нового телефону Panasonic з автовідповідачем

До вашого відома

Серійний номер _____
(указаний на зворотній стороні телефону)

Дата придбання _____

Назва та адреса дилера _____

Інформація про аксесуари

Адаптер змінного струму (ст. 9): один

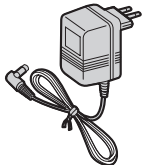

Шнур телефонної слухавки (ст. 9): один

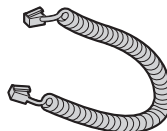

Слухавка (ст. 9): одна

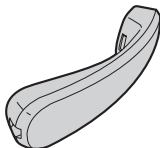

Телефонний шнур (ст. 9): один



Важливі інструкції з безпеки

Під час використання приладу, виконуйте усі заходи безпеки, щоб запобігти ризику враження електричним струмом, спалахування або отримання травми.

1. Прочитайте та зрозумійте усі інструкції.
2. Виконуйте усі попередження та інструкції, що розташовані на приладі.
3. Перед тим, як чистити пристрій, від'єднайте його від розетки. Не використовуйте рідини або аерозолі для чищення. Чистіть за допомогою вологої тканини.
4. Не використовуйте цей виріб поблизу води, наприклад, біля труб, унітазів або кухонних раковин тощо.
5. Ставте пристрій лише на надійну стійку поверхню. Якщо пристрій впаде, це може призвести до серйозних пошкоджень і/або травм.
6. Не закривайте щілини та отвори на пристрої. Вони призначені для вентиляції та захисту від перегріву. Ніколи не розташовуйте пристрій поряд із радіаторами або у місцях з недостатньою вентиляцією.
7. Користуйтеся лише джерелами живлення, вказаними на пристрої. Якщо Ви не впевнені, який тип електричного струму Вам постачається, зверніться до свого дилера або місцевої енергетичної компанії.
8. Не ставте предмети на шнур живлення. Встановіть пристрій таким чином, щоб ніхто не міг наступити на шнур.
9. Не перенапружуйте розетки та подовжувачі. Це може призвести до спалахування або ураження електричним струмом.
10. Ніколи не намагайтеся проштовхнути ніяких предметів через отвори в пристрої. Це може спричинити ризик виникнення пожежі або ураження електричним струмом. Ніколи не допускайте попадання рідини на пристрій.
11. Щоб знизити ризик ураження електричним струмом, не розбирайте цей пристрій. Якщо потрібно, відвезіть пристрій до авторизованого сервісного центру. Відкривання кришок може призвести до ураження струмом високої

напруги або виникненню інших ризиків. Неправильне складання апарата може призвести до ураження електричним струмом при його подальшому використанні.

12. Вимкніть пристрій з розетки та зверніться до сервісної служби або до авторизованого сервісного центру в наступних випадках:
 - A. Якщо шнур живлення або вилка пошкоджені або зношені.
 - B. Якщо рідина попала на пристрій.
 - C. Якщо пристрій попав під дощ або на нього попала вода.
 - D. Якщо пристрій не працює нормально при дотриманні усіх інструкцій з експлуатації. Регулюйте лише елементи керування, описані в інструкції з експлуатації. Неправильне регулювання може призвести до тривалого ремонту в авторизованому сервісному центрі.
 - E. Якщо пристрій впав або фізично пошкоджений.
 - F. Якщо робочі характеристики пристрою суттєво змінилися.
13. Намагайтеся не використовувати під час грози ніяких телефонів, окрім бездротових. Існує незначний ризик ураження електричним струмом від блискавки.
14. Не використовуйте пристрій, щоб доповісти про витікання газу, якщо він сам знаходиться поблизу джерела витікання.

ЗБЕРЕЖІТЬ ЦІ ІНСТРУКЦІЇ

УВАГА:

Встановлення

- Ніколи не проводьте телефонний кабель під час грози.
- Не встановлюйте телефонні розетки у вологих місцях, якщо тільки ці розетки не були розроблені спеціально для використання у вологих місцях.
- Ніколи не торкайтеся оголених телефонних дротів чи клем, якщо тільки телефонну лінію не було від'єднано від мережі.
- Будьте обережні при встановленні та модифікації телефонних ліній.
- Не торкайтеся вилки вологими руками.

Основна інформація

- Використовуйте тільки адаптер змінного струму, що входить до комплекту (вказаний на ст. 9).
- Не під'єднуйте адаптер змінного струму до ніякої розетки окрім стандартної 220В – 240В.
- Цей пристрій не може робити виклики, якщо:
 - Увімкнена функція блокування клавіш.
 - Увімкнена функція обмеження викликів (можуть бути набрані тільки телефонні номери, збережені в пристрої, наприклад, екстрені номери).
- Запобігайте потраплянню рідини в апарат та стежте за тим, аби на нього не падали інші предмети. Стежте за тим, щоб апарат не зазнавав надмірного впливу диму, пилу, механічної вібрації або удару.

Умови навколишнього середовища

- Пристрій потрібно берегти від диму, пилу, високих температур та вібрації.
- Пристрій потрібно берегти від попадання прямих сонячних променів.
- Не кладіть важкі предмети на пристрій.
- Коли ви залишаєте пристрій без використання на довгий час, вимикайте його з розетки.
- Цей виріб потрібно тримати подалі від джерел тепла, наприклад, радіаторів, кухонних плит тощо. Також його не можна встановлювати в кімнатах, де температура нижча за 5°C або вища за 40°C. Уникайте вологих підвалів.
- Адаптер змінного струму використовується як основний засіб від'єднання. Впевніться, що пристрій знаходиться якнайближче до розетки та доступу до неї нічого не заважає.

Регулярний догляд

- Протирайте зовнішню поверхню пристрою м'якою тканиною. Не використовуйте бензин, розчинник або будь-який жорсткий порошок.

УВАГА:

- Щоб запобігти ризику враження електричним струмом, бережіть цей виріб від дощу та інших типів вологи.
- Відключіть пристрій від розетки, якщо побачите дим, відчуєте незвичний запах або почуєте незвичний шум. Ці умови можуть призвести до пожежі або враження електричним струмом. Переконайтесь, що диму більше немає, та зверніться до авторизованого сервісного центру.

Встановлений виробником термін служби (придатності) цього виробу дорівнює 7 рокам з дати виготовлення за умови, що виріб використовується у суворій відповідності до дійсної інструкції з експлуатації та технічних стандартів, що застосовуються до цього виробу.

Розташування кнопок керування

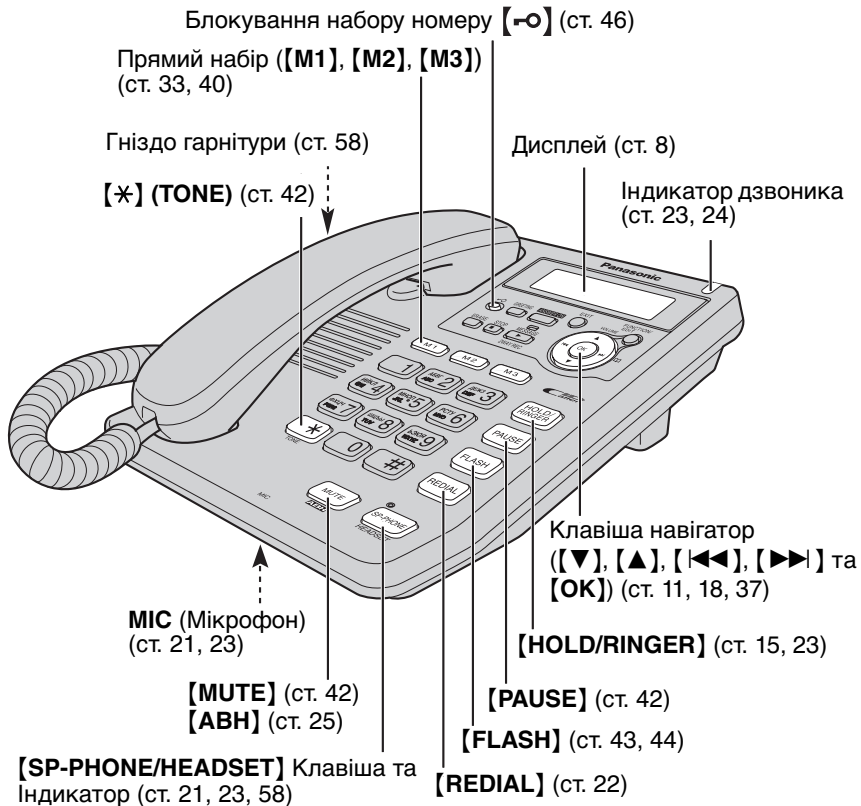

Як користуватися кнопками Навігатор та **[OK]**

Ця кнопка має чотири активні позиції, що позначені стрілками.

- Натискаючи на стрілки **[▲]** та **[▼]**, Ви можете ввійти до списку дзвінків та рухатися по меню функцій, списку дзвінків та телефонній книжці.
- Натискаючи стрілки **[◀◀]** та **[▶▶]**, Ви можете:
 - ввійти до телефонної книжки.
 - пересувати курсор під час редагування.
 - повторити або пропустити повідомлення під час програвання.
- Кнопка **[OK]** потрібна для вибору та підтвердження вибору в меню.



В цій інструкції позиції кнопки навігатор позначаються стрілками **[▼]**, **[▲]**, **[◀◀]**, **[▶▶]** та **[OK]**.

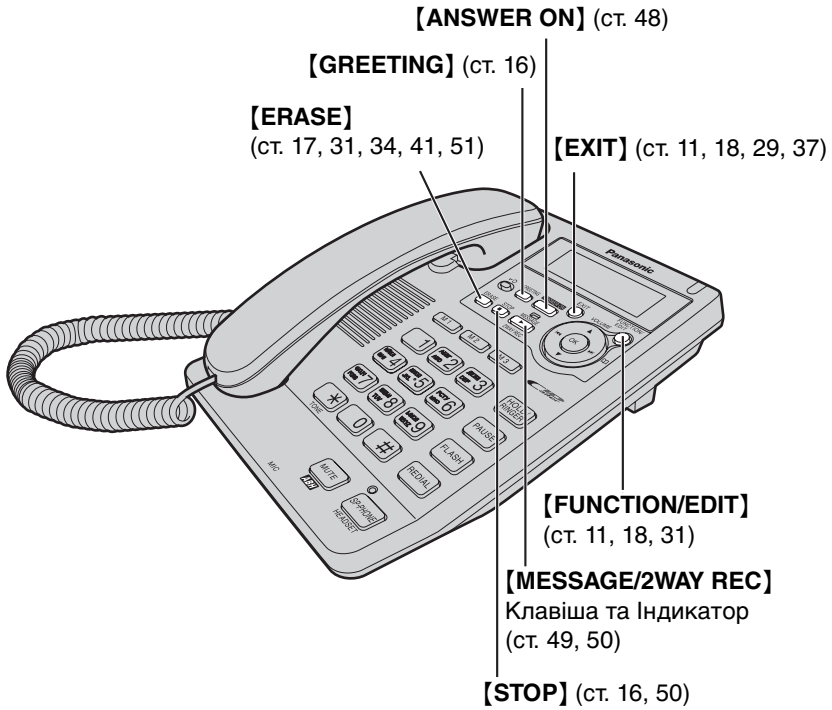

Дисплей



(Тут показані усі можливі символи дисплея.)

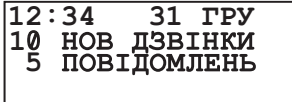

В той час, коли слухавка знаходиться на важелі, адаптер змінного струму підключений та вогник індикатора SP-PHONE/HEADSET не горить, дисплей показує поточний час та дату, кількість нових дзвінків що надійшли, та кількість записаних повідомлень.



“⌘” Якщо цей символ на дисплеї блимає, то годинник потребує налаштування (ст. 12, 13).

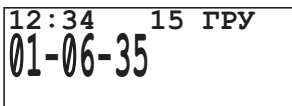

Під час розмови, на дисплеї відображується її тривалість (Наприклад: 1 година, 6 хвилин та 35 секунд).



Наведено дисплей, що показує список дзвінків, які надійшли.

В цьому режимі дисплей показує:

— номер телефону, що дзвонив до Вас,

— час та дату останнього дзвінка

(Наприклад: 24 листопада, 11:50).

☎ : Установлено режим блокування набору (ст. 46).

📖 : Пристрій увійде до телефонної книжки (ст. 35).

🎵 : Пристрій програв музику для абонента впродовж утримання виклику (ст. 43).

🔇 : **[MUTE]** було натиснуто під час розмови (ст. 42).

🔕 : Звук дзвінка вимкнено (ст. 15).

📞 : **[REDIAL]** було натиснуто, поки слухавка знаходилася на важелі та індикатор SP-PHONE/HEADSET не горить (ст. 22).

ABN : Натисніть клавішу **[ABN]**, щоб отримати інформацію про абонента (тільки для передплатників ABN) (ст. 26).

⏸ : Було натиснуто **[PAUSE]** під час набору або запису номера.

🔔 : було натиснуто кнопку **[FLASH]** під час запису номера до пам'яті.

Підключення телефонної слухавки/Адаптер змінного струму/Шнур телефонної лінії

Після з'єднання підніміть слухавку для перевірки наявності постійного сигналу.

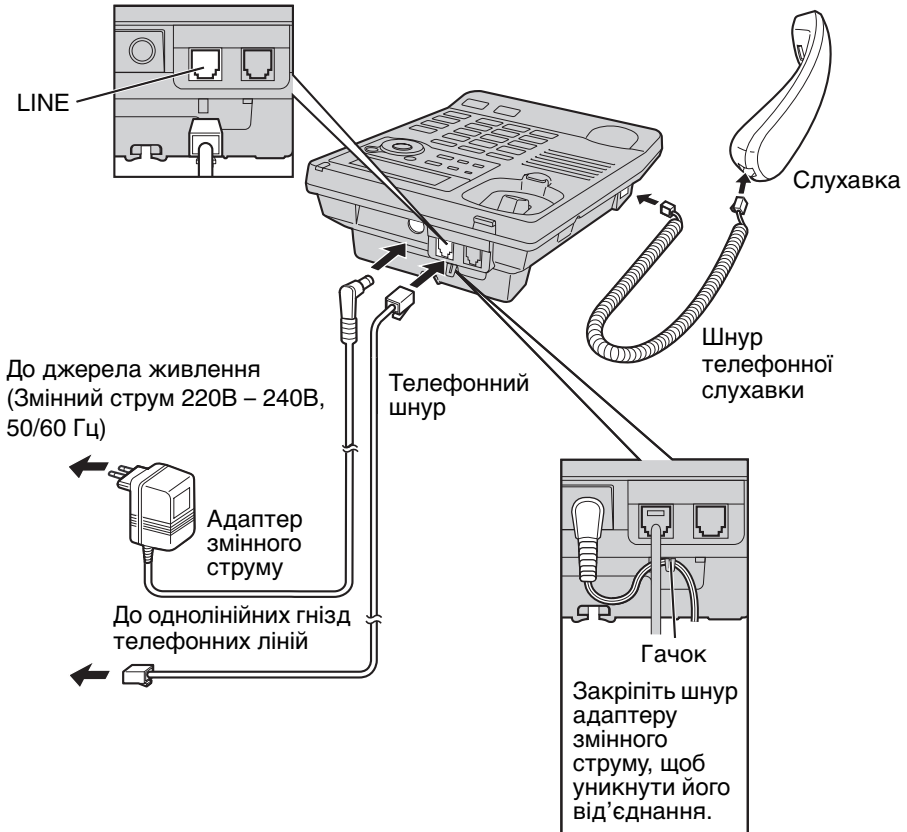

- ВИКОРИСТОВУЙТЕ ТІЛЬКИ З АДАПТОРОМ ЗМІННОГО СТРУМУ Panasonic PQLV207CE.
- Використовуйте тільки слухавку Panasonic для KX-TS2570UAW або KX-TS2570UAB.
- Адаптер змінного струму повинен бути постійно приєднаним. (Під час експлуатації нормально, якщо адаптер відчувається теплим на дотик.)
- Якщо Ваш пристрій під'єднано до офісної (установчо-виробничої) АТС, яка не підтримує послугу Caller ID, Ви не зможете користуватися цією послугою.

Якщо ви передплатили послугу DSL

- Будь ласка, під'єднайте шумовий фільтр (звертайтеся до свого постачальника DSL) до телефонної лінії між базовим пристроєм та гніздом телефонної лінії, якщо наступне має місце:
 - Чутно шум під час розмов.
 - Послуга Caller ID (ст. 24) не працює коректно.

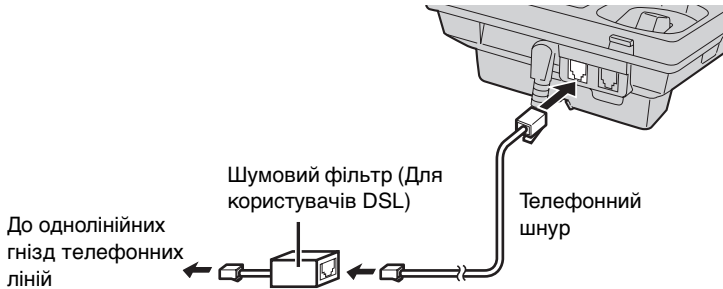

Підключення додаткового обладнання

Якщо Ви підключаєте якийсь зовнішній комунікаційний пристрій (комп'ютер, модем, факс.) до телефонної лінії, Ви можете підключити такий пристрій через цей телефон з використанням DATA-гнізда.

Після підключення слухавки, адаптера змінного струму та телефонного шнура (ст. 9), під'єднайте шнур телефонної лінії комунікаційного пристрою до DATA-гнізда.

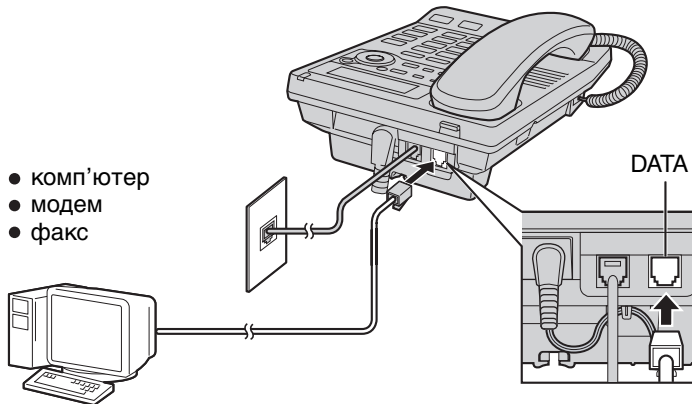

- Перед початком роботи з телефоном (розмова, записування телефонних номерів до пам'яті та ін.) слід упевнитися у тому, що комунікаційний пристрій не використовує телефонної лінії, інакше цей комунікаційний пристрій може працювати некоректно.

Загальна інформація по програмуванню

Ви можете запрограмувати вказані нижче функції. На схемі зображені вказівки по програмуванню. Додаткову інформацію по функціях ви знайдете на відповідних сторінках.

Слід упевнитися, що слухавка лежить на важелі, адаптер змінного струму підключений до мережі, а вогник індикатора SP-PHONE/HEADSET не горить.

Натисніть **[FUNCTION/EDIT]**.

<Меню функцій>*

ЗБЕРЕГ ЗАП КН ?	Занесення імен і телефонних номерів до пам'яті (ст. 35, 40).
ЗБЕР М1, М2, М3 ?	
ПРОГРАМА ?	
ВСТАН. АВТОВІДП?...	Щоб запрограмувати функції автовідповідача (ст. 18).
АВН ?	Щоб вибрати меню АВН (ст. 25).
ВСТАНОВ ГОДИН ?...	Щоб встановити час та дату (ст. 12).
ЗМІНИТИ МОВУ ?	Щоб вибрати мову дисплею (ст. 13).

Дійдіть до "ПРОГРАМА ?" натисканнями **[▼]** або **[▲]** та натисніть **[OK]** (Клавіша "ТАК").

<Меню функцій>*

ЗМІНИТИ ПАРОЛЬ ?...	Зміна пароля для блокування набору та заборони дзвінків (ст. 45).
ЗАБОРОН ДЗВІНК ?...	Щоб налаштувати функцію обмеження викликів (ст. 47).
ВСТАН ТРИВ ФЛЕШ?...	Встановлення тривалості сигналу флеш (ст. 44).
ВСТ РЕЖ НАБОРУ ?...	Вибір режиму набору номера (ст. 14).
КОНТРАСТ РКД ?	Встановлення рівню контрастності РК дисплею (ст. 14).
ВСТ МУЗ НА УТР ?...	Щоб встановити музику під час утримання виклику (ст. 43).
ВСТАНОВИТИ ЧАС ?...	Щоб вибрати автоматичне встановлення часу (ст. 15).

Під час програмування

* Щоб вибрати необхідну функцію, рухайтесь по меню натисканням **[▼]** чи **[▲]**. Тоді натисніть **[OK]** для переходу на наступний крок програмування.

- "-----" позначає кінець меню функцій.
- Ви можете вийти з режиму програмування у будь-який час, натиснувши кнопку **[EXIT]**.
- Якщо Ви не натискаєте жодної кнопки протягом 60 секунд, телефон сам вийде з режиму програмування.

Час та дата

Ви можете встановити AM/PM або 24-годинний формат часу програмуванням.

Позначка часу/дати:

При відтворенні синтезований голос повідомляє час та дату запису кожного повідомлення.

Слід упевнитися, що слухавка лежить на важелі, адаптер змінного струму підключений до мережі, а вогник індикатору SP-PHONE/HEADSET не горить.

1 Натисніть **[FUNCTION/EDIT]**.

2 Дійдіть до “ВСТАНОВ ГОДИН ?” натисканнями **[▼]** або **[▲]** та натисніть **[OK]** (Клавіша “ТАК”).

3 Натисніть **[OK]** (Клавіша “НАСТУПНИЙ”).
Введіть поточний рік.
(Наприклад: Щоб встановити 2006, введіть “06”.)

- Ви можете встановити рік від 2000 до 2099.

УВЕДІТЬ РІК
2006
▼▲ [OK]=НАСТ

4 Натисніть **[OK]** (Клавіша “НАСТУПНИЙ”).

5 Уведіть поточний час (години й хвилини) у вигляді 4-значного числа.
(Наприклад: Щоб установити 9:30 введіть “0930”.)

- Для установки AM/PM: Введіть число від 0100 до 1259.
- Для 24-годинного формату часу: Введіть число від 0000 до 2359.

УВЕДІТЬ ЧАС
09:30
▼▲ [OK]=НАСТ

6 Натисніть **[OK]** (Клавіша “НАСТУПНИЙ”).

- Якщо ввести номер 0000 та 0059 або 1300 та 2359, автоматично буде встановлений час у 24-годинному форматі. Перейдіть до кроку 9.

#=AM/PM/24ГОДИН
24ГОДИН
▼▲ [OK]=НАСТ

7 Натисніть **[#]** щоб вибрати “AM”, “PM” або 24-годинний формат часу.

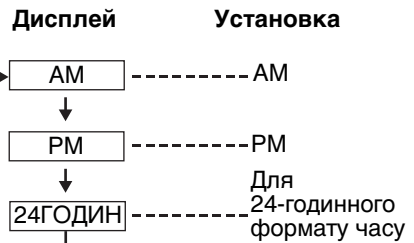

- Кожного разу, як Ви натискатимете **[#]**, ваш вибір буде відображатися на дисплеї.

8 Натисніть **[OK]** (Клавіша “НАСТУПНИЙ”).

9 Введіть поточну дату та місяць за допомогою 4-значного числа.
(Наприклад: Щоб встановити Груд. 27, введіть “2712”.)

УВЕДІТЬ ДЕНЬ.МІС
27.12
▲ [OK]=ЗБЕР

10 Натисніть **[OK]** (Клавіша “**ЗБЕРЕЖЕННЯ**”).

- Пролунає довгий звуковий сигнал.
- Годинник почне працювати.
- Індикація повернеться до вигляду, як у кроці 2. Для виходу з режиму програмування натисніть **[EXIT]** або зачекайте 60 секунд.

- Ви можете повернутися до попереднього дисплею, натиснувши **[▲]**, під час встановлення часу та дати (кроки з 3 до 9).
- Якщо під час введення часу та дати Ви почуєте 3 гудки, то час або дата введені невірно. Введіть вірний час та дату.

При перебоях в електропостачанні блимає символ “☹”. Виконайте повторне встановлення часу та дати.

Для користувачів послуги Caller ID (ст. 24)

На випадок, якщо разом з послугою Caller ID наявна послуга індикації часу:

- Надання інформації про абонента переустановлює годинник після дзвінка, якщо встановлений на ньому час та/або дата є неправильними та функція встановлення годинника увімкнена (ON) (ст. 15). Однак, якщо час та дата завчасно не налаштовані, надання інформації про абонента не викличе встановлення годинника.

Мова дисплею

Ви можете вибрати мову індикації між “Українська”, “Англійська”, та “Російську”.

За замовчанням Ваш телефон встановлено на “Українську”.

Слід упевнитися, що слухавка лежить на важелі, адаптер змінного струму підключений до мережі, а вогник індикатору SP-PHONE/HEADSET не горить.

1 Натисніть **[FUNCTION/EDIT]**.

2 Натисніть **[▼]** або **[▲]**, щоб вибрати “**ЗМІНИТИ МОВУ ?**”.

3 Натисніть **[OK]** (Клавіша “**ТАК**”).

4 Виберіть “**УКРАЇНЬСЬКА**”, “**English**” або “**РУССКИЙ**” натискаючи **[▼]** чи **[▲]** (Наприклад: встановлено “**English**”).

<p>МОВА : English ▼▲ [OK]=ЗБЕР</p>

5 Натисніть **[OK]** (Клавіша “**ЗБЕРЕЖЕННЯ**”).

- Пролунає довгий звуковий сигнал.
- Індикація повернеться до вигляду, як у кроці 2. Для виходу з режиму програмування натисніть **[EXIT]** або зачекайте 60 секунд.

- Ви можете вийти з режиму програмування у будь-який час, натиснувши кнопку **[EXIT]**.

Режим набору номера

Якщо у Вашій телефонній мережі використовується тональний набір, то треба встановити “ТОН”. Якщо використовується телефонна мережа з імпульсним набором, то слід вибрати “ПУЛЬС”.

Слід упевнитися, що слухавка лежить на важелі, адаптер змінного струму підключений до мережі, а вогник індикатору SP-PHONE/HEADSET не горить.

- 1 Натисніть **[FUNCTION/EDIT]**.
- 2 Дійдіть до “ПРОГРАМА ?” натисканнями **[▼]** або **[▲]** та натисніть **[OK]** (Клавіша “ТАК”).
- 3 Дійдіть до “ВСТ РЕЖ НАБОРУ ?” натисканнями **[▼]** або **[▲]** та натисніть **[OK]** (Клавіша “ТАК”).
- 4 Виберіть “ІМПУЛЬС” або “ТОН” натисканням **[▼]** або **[▲]**.
(Наприклад: встановлено “ІМПУЛЬС”).

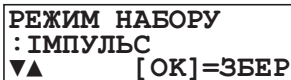

РЕЖИМ НАБОРУ
: ІМПУЛЬС
▼▲ [OK]=ЗБЕР

- 5 Натисніть **[OK]** (Клавіша “ЗБЕРЕЖЕННЯ”).
 - Пролунає довгий звуковий сигнал.
 - Індикація повернеться до вигляду, як у кроці 3. Для виходу з режиму програмування натисніть **[EXIT]** або зачекайте 60 секунд.
- Ви можете вийти з режиму програмування у будь-який час, натиснувши кнопку **[EXIT]**.

Контраст РК-дисплея

Ви можете запрограмувати рівень контрасту РКД (рідкокристалічного дисплея) в межах від 1 до 4. Бажаючи зробити індикацію на дисплеї чіткішою, вибирайте більш високі рівні. За замовчанням Ваш телефон встановлено на 2.

Слід упевнитися, що слухавка лежить на важелі, адаптер змінного струму підключений до мережі, а вогник індикатору SP-PHONE/HEADSET не горить.

- 1 Натисніть **[FUNCTION/EDIT]**.
- 2 Дійдіть до “ПРОГРАМА ?” натисканнями **[▼]** або **[▲]** та натисніть **[OK]** (Клавіша “ТАК”).
- 3 Дійдіть до “КОНТРАСТ РКД ?” натисканнями **[▼]** або **[▲]** та натисніть **[OK]** (Клавіша “ТАК”).
 - На дисплеї буде відображена поточна установка.

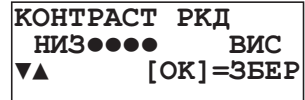

КОНТРАСТ РКД
НИЗ●●●● ВИС
▼▲ [OK]=ЗБЕР

- 4 Виберіть бажаний контраст натисканнями **[▼]** або **[▲]**, потім натисніть **[OK]** (Клавіша “ЗБЕРЕЖЕННЯ”).
 - Пролунає довгий звуковий сигнал.
 - Індикація повернеться до вигляду, як у кроці 3. Для виходу з режиму програмування натисніть **[EXIT]** або зачекайте 60 секунд.
- Ви можете вийти з режиму програмування у будь-який час, натиснувши кнопку **[EXIT]**.

Гучність дзвоника

Слід впевнитися, що адаптер змінного струму підключений, а телефоном не користуються.

Щоб вибрати високу гучність (HIGH) (встановлюється на заводі), середню (MID) чи низьку (LOW), натисніть [HOLD/RINGER].

- Під час кожного натискання на кнопку гучність дзвінка змінюється, та звучить дзвінок обраної гучності.

Для відключення дзвінка, натисніть і утримуйте [HOLD/RINGER] поки не пролунає два коротких сигнали.

- З'являється символ "🔕".

Для включення дзвінка, натисніть [HOLD/RINGER].

- Дзвінок буде звучати гучніше.

Встановлення часу (Тільки для користувачів Caller ID)

При використанні цієї функції, установка часу та дати відбудеться автоматично після отримання інформації про абонента. Ви можете обрати автоматичне встановлення часу програмуванням. За замовчанням Ваш телефон встановлено на OFF (вимкнено).

Слід упевнитися, що слухавка лежить на важелі, адаптер змінного струму підключений до мережі, а вогник індикатору SP-PHONE/HEADSET не горить.

- 1** Натисніть [FUNCTION/EDIT].
- 2** Дійдіть до "ПРОГРАМА ?" натисканнями [▼] або [▲] та натисніть [OK] (Клавіша "ТАК").
- 3** Дійдіть до "ВСТАНОВИТИ ЧАС ?" натисканнями [▼] або [▲] та натисніть [OK] (Клавіша "ТАК").
- 4** Виберіть "ВКЛ" або "ВИКЛ" натисканням [▼] або [▲].
- 5** Натисніть [OK] (Клавіша "ЗБЕРЕЖЕННЯ").
 - Пролунає довгий звуковий сигнал.
 - Індикація повернеться до вигляду, як у кроці 3. Для виходу з режиму програмування натисніть [EXIT] або зачекайте 60 секунд.
 - Щоб користуватися цією функцією, попередньо установіть дату та час (ст. 12).

Привітальне повідомлення

Ви можете записати персональне привітальне повідомлення **тривалістю до 1 хвилини**. Якщо привітальне повідомлення не записане, то при прийомі виклику буде відтворюватись одне з двох заздалегідь записаних привітань (ст. 17).

Всі повідомлення (вхідні, і т. д.) зберігаються в пристрої цифрової пам'яті (ст. 17).
Загальний час запису складає близько 15 хвилин.

Ми рекомендуємо вам записати **коротке привітальне повідомлення** (див. приклад на наступній сторінці), щоб оставити більше часу для запису повідомлень, що надходять.

Слід упевнитися, що слухавка лежить на важелі, адаптер змінного струму підключений до мережі, а вогник індикатору SP-PHONE/HEADSET не горить.

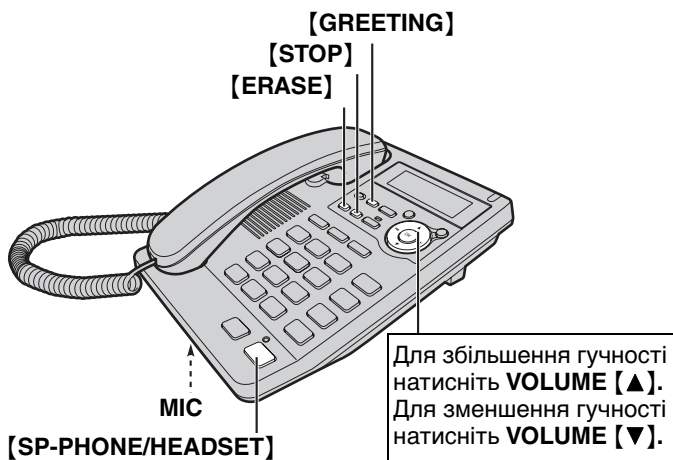

Для запису привітального повідомлення

1 Натисніть та утримуйте **[GREETING]**, поки не почуєте запрошення “Если у Вас есть сообщение, говорите после звукового сигнала”.

- Пролунає довгий звуковий сигнал.

2 Після довгого сигналу, говоріть чітко на відстані близько 20 см від **MIC** (мікрофон).

- Дисплей показуватиме тривалість запису.
- Якщо час запису перевищує 1 хвилину, пристрій автоматично припинить запис.

ЗАПИС ПРИВІТАННЯ
00-30

3 По закінченні, натисніть **[GREETING]**.

- Пролунає довгий звуковий сигнал.
- Телефон автоматично відтворює записане привітання.
- Також Ви можете зупинити запис натисненням **[STOP]**.
- Щоб змінити повідомлення, почніть знову з кроку 1.

ПРОСЛУХ ПРИВІТАН
00-30

Зразок привітального повідомлення

“Здрастуйте, це (ваше ім’я і/або номер). Пробачте, я не можу відповісти на ваш телефонний дзвоник. Будь ласка, залиште повідомлення після звукового сигналу. Дякую.”

- Якщо телефон почне дзвонити під час запису вітального повідомлення, натисніть **[SP-PHONE/HEADSET]** або ж підніміть слухавку для відповіді на дзвінок, що надійшов до Вас. Запис привітання при цьому зупиняється.
Після того, як покладете слухавку, слід почати запис спочатку.

Для перевірки записаного привітання

Натисніть **[GREETING]**.

- Вітальне повідомлення почне відтворюватись.

Для стирання записаного привітального повідомлення

Натисніть **[GREETING]**, після чого натисніть **[ERASE]** під час відтворення запису.

- Апарат буде відповідати на телефонні дзвінки записаним заздалегідь привітанням.

Привітальне повідомлення, записане заздалегідь

Якщо ви не записали привітальне повідомлення (ст. 16) то при прийомі телефонних дзвінків буде відтворюватись одне з двох заздалегідь записаних повідомлень, в залежності від часу запису абонента (ст. 20).

Для перевірки заздалегідь записаного привітання, натисніть [GREETING].

Заздалегідь записане привітання буде відтворюватись наступним чином:

- Якщо час запису встановлено на “1МИНУТА”, “2МИНУТЫ” чи “ЗМИНУТЫ”:

“Здравствуйте, с Вами говорит автоответчик. Оставьте, пожалуйста, Ваше имя и номер телефона после звукового сигнала. Мы Вам перезвоним.”

- Якщо час запису встановлено “ТОЛЬКО ПРИВЕТСТВ”:

“Здравствуйте, с Вами говорит автоответчик. Перезвоните нам, пожалуйста. Спасибо за звонок.”

Дублювання повідомлення за допомогою флеш-пам’яті

Повідомлення зберігаються невизначений час у мікросхемі флеш-пам’яті. Вони не залежать від перебоїв електропостачання. Всі повідомлення зберігаються доти, поки ви не зітрете їх.

Програмування автовідповідача

Ви можете запрограмувати вказані нижче функції. На схемі зображені вказівки по програмуванню. Додаткову інформацію по функціях ви знайдете на відповідних сторінках.

Слід упевнитися, що слухавка лежить на важелі, адаптер змінного струму підключений до мережі, а вогник індикатора SP-PHONE/HEADSET не горить.

Натисніть **[FUNCTION/EDIT]**.



Дійдіть до “ВСТАН. АВТОВІДП?” натисканнями **[▼]** або **[▲]** та натисніть **[OK]** (Клавіша “ТАК”).



<Меню функцій>*

КОД ВІДДАЛ КЕРУВ	Для встановлення дистанційного коду (ст. 53).
КІЛ_ТЬ ДЗВІНКІВ	Для вибору кількості дзвінків (ст. 19).
ЧАС ЗАПИСУ ПОВІД	Для вибору тривалості запису абонента (ст. 20).
ФІЛЬТР ВИКЛИКУ	Щоб налаштувати функцію індикатора виклику (ст. 20).

Під час програмування

* Щоб вибрати необхідну функцію, рухайтесь по меню натисканням **[▼]** чи **[▲]**. Тоді натисніть **[OK]** (Клавіша “ТАК”) для переходу на наступний крок програмування.

- “-----” позначає кінець меню функцій.
- Ви можете вийти з режиму програмування у будь-який час, натиснувши кнопку **[EXIT]**.
- Якщо Ви не натискаєте жодної кнопки протягом 60 секунд, телефон сам вийде з режиму програмування.

Кількість дзвінків перед автовідповіддю

Ви можете вибрати кількість дзвінків апарату перед тим, як автовідповідач відповість на виклик, починаючи з "2" до "7" або "ЗБЕРЕЖ. ВИТРАТ*". За замовчанням Ваш телефон встановлено на "4".

Слід упевнитися, що слухавка лежить на важелі, адаптер змінного струму підключений до мережі, а вогник індикатору SP-PHONE/HEADSET не горить.

- 1** Натисніть **[FUNCTION/EDIT]**.
- 2** Дійдіть до "ВСТАН. АВТОВІДП?" натисканнями **[▼]** або **[▲]** та натисніть **[OK]** (Клавiша "ТАК").
- 3** Натисніть **[▼]** або **[▲]**, щоб вибрати "КІЛ_ТЬ ДЗВІНКІВ".
- 4** Натисніть **[OK]** (Клавiша "ТАК").
 - На дисплеї буде відображена поточна установка.

КІЛ_ТЬ ДЗВІНКІВ : 4 ▼▲ [OK]=ЗБЕР
--

- 5** Виберіть кількість дзвінків натисканням **[▼]** чи **[▲]**.
 - Також Ви можете вибрати кількість дзвінків натисканням кнопок набору номеру від **[2]** до **[7]** чи **[0]** ("ЗБЕРЕЖ. ВИТРАТ*").

6

Натисніть **[OK]** (Клавiша "ЗБЕРЕЖЕННЯ").

- Пролунає довгий звуковий сигнал.
- Індикація повернеться до вигляду, як у кроці 3. Для виходу з режиму програмування натисніть **[EXIT]** або зачекайте 60 секунд.

- Ви можете вийти з режиму програмування у будь-який час, натиснувши кнопку **[EXIT]**.

* ЗБЕРЕЖ. ВИТРАТ

Коли ви дзвоните на апарат з телефону, на якому встановлено тональний режим:

Якщо телефон відповість після 2-го дзвінка, це означає наявність щонайменше одного нового повідомлення.

Якщо телефон відповість після 5-го дзвінка, нових повідомлень немає.

Тобто Ви можете повісити слухавку, почувши 4-й дзвінок.

Це зекономить ваші витрати на сплату телефонного дзвінка.

Час запису дзвінка що надходить

Ви можете вибрати час для запису дзвінків, що надходять, “1МИНУТА”, “2МИНУТЫ”, “ЗМИНУТЫ” чи “ТОЛЬКО ПРИВЕТСТВ”. За замовчанням Ваш телефон встановлено на “ЗМИНУТЫ”.

Слід упевнитися, що слухавка лежить на важелі, адаптер змінного струму підключений до мережі, а вогник індикатору SP-PHONE/HEADSET не горить.

- 1 Натисніть **[FUNCTION/EDIT]**.
- 2 Дійдіть до “ВСТАН. АВТОВІДП?” натисканнями **[▼]** або **[▲]** та натисніть **[OK]** (Клавіша “ТАК”).
- 3 Дійдіть до “ЧАС ЗАПISУ ПОВІД” натисканнями **[▼]** або **[▲]** та натисніть **[OK]** (Клавіша “ТАК”).
 - На дисплеї буде відображена поточна установка.
- 4 Виберіть час запису натисканням **[▼]** чи **[▲]**.
 - Також Ви можете вибрати час запису натисканням кнопок набору номеру **[1]** (“1МИНУТА”), **[2]** (“2МИНУТЫ”), **[3]** (“ЗМИНУТЫ”) чи **[0]** (“ТОЛЬКО ПРИВЕТСТВ”).
- 5 Натисніть **[OK]** (Клавіша “ЗБЕРЕЖЕННЯ”).
 - Пролунає довгий звуковий сигнал.
 - Індикація повернеться до вигляду, як у кроці 3. Для виходу з режиму програмування натисніть **[EXIT]** або зачекайте 60 секунд.

- Ви можете вийти з режиму програмування у будь-який час, натиснувши кнопку **[EXIT]**.

Якщо ви виберете “ТІЛЬКИ ПРИВІТАН”, апарат відповість на виклик привітальним повідомленням, а потім дасть відбій. Апарат не буде записувати вхідні повідомлення.

Перегляд викликів

Під час того, як абонент залишає повідомлення, Ви можете чути його через гучномовець на пристрої. Ця функція за замовчанням увімкнена на Вашому телефоні.

Слід упевнитися, що слухавка лежить на важелі, адаптер змінного струму підключений до мережі, а вогник індикатору SP-PHONE/HEADSET не горить.

- 1 Натисніть **[FUNCTION/EDIT]**.
- 2 Дійдіть до “ВСТАН. АВТОВІДП?” натисканнями **[▼]** або **[▲]** та натисніть **[OK]** (Клавіша “ТАК”).
- 3 Дійдіть до “ФІЛЬТР ВИКЛИКУ” натисканнями **[▼]** або **[▲]** та натисніть **[OK]** (Клавіша “ТАК”).
- 4 Виберіть “вкл” або “викл” натисканням **[▼]** або **[▲]** та натисніть **[OK]** (Клавіша “ЗБЕРЕЖЕННЯ”).
 - Пролунає довгий звуковий сигнал.
 - Індикація повернеться до вигляду, як у кроці 3. Для виходу з режиму програмування натисніть **[EXIT]** або зачекайте 60 секунд.

Як телефонувати

Ви можете зробити виклик просто піднявши слухавку. Щоб закінчити виклик, покладіть слухавку на важіль.

Використання спікерфону

1 Натисніть **[SP-PHONE/HEADSET]**, потім наберіть номер.

АБО

Наберіть телефонний номер, потім натисніть **[SP-PHONE/HEADSET]**.

- Індикатор засвітиться.
- На дисплеї буде показано номер, що ви набрали.
- За кілька секунд на індикаторі з'явиться лічильник тривалості розмови.
- Якщо Ви набрали невірний номер, покладіть слухавку та почніть спочатку з 1 кроку.

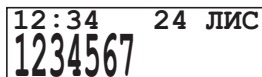

12:34 24 ЛИС
1234567

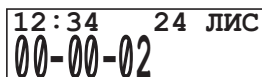

12:34 24 ЛИС
00-00-02

2 Коли інша сторона відповість, говоріть в **МІС** (мікрофон).

3 Щоб скінчити розмову, натисніть **[SP-PHONE/HEADSET]**.

- Індикатор поступово гасне.
- Через декілька секунд дисплей зміниться.

Під час використання спікерфону

Щоб досягти кращих результатів, зверніть увагу на наступні рекомендації:

- Розмовляйте в тихій кімнаті, не перебиваючи співрозмовника.
- Якщо співрозмовник чує Вас з труднощами, натисніть **VOLUME [▼]** для зниження гучності гучномовця.
- Ви можете перейти до розмови у слухавку, піднявши її. Щоб поновити розмову через гучномовець, натисніть **[SP-PHONE/HEADSET]**.

Передзвонювання за останнім набраним номером

Використання слухавки: Підніміть слухавку ➔ Натисніть **[REDIAL]**.
АБО

Натисніть **[REDIAL]** ➔ Підніміть слухавку.

Використання спікерфону: Натисніть **[SP-PHONE/HEADSET]** ➔ Натисніть **[REDIAL]**.

АБО

Натисніть **[REDIAL]** ➔ Натисніть **[SP-PHONE/HEADSET]**.

Автоматичний перенабір:

Якщо лінія зайнята, то з використанням гучномовця чи слухавки Ваш телефон здатний перенабирати останній набраний номер до 4 разів. Під час очікування перенабору на дисплеї висвітлюється напис “**ОЧІК ПЕРЕНАБОРУ**”, та блимає індикатор SP-PHONE/HEADSET. Під час перенабору, заглушення розмов з вашого боку автоматично увімкнеться.

- Автоматичний перенабір вимикається, якщо натиснути **[FLASH]**.
- Якщо заглушення розмови не вимкнулось після того, як Ви додзвонилися, натисніть **[MUTE]**.

Перенабір з використанням списку перенабору (Пам'яті перенабору)

Останні 20 набраних телефонних номерів записуються до списку перенабору.

1 Натисніть **[REDIAL]**.

- Останній номер набрано та “**●●**” відображається на дисплеї.
- Якщо номер, що набирається, записаний до телефонної книжки або пам'яті прямого набору, ім'я також відобразиться на дисплеї.

2 Натисканням **[▼]** або **[▲]** оберіть необхідний дзвінок.

- Ви можете також просуватися по списку натисканнями **[REDIAL]**.
- Для виходу зі списку, натисніть **[EXIT]**.

3 Підніміть слухавку або натисніть **[SP-PHONE/HEADSET]**.

- Для видалення номера, повторіть кроки 1 та 2 та натисніть **[ERASE]**.
- Якщо “**НЕМАЄ ЗАПИСІВ**” (немає записаних номерів) відображається на дисплеї, список порожній.

Щоб встановити гучність слухавки (4 рівня) або гучномовця (8 рівнів)

Щоб збільшити рівень гучності, натисніть **VOLUME [▲]**. Щоб зменшити рівень гучності, натисніть **VOLUME [▼]**.

Наприклад: рівень гучності слухавки: 2

Наприклад: рівень гучності гучномовця: 3

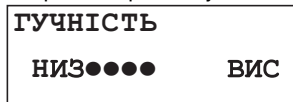

“●●” показує один рівень.

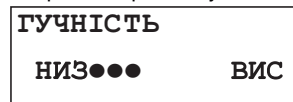

“●” показує один рівень.

- Протягом декількох секунд на дисплеї буде показаний рівень гучності.

Щоб поставити виклик на утримання

Натисніть **[HOLD/RINGER]** під час розмови.

- Індикатор SP-PHONE/HEADSET заблимає.
- Якщо Ви використовували слухавку. Можете покласти її на важіль.
- Під час паузи Ваш співрозмовник буде чути музику. Щоб відключити музику, див. ст. 43.

Щоб відмінити утримання

Якщо слухавка знаходиться на важелі, підніміть слухавку.

Якщо слухавка не лежить на важелі, натисніть **[HOLD/RINGER]**.

Якщо використовується спікерфон, натисніть **[SP-PHONE/HEADSET]**.

- Якщо інший телефон також під'єднано до цієї лінії, Ви можете скінчити утримання, піднявши його слухавку.

Відповідь на дзвінок

Коли Вам дзвонять, чути дзвінок, індикатор RINGER починає швидко блимати, а на дисплеї з'являється повідомлення “**ВХІДНИЙ ДЗВІНОК**”. На дзвінок Ви можете відповісти, просто знявши слухавку. Якщо Ви передплатили послугу Caller ID, то інформація про абонента буде відображатися на дисплеї, коли пристрій буде дзвонити (ст. 24).

Використання спікерфону

1 Натисніть **[SP-PHONE/HEADSET]**.

- Індикатор засвітиться.

2 Говоріть в **MIC** (мікрофон).

3 Щоб скінчити розмову, натисніть **[SP-PHONE/HEADSET]**.

- Індикатор поступово гасне.

- Якщо гучність дзвінка встановлена на OFF (вимкнено) (ст. 15), то пристрій не буде дзвонити.
- Індикатор дзвоника (RINGER) буде блимати, коли
 - телефонний номер було набрано в Імпульсному режимі або
 - хтось підняв чи утримує інший телефон, під'єднаний до цієї ж лінії.Це нормально.

Функція ідентифікації абонента (ABN та Caller ID)

Послуга Caller ID є послугою Вашої телефонної компанії і Ви зможете користуватися нею тільки після того, як замовите.

Цей телефон розпізнає обидва стандарти Caller ID та ABN, одна відомий як Автоматичний Визначник Номеру.

У більшості країн СНД використовується стандарт ABN. Для послуги ABN необхідно зробити деякі додаткові установки.

Цей телефон також підтримує послугу Caller ID декількох стандартів. На фабриці встановлюється послуга ABN. Деякі новітні стандарти базуються на новій європейській системі. Для вибору нової європейської системи, будь ласка, зверніться до "Режиму Caller ID" (ст. 25). Використовуючи список, Ви можете автоматично передзвонити абоненту. Ви можете переписати номери абонента, що дзвонив, зі списку викликів до пам'яті Телефонної книги. Пристрій може записати інформацію щодо 50 вхідних викликів, включаючи час та дату отриманого виклику, до списку дзвінків. Інформація зберігається у списку дзвінків, включаючи час та дату прийому дзвінка, а також кількість разів, коли було зроблено дзвінки. У цьому списку інформацію розміщено починаючи з найостаннішого і до найдавнішого дзвінка. Коли надходить 51-й дзвінок, найдавніший дзвінок витирається.

Використовуючи список, Ви можете автоматично передзвонити. Ви можете записати телефон абонента зі списку абонентів до телефонної книжки або до пам'яті прямого набору.

Як показується інформація під час надходження дзвінка

Коли телефон дзвонить, дисплей показує номер телефону, з якого до Вас дзвонять.*

- Після Вашої відповіді дисплей покаже тривалість дзвінка.

1114447



Коли телефон дзвонить, індикатор дзвінка (RINGER) швидко блимає.

*Відображення імен та номерів на дисплеї

Якщо Ви отримали виклик від когось, чий номер вже занесено до телефонної книжки або пам'яті прямого набору, на дисплеї відобразиться ім'я абонента.

- Для користування цією функцією, імена та телефонні номери повинні бути записані до телефонної книги або пам'яті прямого набору (ст. 35, 40).
- Інформація про абонента не буде відображатися на дисплеї у наступних випадках:
 - Якщо абонент телефонує з району, де послуга ідентифікації абонента не надається, дисплей покаже "НОМЕР НЕ ВИЗНАЧ".
 - Якщо абонент запросив, щоб його інформація не відображалася, дисплей покаже "СЕКРЕТНИЙ НОМЕР".
 - Якщо міжміський/міжнародний дзвінок отримується та ім'я абонента та/або номер не може бути визначений, дисплей покаже "МІЖМІСЬКИЙ ДЗВ".
- Якщо Ваш пристрій підключено до офісної (установчо-виробничої) АТС, яка не підтримує послугу Caller ID, Ви не зможете користуватися цією послугою.
- Якщо Ви отримали виклик з інформацією про абонента під час перегляду списку дзвінків, списку перенабору, телефонної книжки або пам'яті прямого набору, під час програмування або під час програвання повідомлення, інформація про абонента може не відобразитися.
- Якщо у Вашій місцевості доступна послуга відображення імен та часу/дати дзвінку, на дисплеї будуть відображатися імена абонентів та час/дата дзвінків, що отримані. Будь ласка, зверніться за інформацією до Вашої телефонної компанії.

ЖЕНЯ
1114447

Загальні вказівки щодо програмування

Ви можете програмувати наступні функції. На дисплеї будуть відображатися вказівки. Див. відповідні сторінки інструкції для роз'яснення подробиць кожної функції.

Слід упевнитися, що слухавка лежить на важелі, адаптер змінного струму підключений до мережі, а вогник індикатору SP-PHONE/HEADSET не горить.

Натисніть **[FUNCTION/EDIT]**.

Дійдіть до "ABN ?" натисканнями **[▼]** або **[▲]** та натисніть **[OK]** (Клавіша "ТАК").

<Меню функцій>*

РЕЖИМ ?	Для вибору режиму Caller ID (ст. 25).
КІЛ-ТЬ ЦИФР ?	Для вибору кількості цифр, що відобразатимуться на дисплеї (ст. 26).
КІЛ-ТЬ ЗАПИТ. ?	Для вибору кількості сигналів запиту (ст. 27).
ТРИВ. СИГ.ЗАП. ?	Для вибору тривалості сигналів запиту (ст. 27).
ЗАТРИМ. МІЖ СИГ?	Для вибору довжини затримки сигналів запиту (ст. 28).
ЗАТРИМ. 1-ГО ЗАП?	Для вибору часу між сигналами запиту (ст. 28).

Під час програмування

* Для вибору необхідної функції, рухайтесь по меню натисканнями **[▼]** чи **[▲]**. Потім натисніть **[OK]** для переходу на наступного кроку.

- Права стрілка **[▶▶]** також використовується для вибору та підтвердження пункту меню.
- Ви можете вийти з режиму програмування в будь-який час натисканням **[EXIT]**.
- Якщо Ви не натискаєте жодної кнопки протягом 60 секунд, телефон сам вийде з режиму програмування.

Вибір режиму ідентифікації абонента (ABN та Caller ID)

Встановіть режим ідентифікації абонента, що використовується вашим постачальником послуг (ст. 25). Проконсультуйтеся з Вашим постачальником. Доступні 3 режими: "вкл. ABN", "викл. ABN" і "вкл. Caller ID". За замовчанням Ваш телефон встановлено на ABN.

- 1 Натисніть **[FUNCTION/EDIT]**.
- 2 Натисніть **[▼]** або **[▲]**, щоб вибрати "ABN ?".
- 3 Натисніть **[OK]** (Клавіша "ТАК"). Виберіть "РЕЖИМ ?" натискаючи **[▼]** або **[▲]**.
- 4 Натисніть **[OK]** (Клавіша "ТАК").

РЕЖИМ	
: ВКЛ. ABN	
▼▲	[OK] = ЗБЕР

- 5 Виберіть "вкл. ABN", "викл. ABN" або "вкл. Caller ID" натискаючи **[▼]** або **[▲]**.
- 6 Натисніть **[OK]** (Клавіша "ЗБЕРЕЖЕННЯ").
 - Пролунає довгий звуковий сигнал.
 - Індикація повернеться до вигляду, як у кроці 3. Для виходу з режиму програмування натисніть **[EXIT]** або зачекайте 60 секунд.

Як отримати інформацію про абонента

Користувачі ABN;

Під час зовнішнього виклику, натисніть **[ABN]**, щоб отримати інформацію про абонента.

Щоб відповісти на виклик після отримання інформації про абонента, підніміть слухавку. Щоб відповісти на виклик та отримати інформацію про абонента одночасно, не натискайте **[ABN]** перед тим, як підняти слухавку **[ABN]**.

Користувачі Caller ID;

Під час зовнішнього виклику, інформація отримується автоматично; Вам непотрібно натискати ніякі клавіші. Для того, щоб відповісти на дзвінок після отримання інформації про абонента, підніміть слухавку.

Пропущені дзвінки

Тільки для користувачів ABN;

Якщо клавіша **[ABN]** натиснута для отримання інформації про абонента, але Ви не відповіли на дзвінок, пристрій буде вважати цей дзвінок пропущеним. Але, якщо клавіша **[ABN]** не натиснута, пристрій не буде вважати дзвінок пропущеним.

Вибір кількості цифр для відображення

Ви можете вибрати кількість цифр телефонного номера, які будуть відображатися. Щоб номер відображався правильно, цю установку потрібно визначити відповідно до довжини телефонного номера, що використовується у Вашій місцевій АТС, наприклад, 7 цифр для Києва.

- 1 Натисніть **[FUNCTION/EDIT]**.
- 2 Натисніть **[▼]** або **[▲]**, щоб вибрати "ABN ?".
- 3 Натисніть **[OK]** (Клавіша "ТАК"). Виберіть "КІЛ-ТЬ ЦИФР ?" натисканням **[▼]** або **[▲]**.
- 4 Натисніть **[OK]** (Клавіша "ТАК").

КІЛ-ТЬ ЦИФР : 7 ЦИФР ▼▲ [OK] = ЗБЕР

- 5 Виберіть необхідну установку (від 4 до 7), потім натисніть **[OK]** (Клавіша "ЗБЕРЕЖЕННЯ").
 - Пролунає довгий звуковий сигнал.
 - Індикація повернеться до вигляду, як у кроці 3. Для виходу з режиму програмування натисніть **[EXIT]** або зачекайте 60 секунд.
- Можуть бути випадки, коли інформація про абонента не надсилається на АТС, а також коли номер абонента відображається неправильно.

Вибір кількості сигналів запиту

Ви можете встановити кількість сигналів запиту, якщо інформація про абонента не відображається належним чином. За замовчанням Ваш телефон встановлено на 3.

- 1 Натисніть **[FUNCTION/EDIT]**.
- 2 Натисніть **[▼]** або **[▲]**, щоб вибрати "АВН ?".
- 3 Натисніть **[OK]** (Клавіша "ТАК"). Виберіть "КІЛ-ТЬ ЗАПИТ. ?" натискаючи **[▼]** або **[▲]**.
- 4 Натисніть **[OK]** (Клавіша "ТАК").

КІЛ-ТЬ ЗАПИТ.
: 3 РАЗИ
▼▲ [OK]=ЗБЕР

- 5 Встановіть кількість сигналів запиту (від 1 до 5) натискаючи **[▼]** або **[▲]** потім натисніть **[OK]** (Клавіша "ЗБЕРЕЖЕННЯ") ю.
 - Пролунає довгий звуковий сигнал.
 - Індикація повернеться до вигляду, як у кроці 3. Для виходу з режиму програмування натисніть **[EXIT]** або зачекайте 60 секунд.

Вибір тривалості сигналів запиту

Ви можете встановити також тривалість сигналів запиту, якщо інформація про абонента не відображається належним чином. За замовчанням Ваш телефон встановлено на 140 мс.

- 1 Натисніть **[FUNCTION/EDIT]**.
- 2 Дійдіть до натисканнями **[▼]** чи **[▲]**, щоб вибрати "АВН ?".
- 3 Натисніть **[OK]** (Клавіша "ТАК"). Виберіть "ТРИВ. СИГ.ЗАП. ?" натискаючи **[▼]** або **[▲]**.
- 4 Натисніть **[OK]** (Клавіша "ТАК").

- 5 Уведіть тривалість сигналів запиту (від 100 до 300 мс; інтервал 10)
(Наприклад: уведено "140").

ТРИВ. СИГ.ЗАП.
: 140МС
[OK]=ЗБЕР

- 6 Натисніть **[OK]** (Клавіша "ЗБЕРЕЖЕННЯ").
 - Пролунає довгий звуковий сигнал.
 - Індикація повернеться до вигляду, як у кроці 3. Для виходу з режиму програмування натисніть **[EXIT]** або зачекайте 60 секунд.

Вибір затримки між сигналами запиту

Ви можете встановити також тривалість затримки між сигналами запиту, якщо інформація про абонента не відображається належним чином. За замовчанням Ваш телефон встановлено на 200 мс.

- 1 Натисніть **[FUNCTION/EDIT]**.
- 2 Натисніть **[▼]** або **[▲]**, щоб вибрати "АВН ?".
- 3 Натисніть **[OK]** (Клавіша "ТАК"). Виберіть "ЗАТРИМ. МІЖ СИГ?" натискаючи **[▼]** або **[▲]**.
- 4 Натисніть **[OK]** (Клавіша "ТАК").
- 5 Уведіть тривалість сигналів запиту (від 100 до 900 мс; інтервал 10) (Наприклад: уведено "200").

ЗАТРИМ. МІЖ СИГН : 200МС [OK]=ЗБЕР
--

- 6 Натисніть **[OK]** (Клавіша "ЗБЕРЕЖЕННЯ").
 - Пролунає довгий звуковий сигнал.
 - Індикація повернеться до вигляду, як у кроці 3. Для виходу з режиму програмування натисніть **[EXIT]** або зачекайте 60 секунд.

Вибір затримки перед відповіддю на виклик

Ви можете також встановити час затримки між повторенням сигналів запиту, якщо інформація про абонента отримана неповністю. За замовчанням Ваш телефон встановлено на 200 мс.

- 1 Натисніть **[FUNCTION/EDIT]**.
- 2 Натисніть **[▼]** або **[▲]**, щоб вибрати "АВН ?".
- 3 Натисніть **[OK]** (Клавіша "ТАК"). Виберіть "ЗАТРИМ. 1-ГО ЗАП?" натискаючи **[▼]** або **[▲]**.
- 4 Натисніть **[OK]** (Клавіша "ТАК").
- 5 Уведіть тривалість сигналів запиту (від 100 до 900 мс; інтервал 10) (Наприклад: уведено "200").

ЗАТРИМ. 1-ГО ЗАП : 200МС [OK]=ЗБЕР
--

- 6 Натисніть **[OK]** (Клавіша "ЗБЕРЕЖЕННЯ").
 - Пролунає довгий звуковий сигнал.
 - Індикація повернеться до вигляду, як у кроці 3. Для виходу з режиму програмування натисніть **[EXIT]** або зачекайте 60 секунд.
- Усі спеціальні настройки АВН зроблені на фабриці у відповідності до українських вимог. Але, іноді деякі зміни характеристик можуть призвести до того, що АВН не буде працювати.

Перегляд списку дзвінків

Ви можете легко продивитись інформацію про абонента та передзвонити. Якщо до Вас подзвонять 10 разів, то кількість нових дзвінків, що надійшли, показується як на прикладі праворуч, коли телефоном не користуються.

12:34	21 ТРА
10	НОВ ДЗВІНКИ
0	НОВИХ ПОВІДОМЛ

Щоб побачити, хто до Вас дзвонив, виконайте кроки, наведені нижче.

1 Натисніть стрілку [▼] чи [▲] щоб увійти до списку дзвінків.

2 Щоб почати перегляд з останнього дзвінка, натисніть [▼].

- Щоб почати перегляд з найдавнішого дзвінка, натисніть [▲].
- Щоб переходити від дзвінка до дзвінка, натискайте [▼] чи [▲].

3 Щоб вийти з списку дзвінків, натисніть [EXIT].

- Якщо під час виконання кроку 1 дисплей покаже повідомлення “**НЕМАЄ ЗАПИСІВ**”, це означає, що список дзвінків порожній.

Наприклад: Ви робите перегляд, починаючи з останнього дзвінка:

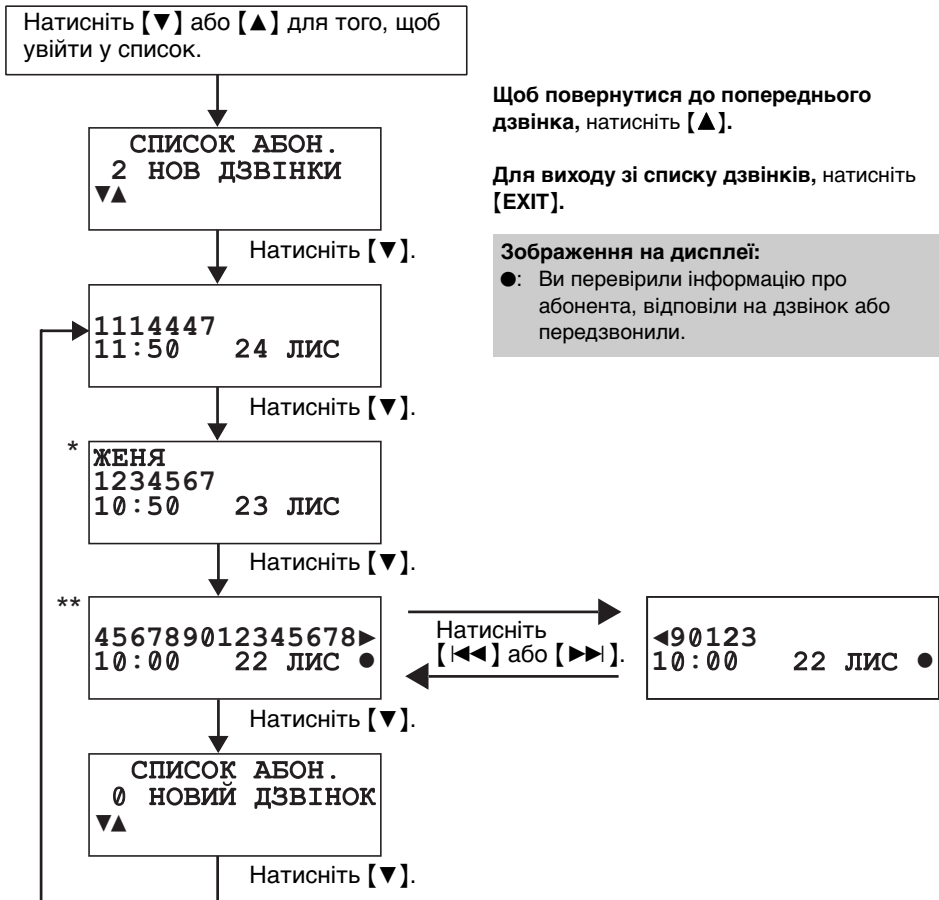

- * Якщо Ви отримали виклик від когось, чий номер вже занесено до телефонної книжки або пам'яті прямого набору, на дисплеї відобразиться ім'я абонента (**Відображення імен та номерів на дисплеї**).
- ** Якщо після номеру (▶) або (◀) показано стрілку, то цілком довгий номер телефону показати неможливо. Натисніть [◀◀] або [▶▶] для того, щоб побачити інші цифри або щоб повернутися до попереднього вигляду індикації. Кожного разу, як Ви натискаєте [◀◀] або [▶▶], вигляд індикації буде змінюватися по черзі з передостаннього на останній і навпаки.

Дзвінки у відповідь за допомогою списку дзвінків

- 1 Натисніть [▼] або [▲] для входу до списку дзвінків.
- 2 Натисканням [▼] або [▲] оберіть необхідний дзвінок.
 - Щоб вийти з списку дзвінків, натисніть [EXIT] або зачекайте протягом 60 секунд.
- 3 Підніміть слухавку або натисніть [SP-PHONE/HEADSET].

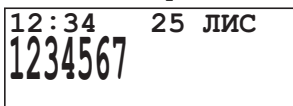

- Номер телефону, що є на дисплеї, почне набиратися автоматично.
 - За кілька секунд на індикаторі з'явиться лічильник тривалості розмови.
- У окремих випадках Вам може знадобитися виправити номер перед набиранням (див. нижче).
 - Якщо номер телефону не показується серед інформації про абонента, Ви не зможете безпосередньо подзвонити цьому абонентові у відповідь.

Змінювання інформації у списку дзвінків

Ви можете змінити номер телефону, що записаний у списку дзвінків.

- 1 Натисніть [▼] або [▲] для входу до списку дзвінків.
- 2 Натисканням [▼] або [▲] оберіть необхідний дзвінок.

- 3 Натисніть [FUNCTION/EDIT].

Для того, щоб додати цифру
Додайте номер до поточного номеру.

Для того, щоб витерти цифру
Натисніть [ERASE] щоб видалити номер.

- Щоб посунути курсор, натисніть [◀◀] або [▶▶].
- Ви можете також видалити номер, натиснувши [#].

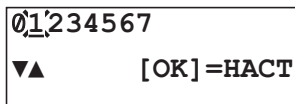

- 4 Після внесення змін Ви можете продовжити робити дзвінок у відповідь або робити операції запису до пам'яті.
Для дзвінка у відповідь підніміть слухавку або натисніть [SP-PHONE/HEADSET].
Щоб записати номер до Телефонної книги, слідуйте кроками 4-5 на сторінці 32 до завершення операції.
Щоб записати номер до пам'яті прямого набору, зробіть кроки 4 та 6 на сторінках 33 для завершення операції.

- Щоб вийти з списку дзвінків, натисніть [EXIT] або зачекайте протягом 60 секунд.
- Номер, виділений у кроці 3, не буде відображатися у списку абонентів.

Запис інформації зі списку дзвінків до Телефонної книги

Ви можете зберегти номери зі списку абонентів до телефонної книжки.

Слід упевнитися, що слухавка лежить на важелі, адаптер змінного струму підключений до мережі, а вогник індикатора SP-PHONE/HEADSET не горить.

1 Натисніть [▼] або [▲] для входу до списку дзвінків.

2 Натисніть [▼] або [▲], щоб обрати абонента, якого Ви бажаєте записати.

3 Натисніть [FUNCTION/EDIT].
• Якщо номер потребує редагування, дивіться ст. 31.

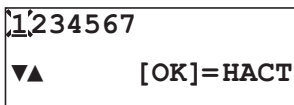

1234567
▼▲ [OK]=НАСТ

4 Натисніть [OK] (Клавіша "НАСТУПНИЙ").
а) Якщо ім'я непотрібне, натисніть [OK] (Клавіша "НАСТУПНИЙ").

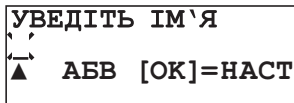

УВЕДІТЬ ІМ'Я
ЖЕНЯ
▲ АБВ [OK]=НАСТ

б) Якщо ім'я потрібне, введіть ім'я (ст. 36). Після закінчення, натисніть [OK] (Клавіша "НАСТУПНИЙ").

Щоб змінити мову введення з Англійської на Українську/Російську, натисніть [MUTE].

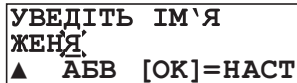

УВЕДІТЬ ІМ'Я
ЖЕНЯ
▲ АБВ [OK]=НАСТ

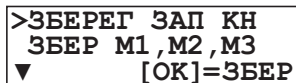

>ЗБЕРЕГ ЗАП КН
ЗБЕР М1, М2, М3
▼ [OK]=ЗБЕР

5 Натисніть [OK] (Клавіша "ЗБЕРЕЖЕННЯ").



ЖЕНЯ
1234567

- Пролунає довгий звуковий сигнал.
- Через декілька секунд дисплей повернеться до списку дзвінків. Ви можете продовжувати запис інших номерів. Для виходу зі списку дзвінків, натисніть [EXIT] або зачекайте 60 секунд.

- Якщо на дисплеї відображається "ЗАП КНИГА ПОВНА" в 5 кроці, натисніть [EXIT] для виходу зі списку. Щоб видалити записи з телефонної книжки, дивіться ст. 39.
- Щоб відмінити команду під час програмування, натисніть [EXIT]. Почніть спочатку з кроку 1.
- Ви не зможете записати інформацію до Телефонної книги, якщо телефонний номер не відображається на дисплеї.

Для того, щоб записати номер екстреної служби (#):

Екстрені номери, це номери, збережені у телефонній книжці, що можуть бути набрані навіть якщо функції заборони дзвінків (ст. 46) та блокування набору номеру (ст. 47) увімкнені.

Щоб записати телефонний номер як екстрений, додайте # на початку імені в 4 кроці.

Записування інформації зі списку абонентів до пам'яті прямого набору

Ви можете записати номери зі списку абонентів до пам'яті прямого набору ([M1], [M2] та [M3]).

Слід упевнитися, що слухавка лежить на важелі, адаптер змінного струму підключений до мережі, а вогник індикатора SP-PHONE/HEADSET не горить.

1 Натисніть [▼] або [▲] для входу до списку дзвінків.

2 Пересуньтеся до абонента, якого Ви бажаєте зберегти у пам'яті прямого набору, натискаючи [▼] або [▲].

3 Натисніть [FUNCTION/EDIT].

- Якщо номер потребує редагування, дивіться ст. 31.

1'234567
▼▲ [OK]=НАСТ

4 Натисніть [OK] (Клавіша "НАСТУПНИЙ").

а) Якщо ім'я непотрібне, натисніть [OK] (Клавіша "НАСТУПНИЙ").

б) Якщо ім'я потрібне, введіть ім'я (ст. 36). Після закінчення, натисніть [OK] (Клавіша "НАСТУПНИЙ").

Щоб змінити мову введення з Англійської на Українську/Російську, натисніть [MUTE].

УВЕДІТЬ ІМ'Я
ЖЕНЯ
▲ АБВ [OK]=НАСТ

>ЗБЕРЕГ ЗАП КН
ЗБЕР М1, М2, М3
▼ [OK]=ЗБЕР

5 Натисніть [▼].

ЗБЕРЕГ ЗАП КН
>ЗБЕР М1, М2, М3
▲ М1, М2, М3=ЗБЕР

6 Натисніть одну з клавіш прямого набору ([M1], [M2] або [M3]) (Клавіша "ЗБЕРЕЖЕННЯ"). (Наприклад: [M1] натиснуто.)

Якщо вибрана клавіша прямого набору вже зайнята, на дисплеї буде відобразитись наступне:

М1 ЗАЙНЯТА
ПЕРЕЗАПИСАТИ ?
[▲]=НІ [OK]=ТАК

Щоб перезаписати, натисніть [OK] (Клавіша "ТАК").

Щоб вибрати іншу вільну комірку пам'яті прямого набору, натисніть [▲] (Клавіша "НІ") та натисніть клавішу прямого набору ([M1], [M2] та [M3]).

- Пролунає довгий звуковий сигнал.
- Дисплей повернеться до списку дзвінків. Ви можете продовжувати запис інших номерів. Для виходу зі списку дзвінків, натисніть [EXIT] або зачекайте 60 секунд.

- Щоб видалити інші записані номери з пам'яті прямого набору, дивіться сторінку 41.
- Щоб відмінити команду під час програмування, натисніть [EXIT]. Почніть спочатку з кроку 1.
- Ви не можете зберегти інформацію про абонента в пам'яті прямого набору, якщо телефонний номер не відображається на дисплеї.

Видалення інформації зі списку дзвінків

Після перегляду списку дзвінків Ви можете витерти деякі або ж усі записи.

Слід упевнитися, що слухавка лежить на важелі, адаптер змінного струму підключений до мережі, а вогник індикатору SP-PHONE/HEADSET не горить.

Щоб витерти окремого абонента з списку дзвінків

- 1 Натисніть [▼] або [▲] для входу до списку дзвінків.
- 2 Пересуньтеся до абонента, якого Ви бажаєте видалити зі списку викликів, натискаючи [▼] або [▲].

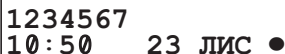

1234567
10:50 23 ЛИС ●

- 3 Натисніть [ERASE].



ВИДАЛЕНО

- Пролунає довгий сигнал та інформацію буде стерто.
- Через декілька секунд на дисплеї почне відображатись інформація про попереднього абонента.
- Для виходу з списку дзвінків натисніть [EXIT] або ж зачекайте протягом 60 секунд.

Щоб витерти усіх абонентів зі списку дзвінків

Перед витиранням усіх записів слід упевнитися, що на дисплеї під часв кроку 1 наявне повідомлення "0 новий дзвінок".

- 1 Натисніть [▼] або [▲] для входу до списку дзвінків.
- 2 Натисніть [ERASE].
- 3 Натисніть [OK] (Клавіша "ТАК").



ВСЕ ВИДАЛЕНО

- Пролунає довгий сигнал та інформацію буде стерто.
- Телефон вийде з списку дзвінків.

Записування імен та номерів до телефонної книжки

Ви можете занести до 50 імен та телефонних номерів в Телефонну книгу.

Слід упевнитися, що слухавка лежить на важелі, адаптер змінного струму підключений до мережі, а вогник індикатору SP-PHONE/HEADSET не горить.

- 1** Натисніть **[FUNCTION/EDIT]**.
- 2** Натисніть **[OK]** (Клавіша “ТАК”), на “ЗБЕРЕГ ЗАП КН ?”
 - Також показуються номери та кількість записів, що зберігаються.
- 3** Уведіть ім'я, до 15 символів, використовуючи клавіші набору (ст. 36).
 - Щоб посунути курсор, натисніть **[◀◀]** або **[▶▶]**.
 - Якщо ім'я не потрібне, переходить до кроку 4.

Щоб змінити мову введення з Англійської на Українську/Російську, натисніть **[MUTE]**.

- 4** Натисніть **[OK]** (Клавіша “НАСТУПНИЙ”).
- 5** Уведіть номер телефону довжиною до 32 символів.
 - Якщо Ви ввели невірний номер, натисніть **[ERASE]** та введіть вірний номер.
 - Щоб витерти усі цифри, натисніть та утримуйте **[ERASE]**.
 - Якщо Ви бажаєте змінити записане ім'я, натисніть **[▲]** поки не з'явиться необхідний запис.

0987654321,_,
▲ [OK]=ЗБЕР
📖

6 Натисніть **[OK]** (Клавіша “ЗБЕРЕЖЕННЯ”).

- Пролунає довгий звуковий сигнал.
- Для продовження операції збереження і позицій, повторіть, починаючи з кроку 2.

ЖЕНЯ
0987654321
📖

- Якщо дисплей показує “ЗАП КНИГА ПОВНА” під час виконання кроку 2, натисніть **[EXIT]** для виходу. Щоб видалити інші записи з Телефонної книги, дивіться ст. 39.
- Ви можете вийти з режиму програмування у будь-який час, натиснувши кнопку **[EXIT]**.
- Якщо під час набирання номера вам треба ввести паузу, натисніть кнопку **[PAUSE]**. Якщо це необхідно, Ви можете також записати **[FLASH]** в номері телефону. Натискання **[PAUSE]** чи **[FLASH]** зараховується як один символ (ст. 42, 44).

Для того, щоб записати номер екстреної служби (#):

Екстрені номери, це номери, збережені у телефонній книжці, що можуть бути набрані навіть якщо функції заборони дзвінків (ст. 46) та блокування набору номеру (ст. 47) увімкнені. Щоб записати телефонний номер як екстрений, додайте # на початку імені в 3 кроці.

Вибір символів для вводу імен

Кнопки набору номер ([0] до [9], [*] або [#]) можуть бути вжиті для введення літер та символів. Натискання кожної кнопки обирає літеру, як показано нижче.

Кнопки	Українську/Російську	Англійська
[1]	& ' () , - . / 1	& ' () , - . / 1
[2]	А Б В Г 2	a b c A B C 2
[3]	Д Е Ж З 3	d e f D E F 3
[4]	И Й К Л 4	g h i G H I 4
[5]	М Н О П 5	j k l J K L 5
[6]	Р С Т У 6	m n o M N O 6
[7]	Ф Х Ц Ч 7	p q r s P Q R S 7
[8]	Ш Щ Ъ Ы 8	t u v T U V 8
[9]	Ь Э Ю Я 9	w x y z W X Y Z 9
[0]	Пробіл г е і ї ў 0	0 Пробіл
[◀◀]	Для руху курсору вліво	
[▶▶]	Для руху курсору вправо (Для вводу іншого символу використовуйте ту ж саму клавішу набору, посуňte курсор до іншого вільного місця)	
[MUTE]	Щоб змінити мову введення (“Українську”/“Російську” або “Англійська”)	

Якщо під час вводу імені ви зробили помилку

Використовуйте [◀◀] або [▶▶], щоб пересунути курсор до невірної літери, натисніть [ERASE] для видалення та вводу вірної літери. Кожного разу, як Ви натискаєте [ERASE], літера видалається.

Наприклад, вля вводу “ЖЕНЯ”:

- 1 Натисніть [3] три рази, потім натисніть [▶▶].
- 2 Натисніть [3] двічі.
- 3 Натисніть [5] двічі.
- 4 Натисніть [9] чотири рази.

Набір з Телефонної книги

Слід упевнитися, що слухавка лежить на важелі, адаптер змінного струму підключений до мережі, а вогник індикатора SP-PHONE/HEADSET не горить.

1 Натисніть [◀◀] чи [▶▶] для входу до Телефонної книги.

2 Дійдіть до необхідного номеру, натискаючи [▼] чи [▲].

- Усі записи в телефонній книжці розташовані за порядком, що показаний справа.
- Записи з # на початку будуть відображатися найпершими, якщо НАБІР ЗАБЛОКОВ чИ ДЗВІНОК ЗАБОРОН увімкнено.

Щоб знайти ім'я за першими літерами:

1. Натисніть клавішу набору, що відповідає першій літері необхідного імені, ім'я відобразиться на дисплеї (дивіться Таблицю символів на ст. 38). Наприклад: щоб знайти "Frank", натисніть [3] кілька разів поспіль, доки перший запис на "F" не з'явиться на дисплеї.
2. Натисніть [▼] кілька разів поспіль, доки необхідне ім'я не відобразиться на дисплеї.

3 Підніміть слухавку. Номер почне набиратися автоматично або натисніть [SP-PHONE/HEADSET].

4 Щоб повісити трубку, покладіть її на гачок або натисніть [SP-PHONE/HEADSET].

- Якщо на дисплеї відображається "НЕМАЄ ЗАПИСІВ" в першому кроці, Телефонна книжка порожня.
- Ви можете вийти з Телефонної книги будь-коли, натисканням [EXIT].
- Ви також можете набрати записаний номер наступним чином:
 1. Підніміть слухавку або натисніть [SP-PHONE/HEADSET].
 2. Знайдіть необхідний запис (див. вище 1 та 2).
 3. Натисніть [OK] (Клавіша "ДЗВІНОК").

Натисніть [▼]. Натисніть [▲].

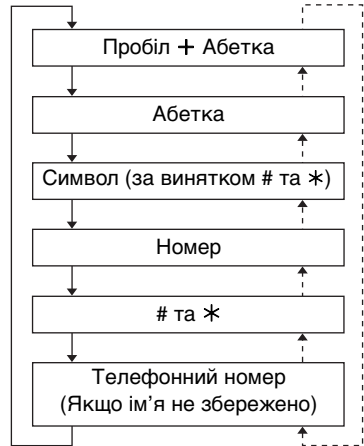

Таблиця символів

Клавіші	Символи	Клавіші	Символи
[1]	Символи, 1	[7]	Ф, Х, Ц, Ч, Р, Q, R, S, 7
[2]	А, Б, В, Г, А, В, С, 2	[8]	Ш, Щ, Ъ, Ы, Т, U, V, 8
[3]	Д, Е, Ж, З, Д, Е, F, 3	[9]	Ь, Э, Ю, Я, W, X, Y, Z, 9
[4]	И, Й, К, Л, G, H, I, 4	[*]	*
[5]	М, Н, О, П, J, K, L, 5	[0]	Г, е, І, і, Ъ, 0, Пробіл
[6]	Р, С, Т, У, М, N, O, 6	[#]	#

Послідовний набір

Під час набирання номеру Ви можете комбінувати записи з Телефонної книги та ручний набір. Цю функцію можна використовувати, наприклад, спочатку автоматично набравши номер телефонної карти доступу, що занесений до Телефонної книги, потім вручну чи автоматично ввести ПІН код, а потім автоматично набрати телефонний номер абонента з Телефонної книги.

Наприклад: Використання телефонної карти для міжнародних дзвінків.

- Щоб запобігти помилковому набору, ми рекомендуємо додавати паузи, де потрібно, під час записування номерів. Наприклад, додайте паузи після номеру телефонної карти доступу та після ПІН коду, коли записуєте їх до Телефонної книги (ст. 42).

- Знайдіть та наберіть з Телефонної книги: 1800123456 (Номер телефонної карти доступу)
 - Можливо, Ви почуєте голосові підказки.
- Знайдіть та наберіть з Телефонної книги: 1234 (ПІН код карти доступу)
- Знайдіть та наберіть з Телефонної книги: 15550123456 (Номер телефону абонента)

1 Під час набору,
Використовуйте [**◀◀**] чи [**▶▶**].

2 Шукайте необхідні записи, використовуючи [**▼**] чи [**▲**].
• Для пошуку за першими літерами, див. ст. 37.

3 Натисніть [**OK**] (Клавіша “дзвінок”).
• Відобразиться телефонний номер.
• Якщо необхідно, повторіть кроки з 1 по 3 для інших номерів.
• Під час записування коду доступу телефонної карти та Вашого ПІН-коду до телефонної книжки як одного номеру, натисніть [**PAUSE**] щоб додати паузи після номеру та ПІН-коду, як необхідно (ст. 42).
• Якщо Ви використовуєте імпульсний набір, Ви повинні натиснути [*****] (**TONE**) перед натисканням [**◀◀**] чи [**▶▶**] в кроці 1 для тимчасової зміни режиму набору на тональний.

Внесення змін (редагування)

Слід упевнитися, що слухавка лежить на важелі, адаптер змінного струму підключений до мережі, а вогник індикатору SP-PHONE/HEADSET не горить.

- 1** Натисніть [**◀◀**] чи [**▶▶**] для входу до Телефонної книги.
- 2** Дійдіть до запису в телефонній книжці, що Ви бажаєте змінити, натисканням [**▼**] або [**▲**].
 - Щоб знайти абонента за першими літерами, див. ст. 37.
- 3** Натисніть [**FUNCTION/EDIT**].
 - Якщо непотрібно змінити ім'я, перейдіть до кроку 5.
- 4** виберіть ім'я використовуючи клавіші набору [**0**] до [**9**], [*****] або [**#**] (ст. 36).
 - Для видалення невірної літери, пересуньте курсор до літери використовуючи [**◀◀**] або [**▶▶**], потім натисніть [**ERASE**].
- 5** Натисніть [**OK**] (Клавіша “**НАСТУПНИЙ**”).
- 6** Введіть необхідні номери.
 - Якщо Ви ввели невірну цифру, натисніть [**ERASE**] та введіть вірну цифру.
- 7** Натисніть [**OK**] (Клавіша “**ЗБЕРЕЖЕННЯ**”).
 - Пролунає довгий звуковий сигнал.
 - Для виходу з телефонної книжки, натисніть [**EXIT**] або зачекайте 60 секунд.

Видалення

Слід упевнитися, що слухавка лежить на важелі, адаптер змінного струму підключений до мережі, а вогник індикатору SP-PHONE/HEADSET не горить.

- 1** Натисніть [**◀◀**] чи [**▶▶**] щоб увійти до списку Телефонної книги.
 - 2** Дійдіть до запису в телефонній книжці, що Ви бажаєте видалити, натисканням [**▼**] або [**▲**].
 - Щоб знайти абонента за першими літерами, див. ст. 37.
 - 3** Натисніть [**ERASE**].
 - Щоб зупинити видалення, натисніть [**▲**] (Клавіша “**НІ**”).
 - 4** Натисніть [**OK**] (Клавіша “**ТАК**”).
 - Чути довгий гудок, та запис починає витиратися.
 - Щоб видалити інших абонентів, повторіть з 2 кроку.
 - Щоб вийти зі списку телефонної книжки, натисніть [**EXIT**].
- Записи з # на початку не можна видалити, якщо НАБІР ЗАБЛОКОВ (ст. 46) чи ДЗВІНОК ЗАБОРОН (ст. 47) увімкнено.
 - Ви можете вийти з режиму програмування у будь-який час, натиснувши кнопку [**EXIT**].

Записування імен та номерів до пам'яті прямого набору

Ви можете зберегти до 3 імен та телефонних номерів у пам'яті.

Слід упевнитися, що слухавка лежить на важелі, адаптер змінного струму підключений до мережі, а вогник індикатору SP-PHONE/HEADSET не горить.

- 1** Натисніть **[FUNCTION/EDIT]**.
- 2** Дійдіть до “ЗБЕР М1, М2, М3 ?” натисканнями **[▼]** або **[▲]** та натисніть **[OK]** (Клавiша “ТАК”).
- 3** Введіть ім'я довжиною до 15 символів за допомогою кнопок набору номера **[0]** до **[9]**, **[*]** або **[#]** (ст. 36).
 - Щоб посунути курсор, натисніть **[◀◀]** або **[▶▶]**.
 - Якщо ім'я не потрібне, переходить до кроку 4.

Щоб змінити мову введення з Англійської на Українську/Російську, натисніть **[MUTE]**.

- 4** Натисніть **[OK]** (Клавiша “НАСТУПНИЙ”).
- 5** Введіть номер телефону довжиною до 32 символів.
 - Якщо Ви ввели невірний номер, натисніть **[ERASE]** та введіть вірний номер.
 - Щоб видалити усі цифри, натисніть та потримайте **[ERASE]**.
 - Якщо Ви бажаєте змінити записане ім'я, натисніть **[▲]**, доки не відобразиться.

1234567890*_#
▲ М1, М2, М3=ЗБЕР

6

Натисніть одну з клавiш прямого набору (**[M1]**, **[M2]** або **[M3]**) (Клавiша “ЗБЕРЕЖЕННЯ”). (Наприклад: **[M1]** натиснута.)

- Пролунає довгий звуковий сигнал.
- Введені ім'я та номер телефону відображаються на дисплеї.
- Через декілька секунд, індикація повернеться до вигляду, як у кроці 2. Для виходу з режиму програмування натисніть **[EXIT]** або зачекайте 60 секунд.
- Під час використання функцій заборони дзвінків (ст. 46) та блокування набору номеру (ст. 47), Ви не можете записати телефонний номер до пам'яті прямого набору (**[M1]**, **[M2]** або **[M3]**).

Якщо клавiша прямого набору при ручному виборі вже зайнята, на дисплеї буде відобразитись наступнє:
Щоб перезаписати, натисніть **[OK]** (Клавiша “ТАК”).

**М1 ЗАЙНЯТА
ПЕРЕЗАПИСАТИ ?
[▲]=НІ [OK]=ТАК**

Для вибору іншої вільної комірки пам'яті прямого набору, натисніть **[▲]** (Клавiша “НІ”), уведіть порожню клавiшу натисканням (**[M1]**, **[M2]** або **[M3]**).

- Пролунає довгий звуковий сигнал.
- Дисплей повернеться до кроку 2. Щоб вийти з режиму програмування, натисніть **[EXIT]** або зачекайте 60 секунд.
- Щоб продовжити записування інших номерів, повторіть з 2 кроку.

Щоб видалити записаний номер

- 1** Натисніть необхідну клавішу прямого набору (**[M1]**, **[M2]** або **[M3]**).
 - 2** Натисніть **[ERASE]**.
 - Щоб припинити видалення, натисніть **[▲]** (Клавіша “НГ”).
 - 3** Натисніть **[OK]** (Клавіша “ТАК”).
 - Чути довгий гудок, інформація витирається, після чого на дисплеї з’являється повідомлення “**НЕМАЄ ЗАПИСІВ**”.
- Для виходу з режиму програмування натисніть **[EXIT]** або зачекайте 60 секунд.
 - Під час використання функцій блокування викликів (ст. 46) або обмеження викликів (ст. 47) Ви не можете видалити номер з пам’яті прямого набору (**[M1]**, **[M2]** або **[M3]**).
 - Якщо в номері необхідна пауза, натисніть **[PAUSE]** де потрібно. Якщо необхідно, Ви також можете зберегти **[FLASH]** в телефонному номері. Натискання **[PAUSE]** або **[FLASH]** враховується як одна цифра (ст. 42, 44).

Набір номерів, збережених в пам’яті прямого набору

- 1** Підніміть слухавку або натисніть **[SP-PHONE/HEADSET]**.
- 2** Натисніть необхідну клавішу прямого набору (**[M1]**, **[M2]** або **[M3]**).
 - Збережений номер відображається на дисплеї та набирається.

АБО

- 1** Натисніть необхідну клавішу прямого набору (**[M1]**, **[M2]** або **[M3]**).
 - Збережений номер відображається на дисплеї.
- 2** Підніміть слухавку або натисніть **[SP-PHONE/HEADSET]**.
 - Коли Ви натискаєте клавіші прямого набору підряд, впевніться, що перший набір закінчився, потім натискайте наступну клавішу.
 - Ви можете набирати номери, що записані в пам’яті прямого набору (**[M1]**, **[M2]** або **[M3]**), навіть якщо функції блокування викликів (ст. 46) або обмеження викликів (ст. 47) увімкнені.

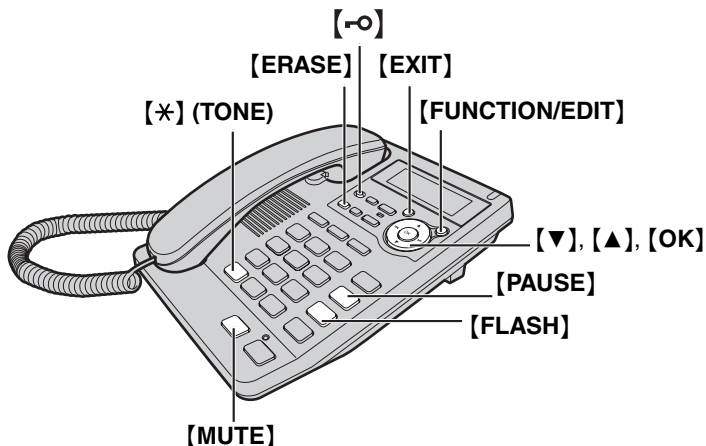

Тимчасовий режим тонального набору (Для користувачів мережі з імпульсним типом набору)

Натисніть кнопку [*] (TONE) перед набиранням цифр доступу, що потребують тонального набору.

- Режим набирання буде змінено на тональний. Ви можете вводити цифрові значення, коли вам потрібно мати доступ до послуг автовідповідача, електронних банківських переведень, тощо. Після завершення сеансу зв'язку, телефон повернеться у режим імпульсного набору.

Як користуватися клавішею PAUSE (Пауза) [Для ліній офісної (установчо-виробничої) АТС, міжміських та міжнародних дзвінків]

Рекомендується натискати в потрібних місцях [PAUSE], якщо пауза при набиранні необхідна для виконання дзвінків на лінії офісної (установчо-виробничої) АТС або для міжміських та міжнародних дзвінків.

Наприклад: Номер доступу до лінії АТС – [9]

[9] → [PAUSE] → [Номер телефону]

- Натискання один раз клавіші [PAUSE] створює паузу 3,5 секунди. Це запобігає некоректному набору при перенаборі або наборі номерів з пам'яті.
- Щоб збільшити час паузи між цифрами номера, натисніть кнопку [PAUSE] декілька разів.

Заглушення розмови з Вашого боку

Натисніть [MUTE] під час розмови. “” з'явиться на дисплеї.

- Абонент не може Вас чути, але Ви можете чути його.
- Щоб відновити розмову, натисніть [MUTE] знову.

Для користувачів послуги очікування виклику

Натисніть **[FLASH]**, якщо ви почули тон очікування виклику під час розмови.

- Перший виклик почне утримуватися та Ви зможете відповісти на другий.
- Для того, щоб повернутися до першого виклику, натисніть **[FLASH]** знову.
- Функцію очікування виклику не можна використовувати під час використання паралельного телефонного апарату.
- Якщо ця функція не працює належним чином, проконсультуйтеся зі своєю телефонною компанією.

Увімкнення/вимкнення музики під час утримання виклику

Ви можете встановити програвання музики під час утримання наступним чином. За замовчанням Ваш телефон встановлено на ON (увімкнено).

Слід упевнитися, що слухавка лежить на важелі, адаптер змінного струму підключений до мережі, а вогник індикатору SP-PHONE/HEADSET не горить.

- 1** Натисніть **[FUNCTION/EDIT]**.
- 2** Дійдіть до “ПРОГРАМА ?” натисканнями **[▼]** або **[▲]** та натисніть **[OK]** (Клавіша “ТАК”).
- 3** Дійдіть до “ВСТ МУЗ НА УТР ?” натисканнями **[▼]** або **[▲]** та натисніть **[OK]** (Клавіша “ТАК”).
 - З’являється символ “**л**”.

МУЗИКА НА УТРИМ	
: ВКЛ	
▼▲	[OK]=ЗБЕР
л	

- 4** Виберіть “вкл” або “викл” натисканням **[▼]** або **[▲]**.
- 5** Натисніть **[OK]** (Клавіша “ЗБЕРЕЖЕННЯ”).
 - Пролунає довгий звуковий сигнал.
 - Індикація повернеться до вигляду, як у кроці 3. Для виходу з режиму програмування натисніть **[EXIT]** або зачекайте 60 секунд.

Кнопка FLASH

Кнопка **[FLASH]** надає можливість користуватися спеціальними функціями вашої центральної АТС, наприклад, переводити зовнішній виклик або мати доступ до спеціальних телефонних послуг (які надаються додатково), таким як очікування виклику.

Вибірання тривалості сигналу FLASH

Необхідна тривалість сигналу FLASH залежить від вашої телефонної станції або центральної АТС. Ви можете вибрати наступні значення тривалості сигналу FLASH: "80, 90, 100, 110, 160, 200, 250, 300, 400, 600, 700 та 900 мс мілісекунд". За замовчанням Ваш телефон встановлено на 600 мс.

Слід упевнитися, що слухавка лежить на важелі, адаптер змінного струму підключений до мережі, а вогник індикатору SP-PHONE/HEADSET не горить.

- 1 Натисніть **[FUNCTION/EDIT]**.
- 2 Дійдіть до "ПРОГРАМА ?" натисканнями **[▼]** або **[▲]** та натисніть **[OK]** (Клавіша "ТАК").
- 3 Дійдіть до "ВСТАН ТРИВ ФЛЕШ?" натисканнями **[▼]** або **[▲]** та натисніть **[OK]** (Клавіша "ТАК").

ЧАС ПАУЗИ : 600 МС ▼▲ [OK]=ЗБЕР

4 Оберіть необхідний час натискаючи **[▼]** або **[▲]**.

5 Натисніть **[OK]** (Клавіша "ЗБЕРЕЖЕННЯ").

- Пролунає довгий звуковий сигнал.
- Дисплей повернеться до кроку 3. Для виходу з режиму програмування натисніть **[EXIT]** або зачекайте 60 секунд.

- Ви можете вийти з режиму програмування у будь-який час, натиснувши кнопку **[EXIT]**.
- Зверніться до постачальника вашої офісної (установчо-виробничої) АТС, щоб дізнатися відносно правильного настроювання параметрів.
- Якщо пристрій не під'єднано до адаптеру змінного струму, флеш не буде працювати.

Встановлення пароля

Ви можете встановити свій пароль для блокування набору номерів та заборони дзвінків. За замовчанням пароль "1111".

Щоб встановити пароль

Слід упевнитися, що слухавка лежить на важелі, адаптер змінного струму підключений до мережі, а вогник індикатору SP-PHONE/HEADSET не горить.

1 Натисніть **[FUNCTION/EDIT]**.

2 Дійдіть до "ПРОГРАМА ?" натисканнями **[▼]** або **[▲]** та натисніть **[OK]** (Клавіша "ТАК").

3 Дійдіть до "ЗМІНИТИ ПАРОЛЬ ?" натисканнями **[▼]** або **[▲]** та натисніть **[OK]** (Клавіша "ТАК").

4 Уведіть поточний пароль.

ПОТОЧНИЙ ПАРОЛЬ
:**** [OK]=НАСТ

5 Натисніть **[OK]** (Клавіша "НАСТУПНИЙ").

- Якщо було введено неправильний пароль, пролунають 3 звукові сигнали. Введіть вірний пароль.

НОВИЙ ПАРОЛЬ
:---- [OK]=ЗБЕР

6 Уведіть новий пароль використовуючи 4-значний номер. (Наприклад: "1234" уведено.)

НОВИЙ ПАРОЛЬ
:1234 [OK]=ЗБЕР

7 Натисніть **[OK]** (Клавіша "ЗБЕРЕЖЕННЯ").

- Пролунає довгий звуковий сигнал.
- Індикація повернеться до вигляду, як у кроці 3. Для виходу з режиму програмування натисніть **[EXIT]** або зачекайте 60 секунд.

- Ви можете вийти з режиму програмування у будь-який час, натиснувши кнопку **[EXIT]**.

Слід дець записати Ваш пароль. Якщо ж Ви його забудете чи загубите, зверніться до найближчого сервісного центру "Panasonic".

Блокування набору номера

Функція блокування набору номера не дозволяє іншим робити виклики. Для використання цієї функції потрібно її активувати. За замовчанням Ваш телефон встановлено на OFF (вимкнено).

Перед використанням функцій заборони дзвінків та блокування набору номеру (ст. 47) рекомендується записати телефони екстрених служб в пам'ять клавіш прямого набору (ст. 40) та Телефонну книжку (ст. 35) як екстрені номери (#). Навіть якщо такі номери є забороненими, то з пам'яті тих клавіш вони можуть бути набрані.

Установлення блокування

1 Натисніть [**—O**].
• “**—O**” мигає на дисплеї.

2 Уведіть пароль (ст. 45).

УВЕДІТЬ ПАРОЛЬ
:***** [OK]=ЗБЕР
┌─┐
└─┘

3 Натисніть [**OK**] (Клавіша “**ЗБЕРЕЖЕННЯ**”).
• Пролунає довгий звуковий сигнал, та “**—O**” відображається на дисплеї.
• Якщо було введено неправильний пароль, пролунають 3 звукові сигнали. Введіть вірний пароль.

Якщо натиснути клавіші набору після підняття слухавки, “**НАВІР ЗАБЛОКОВ**” (блокування набору) буде відображено на дисплеї.

Після встановлення блокування ви ще зможете.

- Набирання номера запрограмованого до пам'яті клавіш прямого набору (ст. 40) та екстрених викликів (#) (ст. 32)
- Встановлювати гучність дзвінка (ст. 15)
- Встановлення гучності слухавки, спікерфону та гарнітури (ст. 22, 58)
- Переведення виклику в режим очікування (ст. 23)
- Заглушення розмови з Вашого боку (ст. 42)
- Відповідь на другий дзвінок натисканням [**FLASH**] (ст. 43)
- Програмування (окрім записування/зміни пам'яті прямого набору та екстрених номерів (#))
- Шукати номер в наступних списках
 - Список дзвінків (ст. 29)
 - Список перенабору (ст. 22)
 - Телефонна книга (ст. 37)
- Робота автовідповідача (ст. 48)

Скасування блокування

Повторіть кроки з 1 по 3. В кроці 3, “**—O**” не буде відображатися.

Обмеження вихідних викликів

Ви можете заборонити користуватися апаратом для набирання номерів, що починаються з одної або двох попередньо запрограмованих цифр. Телефонні номери, що починаються із заборонених для набору цифр, не можуть бути набрані, за винятком номерів екстрених служб (#), що збережені в Телефонній книжці та Прямий набір ([M1], [M2] або [M3]).

Установлення обмеження викликів

Слід упевнитися, що слухавка лежить на важелі, адаптер змінного струму підключений до мережі, а вогник індикатору SP-PHONE/HEADSET не горить.

- 1 Натисніть [FUNCTION/EDIT].
- 2 Дійдіть до "ПРОГРАМА ?" натисканнями [▼] або [▲] та натисніть [OK] (Клавіша "ТАК").
- 3 Натисніть [▼] або [▲], щоб вибрати "ЗАБОРОН ДЗВІНК ?".

ЗАБОРОН ДЗВІНК ?
 ▼▲ [OK]=ТАК

- 4 Натисніть [OK] (Клавіша "ТАК").

ЗАБОРОНЕН НОМ
 : -- [OK]=ЗБЕР

Якщо Ви змінили пароль "1111" (за замовчанням), то вводити його не треба. Слідуйте кроками 1 та 2 нижче.

1. Уведіть пароль (ст. 45).

УВЕДІТЬ ПАРОЛЬ
 : ---- [OK]=НАСТ

2. Натисніть [OK] (Клавіша "НАСТУПНИЙ"). Переходить до кроку 5.

- Якщо було введено неправильний пароль, пролунають 3 звукові сигнали. Введіть вірний пароль.

УВЕДІТЬ ПАРОЛЬ
 : ***** [OK]=НАСТ

- 5 Уведіть одну або дві початкові цифри номерів, які ви хочете заборонити для набирання від ([0] до [9]).

- Якщо невірний номер було введено, натисніть [ERASE] і введіть вірний номер.

Наприклад: введено "9".

ЗАБОРОНЕН НОМ
 : 9- [OK]=ЗБЕР

- 6 Натисніть [OK] (Клавіша "ЗБЕРЕЖЕННЯ").

- Пролунає довгий звуковий сигнал.
- Індикація повернеться до вигляду, як у кроці 3. Для виходу з режиму програмування натисніть [EXIT] або зачекайте 60 секунд.

Під час набору телефонного номеру, що починається з забороненої цифри (цифр), на дисплеї з'являється повідомлення "ДЗВІНОК ЗАБОРОН".

Скасування обмеження викликів

Слідуйте кроками 1-4. В кроці 5 натисніть [ERASE], щоб видалити заборонені цифри, та натисніть [OK] (Клавіша "ЗБЕРЕЖЕННЯ").

Робота автовідповідача

Коли апарат відповідає на дзвінок, програється вітальне повідомлення і записується повідомлення того, хто подзвонив. Під час запису повідомлення на дисплеї з'являється блимаюче повідомлення “-АВТОВІДПОВІДЬ-”.

- Час запису дорівнює приблизно 15 хвилинам.
Якщо повідомлення записуються в шумних приміщеннях, час скорочується приблизно до 3 хвилин.
- Максимальна кількість повідомлень, які можна записати – 64.

Настроювання автовідповідача



Натисніть **[ANSWER ON]** щоб увімкнути автовідповідач.

- Індикатор ПОВІДОМЛЕННЯ горить та пристрій проголошує поточну дату та час.
- Апарат зазначить час запису, що залишився, якщо це менш 3 хвилин.
- Якщо Ви чуєте повідомлення “**ПАМ ЯТЬ ПЕРЕПОВН**” та на дисплеї з'являється повідомлення “Память заполнена”, слід витерти деякі або ж усі повідомлення (ст. 51).
- Якщо ви не хочете, щоб апарат відповідав на дзвінки, натисніть **[ANSWER ON]** ще раз, щоб вимкнути автовідповідач. Індикатор вимкнеться.
- Автовідповідач можна увімкнути з іншого телефону (ст. 52).

Прослухування вхідних дзвінків

Під час записування дзвінка Ви можете прослуховувати повідомлення через гучномовець.

- Щоб збільшити гучність звуку, натисніть **VOLUME [▲]**. Для зменшення гучності натисніть **VOLUME [▼]**.

Щоб відповісти на дзвінок, підніміть слухавку або натисніть **[SP-PHONE/HEADSET]**. Апарат припинить запис.

Прослухування повідомлень

На дисплеї Ви можете побачити загальну кількість записаних повідомлень, що надійшли.

Якщо індикатор ПОВІДОМЛЕННЯ (MESSAGE) блимає (тільки коли автовідповідач увімкнений), були записані нові повідомлення.

Для прослуховування повідомлень натисніть **[MESSAGE/2WAY REC]**.

Якщо Ви маєте нові повідомлення:

Елефон повідомляє кількість нових повідомлень та відтворює лише нові повідомлення.

Якщо Ви не маєте нових повідомлень:

Пристрій повідомить, що "Нових повідомлень немає" та програє усі повідомлення.

Якщо Ви не маєте ніяких повідомлень:

телефон повідомляє "Сообщений нет".

- Після останнього повідомлення чути кілька гудків. Апарат повідомить час запису, що залишився, якщо він менш 3 хвилин.

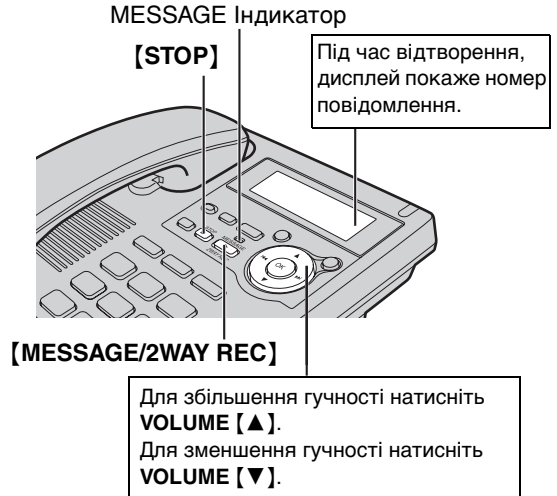

Під час відтворення

Щоб повторити повідомлення	Щоб програти повідомлення спочатку Натисніть [◀◀]. <ul style="list-style-type: none">• Якщо ви натиснете протягом 5 сек. відтворення, почне відтворюватись попереднє повідомлення.
Щоб пропустити повідомлення	Щоб перейти до наступного повідомлення Натисніть [▶▶].
Для зупинки	Натисніть [STOP]. <ul style="list-style-type: none">• Для продовження натисніть [MESSAGE/2WAY REC].• Якщо ви не будете натискати жодної кнопки протягом 60 секунд або ж якщо Ви натиснете [STOP] знову, режим прослуховування буде скасований.

До уваги користувачів послуги Caller ID (ст. 24)

Під час прослуховування на дисплеї з'являється ім'я та/або номер абонента, повідомлення якого відтворюється.

Щоб зробити дзвінок у відповідь на показаний номер:

Під час прослуховування підніміть слухавку або натисніть [SP-PHONE/HEADSET].

- Телефон припиняє відтворення та автоматично набирає номер телефона, що є показаний.

2223334
- ПОВІДОМЛ 3 -

Запис Вашої телефонної розмови

Ви можете записати власну розмову під час спілкування за допомогою слухавки або [SP-PHONE/HEADSET].

- 1** Під час розмови натисніть [MESSAGE/2WAY REC].
 - “**ЗАПИСУВАННЯ**” з'явиться на дисплеї.
- 2** Продовжуйте розмову.
- 3** Щоб зупинити запис розмови, натисніть [MESSAGE/2WAY REC] або [STOP].
 - Індикатор ПОВІДОМЛЕННЯ (MESSAGE) блимає, коли автовідповідач увімкнений.

• Якщо Ви записуєте вашу розмову, Вам слід повідомити іншу сторону, що розмова записується.

Видалення повідомлень

Апарат повідомить про час запису, що залишився, після відтворення, якщо він менш 3 хвилин. Нові повідомлення не можна записувати, коли:

- Ви чуєте “Память заполнена”.
- “**ПАМ ЯТЬ ПЕРЕПОВН**” з’явиться на дисплеї.
- Індикатор MESSAGE блимає у швидкому темпі (лише в тому разі, коли автовідповідач ввімкнений).

Видаліть деякі або всі повідомлення. Ми рекомендуємо видалити непотрібні повідомлення після кожного відтворення.

Видалення окремого повідомлення

Натисніть **[ERASE]**, коли відтворюється запис, який ви хочете виділити.

- Апарат видалить запис.
- Пролунає короткий звуковий сигнал і апарат почне відтворювати наступне повідомлення.

Видалення всіх повідомлень

Всі записані повідомлення, крім вітального, можна видалити одразу.

1

Натисніть **[ERASE]**.

- Ви почуєте “Повторно нажмите кнопку, чтобы стереть все сообщения”.

2

За 10 секунд, натисніть **[ERASE]** ще раз.

- Лунає довгий гудок та чути фразу “Сообщений нет”. На дисплеї з’являється повідомлення “**0** нових повідомл”.

MESSAGE Індикатор

[ERASE]

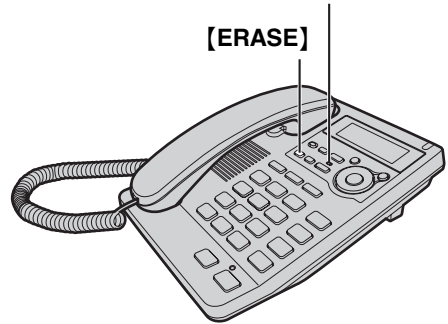

- Інформація у списку дзвінків не знищується. Для витирання інформації зі списку дзвінків див. ст. 34.

Віддалений доступ з телефону-автомату

Ви можете користатись автовідповідачем з будь-якого телефону-автомату. Після введення коду віддаленого доступу ви можете управляти апаратом за допомогою прямих команд (ст. 55).

Щоб закінчити операцію віддаленого доступу, покладіть слухавку в будь-який час.

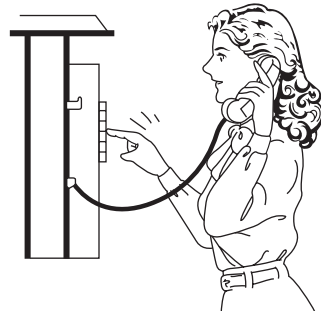

Загальні рекомендації

Подзвоніть на апарат з телефону-автомату.

Введіть код віддаленого доступу (ст. 53) під час або після вітального повідомлення.

- Ви почуєте кількість нових повідомлень.

Введіть потрібні команди прямого керування (ст. 55).

- Можете скористатись меню допомоги (ст. 54).
- Якщо ви не вели команду протягом 3 сек., почнеться відтворення всіх повідомлень.

Щоб закінчити операцію віддаленого доступу, покладіть слухавку.

- Всі повідомлення збережені.

- Апарат повідомить, скільки залишилось часу запису, якщо його залишилось менш 3 хвилин.

Пароль дистанційного доступу

Код віддаленого доступу запобігає доступу сторонніх людей до вашого апарату і прослуховуванню ваших повідомлень. Виберіть будь-яке 2-значне число (00–99). За замовчанням на Вашому телефоні встановлений код віддаленого доступу “11”. Якщо Ви не запрограмували Ваш власний код, Ви можете використовувати “11”. **Слід упевнитися, що слухавка лежить на важелі, адаптер змінного струму підключений до мережі, а вогник індикатору SP-PHONE/HEADSET не горить.**

- 1** Натисніть **[FUNCTION/EDIT]**.
 - 2** Дійдіть до “ВСТАН. АВТОВІДП?” натисканнями **[▼]** або **[▲]** та натисніть **[OK]** (Клавіша “ТАК”).
 - 3** Дійдіть до “КОД ВІДДАЛ КЕРУВ” натисканнями **[▼]** або **[▲]** та натисніть **[OK]** (Клавіша “ТАК”).
 - 4** Введіть новий код з двох цифр.
(Наприклад: “23” уведено.)
- КОД ВІДДАЛ КЕРУВ
: 23
[OK]=ЗБЕР
- 5** Натисніть **[OK]** (Клавіша “ЗБЕРЕЖЕННЯ”).
 - Пролунає довгий звуковий сигнал.
 - Індикація повернеться до вигляду, як у кроці 3. Для виходу з режиму програмування натисніть **[EXIT]** або зачекайте 60 секунд.

- Ви можете вийти з режиму програмування у будь-який час, натиснувши кнопку **[EXIT]**.

Для перевірки коду віддаленого доступу

Повторіть кроки з 1 по 3.

- Показується поточний код дистанційного доступу. Після закінчення натисніть **[EXIT]**.

Допоміжне меню

Записаний голос підкаже вам, як управляти апаратом.
Натисніть **[9]** після вводу коду віддаленого доступу (ст. 53).

- Будуть такі повідомлення.
 - “Чтобы повторить сообщение, нажмите 1.”
 - “Чтобы пропустить сообщение, нажмите 2.”
 - “Для прослушивания новых сообщений, нажмите 4.”
 - “Для прослушивания всех сообщений, нажмите 5.”
 - “Чтобы записать приветствия, нажмите 7.”
 - “Чтобы закончить запись, нажмите 9.”
 - “Для выключения автоответчика нажмите 0.”
 - “Чтобы стереть индивидуальное сообщение, нажмите * и 4.”
 - “Чтобы стереть все сообщения, нажмите * и 5.”

Прямий віддалений доступ

Якщо Ви вже ввели свій код віддаленого доступу, Ви можете керувати Вашим пристроєм за допомогою прямих команд замість використання допоміжного меню. Щоб закінчити віддалене керування, покладіть слухавку будь-коли.

Прямі команди

Відтворення нових повідомлень	[4]	<ul style="list-style-type: none"> Відтворюються лише нові повідомлення.
Відтворення всіх повідомлень	[5]	<ul style="list-style-type: none"> Відтворюються всі повідомлення.
ПОВТОР (Під час відтворення)	[1]	<ul style="list-style-type: none"> Поточне повідомлення повторюється.
ПРОПУСК (Під час відтворення)	[2]	<ul style="list-style-type: none"> Поточне повідомлення пропускається. Відтворюється наступне повідомлення.
СТОП (Під час відтворення)	[9]	<ul style="list-style-type: none"> Робота тимчасово припиняється і запускається меню допомоги (ст. 54). Дзвінок роз'єднається 10 секунд після меню допомоги.
Допоміжне меню	[9]	<ul style="list-style-type: none"> Автоматичний голос підкаже вам команди (ст. 54).
Запис вітального повідомлення	[7] ↓ ЗАПИС ↓ [9]	<ul style="list-style-type: none"> Пролунає довгий звуковий сигнал. Після звукового сигналу говоріть до 1 хвилини. Запис припиняється. Записане повідомлення відтворюється.
Стирання окремого повідомлення (Під час відтворення)	[*] [4]	<ul style="list-style-type: none"> Поточне повідомлення видаляється. Ви почуєте короткий звуковий сигнал і почне відтворюватись наступне повідомлення.
Стирання всіх записів	[*] [5]	<ul style="list-style-type: none"> Видаляються всі записані повідомлення. Ви почуєте довгий звуковий сигнал і повідомлення "Сообщений нет".
Вимикання автовідповідача	[0]	<ul style="list-style-type: none"> Якщо Ви натиснете [0], телефон тимчасово відключиться і не буде відповідати на дзвінки, поки не буде знов активований.

Вмикання автовідповідача

Подзвоніть на апарат і зачекайте 10 дзвінків.

- Апарат відповість і почне відтворюватись вітання.
- Автовідповідач увімкнеться. Покладіть слухавку або введіть код віддаленого доступу для інших функцій.
- При вмиканні автовідповідача з телефону з імпульсним набором, ввести код віддаленого доступу для інших функцій не можна.

Пропуск вітального повідомлення

Після дзвінка на апарат натисніть **[*] (TONE)** під час відтворення вітального повідомлення.

- Решта повідомлення пропускається і ви можете почати записувати повідомлення після довгого сигналу.

Настінний монтаж телефону

Даний апарат можна приладнати на стіну.

- 1** Натисніть на виступи у напрямку вказаному стрілками (①), потім видаліть адаптер настінного монтажу (②).

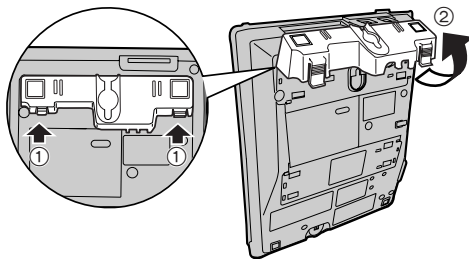

- 2** Підключіть адаптер змінного струму. Складіть телефонний шнур всередині адаптеру для настінного монтажу.

- Напис "UP WALL" має бути зверху.

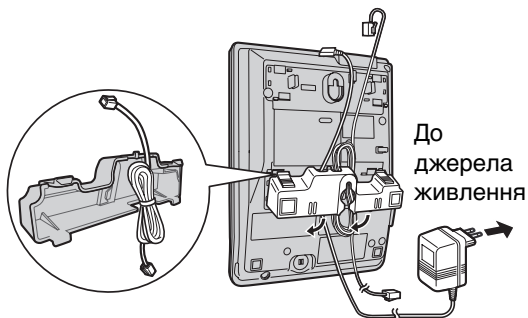

- 3** Вкрутіть гвинти (не входять до комплекту) у стіну, як показано на шаблоні. Під'єднайте телефонний шнур. Установіть телефонний апарат, потім зруште його вниз.

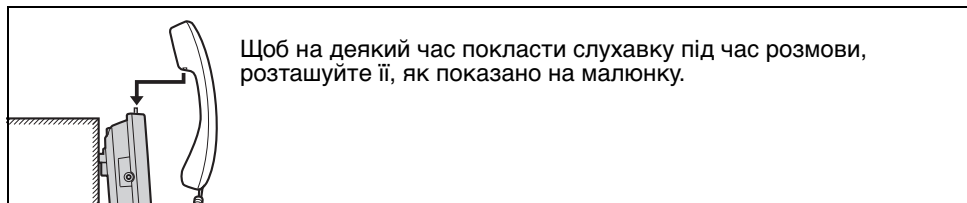
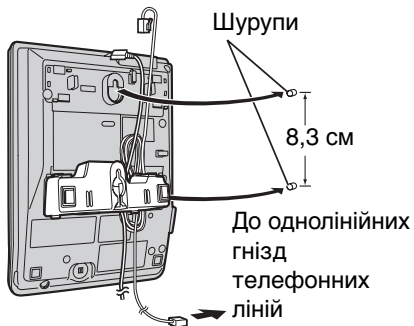

Шаблон для кріплення на стіну

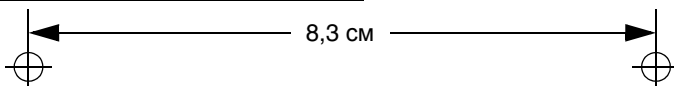

Додаткова гарнітура

Під'єднання додаткової гарнітури до пристрою, дозволяє розмовляти "без рук". Будь ласка, використовуйте тільки Panasonic KX-TCA89EX.

Під'єднання додаткової гарнітури до пристрою

Під'єднайте додаткову гарнітуру до гнізда гарнітури, як показано нижче.



Якщо Ви не бажаєте спілкуватися з функцією "без рук", від'єднайте гарнітуру.

Як робити/отримувати виклики



- 1** Натисніть [**SP-PHONE/HEADSET**], щоб зробити або отримати виклик.
 - Індикатор SP-PHONE/HEADSET засвітиться.
 - Якщо Ви неправильно набрали номер, натисніть [**SP-PHONE/HEADSET**] двічі та знову наберіть номер.
- 2** Щоб скінчити розмову, натисніть [**SP-PHONE/HEADSET**].
 - Індикатор поступово гасне.

Щоб встановити гучність гарнітури (4 рівня):

Під час використання гарнітури, натисніть **VOLUME** [**▲**] або [**▼**].

- "●●" показує один рівень.
- Під час спілкування за допомогою гарнітури, Ви не можете переключити розмову на слухавку, просто піднявши її з важеля.
- Якщо Ви від'єднаєте додаткову гарнітуру під час розмови, коли слухавка лежить на важелі, виклик буде переведено на спікерфон.
- Під час розмови через спікерфон, Ви можете перевести виклик на гарнітуру, якщо Ви її під'єднаєте.

Вирішення проблем

Проблема	Причина та спосіб усунення
Апарат не працює.	<ul style="list-style-type: none"> • Перевірте настройку апарата (ст. 9 – 15). • Відключіть адаптер змінного струму від розетки, щоб перезапустити внутрішні системи телефону. З'єднайте і спробуйте ще раз.
Дзвоник апарата не працює.	<ul style="list-style-type: none"> • Гучність дзвоника вимкнена (викл.) та “” відображається на дисплеї. Встановіть гучність дзвоника на HIGH (висока), MID (середня) або LOW (низька) натисканням [HOLD/RINGER] (ст. 15).
Неможливо зателефонувати.	<ul style="list-style-type: none"> • Переконайтеся в тому, що встановлено правильний режим набирання номера (ст. 14). • Установлено режим блокування набирання номера. Про скасування режиму див. ст. 46. • Номер, що ви набираєте, заборонено для набирання. Про скасування обмеження викликів див. ст. 47.
Інша сторона раптом не може Вас чути протягом розмови.	<ul style="list-style-type: none"> • Протягом розмови було натиснуто [MUTE]. Якщо “” відображається на дисплеї, натисніть [MUTE] (ст. 42).
Ви не можете запрограмувати деякі режими, такі як режим набирання номера.	<ul style="list-style-type: none"> • Програмування неможливе, якщо слухавка лежить на важелі, індикатор SP-PHONE/HEADSET світиться, або коли переглядається інформація про абонента, що дзвонив. • Не переривайте програмування більш ніж на 60 секунд.
Неможливо записати ім'я та номер телефону до пам'яті.	<ul style="list-style-type: none"> • Програмування неможливе, коли слухавка не лежить на важелі або горить індикатор SP-PHONE/HEADSET. • Перевірте чи підключений адаптер змінного струму. • Не робіть пауз більш ніж 60 секунд під час запису. • Не вводите номери, що перевищують 32 символи. • Якщо Ви використовуєте функції блокування набору (ст. 46) чи обмеження викликів (ст. 47), Ви не можете занести телефонний номер до пам'яті прямого набору ([M1], [M2] або [M3]) та екстрені номери (#). • Якщо на дисплеї відображається “ЗАП КНИГА ПОВНА”, видаліть інші записи з Телефонної книги (ст. 39).
Під час програмування або пошуку пристрій починає дзвонити і припиняє програмування/пошук.	<ul style="list-style-type: none"> • Щоб відповісти на виклик, підніміть слухавку чи натисніть [SP-PHONE/HEADSET]. Почніть спочатку після того, як покладете слухавку.

Проблема	Причина та спосіб усунення
Телефон не показує номер телефону, що дзвонить до Вас.	<ul style="list-style-type: none">• Ви не замовили послугу АВН або Caller ID.• Перевірте чи підключений адаптер змінного струму.• Якщо Ви отримали виклик з інформацією про абонента під час перегляду списку дзвінків, списку перенабору, телефонної книжки або пам'яті прямого набору, під час програмування або під час програвання повідомлення, інформація про абонента може не відобразитись.• Інше телефонне обладнання може впливати на роботу вашого апарату. Від'єднайте його та спробуйте знову.• Інші електроприлади, що є ввімкнені до тієї ж розетки, можуть заважати прийому інформації про телефон, що дзвонить до Вас.• Шуми в телефонній лінії можуть впливати на функціонування Caller ID. Проконсультуйтеся з Вашою телефонною компанією.• Якщо Ваш пристрій підключений до телефонної лінії з послугою DSL, ми рекомендуємо під'єднати шумовий фільтр між базовим пристроєм та гніздом телефонної лінії. Звертайтеся до свого постачальника DSL за детальнішою інформацією.
Дисплей сам виходить зі списку дзвінків.	<ul style="list-style-type: none">• Не робіть пауз довших за 60 секунд під час виконання пошуку.
Ви не можете знов набрати номер за допомогою кнопки [REDIAL] .	<ul style="list-style-type: none">• Якщо останній набраний номер перевищував 32 символи, апарат не зможе правильно його набрати автоматично.

Автовідповідач

Проблема	Причина та спосіб усунення
Автовідповідач увімкнений, але вхідні повідомлення не записуються.	<ul style="list-style-type: none"> • Час запису встановлений на “ТОЛЬКО ПРИВЕТСТВ”. Виберіть “1МИНУТА”, “2МИНУТЫ” чи “3МИНУТЫ” (ст. 20). • Пам’ять переповнена. Видаліть кілька або всі повідомлення (ст. 51).
Індикатор MESSAGE швидко блимає, на дисплеї з’являється повідомлення “ПАМ’ЯТЬ ЗАПОЛНЕНА”, жодного нового повідомлення не записується.	<ul style="list-style-type: none"> • Пам’ять переповнена. Видаліть кілька або всі повідомлення (ст. 51).
Неможливо користуватись автовідповідачем з телефону-автомату.	<ul style="list-style-type: none"> • Пересвідчіться, що ви ввели правильний код віддаленого доступу. • Автовідповідач може не відповідати, якщо тони занадто короткі, щоб запустити апарат. Міцно натискайте кожну клавішу. • Автовідповідач вимкнений. Увімкніть його (ст. 56).
Неможливо працювати з автовідповідачем.	<ul style="list-style-type: none"> • Хтось працює з автовідповідачем з якогось віддаленого телефону. • Апарат записує повідомлення. Щоб відповісти на дзвінок, підніміть слухавку або натисніть [SP-PHONE/ HEADSET].
Інформація про телефон, що дзвонив, не показується під час відтворення повідомлення (ст. 50).	<ul style="list-style-type: none"> • Інформація про телефон, що дзвонив, не буде показуватися у тому випадку, коли список дзвінків є оновлений та інформація про телефон, що дзвонив, витерта (ст. 34).

Технічні характеристики

Струм:	Адаптер змінного струму (Змінний струм 220В – 240В, 50/60 Гц)
Споживання електроенергії:	В режимі очікування: Приблизно 2,4 Вт Максимальне: Приблизно 3,0 Вт
Розміри (В х Ш х Д):	Приблизно 91 мм. х 165 мм. х 220 мм.
Вага:	Приблизно 670 гр.
Режим набору:	Імпульсний/Тональний (DTMF)
Умови використання:	5°C–40°C

- Параметри технічних характеристик можуть змінюватися без попереднього повідомлення.
- Ілюстрації, що використані у цій інструкції з експлуатації, можуть дещо відрізнятися від фактичного виробу.

Примітки

Примітка:

Дату виготовлення Ви можете з'ясувати за серійним номером, що розміщений на виробі.

Серійний номер: X X xxxxxxxx

2-га літера: місяць (за абеткою)

A – Січень, В – Лютий, ... L – Грудень

1-ша цифра: рік (остання цифра номеру року)

6 – 2006, 7 – 2007, 8 – 2008 ...

Авторські права:

Авторські права на цю інструкцію належать компанії Панасонік Комунікейшнз (Малайзія) Сдн. Бхд., її відтворення можливе тільки для внутрішнього використання. Усі інші відтворення, часткові або повні, заборонені без письмової згоди з боку Панасонік Комунікейшнз (Малайзія) Сдн. Бхд.

© 2006 Панасонік Комунікейшнз (Малайзія) Сдн. Бхд. Усі права захищені.



003

Телефонний номер Інформаційного Центру Panasonic: +38 (044) 490-3898

Виготовлено для Панасонік Комунікейшнз (Малайзія) Сдн., Бхд.
ПЛО № 1 Kawasan Perindustrian Senai,
КБ № 104, 81400 Senai,
Джохор, Малайзія.

Manufactured for Panasonic Communications (Malaysia) Sdn. Bhd.
PLO No. 1 Kawasan Perindustrian Senai,
KB No. 104, 81400 Senai,
Johor, Malaysia.